 9 kg – 25 kg

britax

MULTI-TECH III

Gebrauchsanleitung
User Instructions
Mode d'emploi
Instrucciones de uso
Manual de instruções
Istruzioni per l'uso
Gebruiksaanwijzing
Brugsvejledning

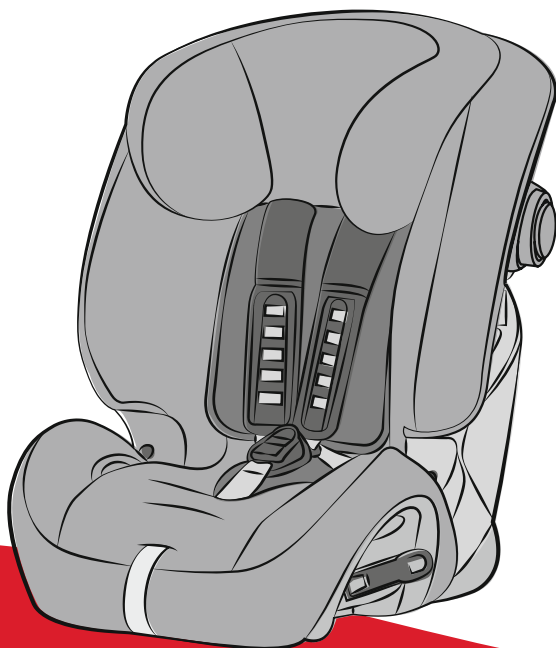

DE

GB

FR

ES

PT

IT

NL

DK



Befolgen Sie diese Gebrauchsanleitung sorgfältig und genau. Wenn dieser Sitz nicht sicher eingebaut und Ihr Kind nicht korrekt angegurtet ist, sind Ihr Kind und andere Fahrgäste bei einem Unfall ernsthaftem Verletzungsrisiko ausgesetzt.

Bitte lesen Sie diese Gebrauchsanleitung sorgfältig, BEVOR Sie Ihren Kindersitz einbauen.

Die Hampshire Trading Standards Authority (Handelsaufsicht der englischen Grafschaft Hampshire) und Britax empfehlen, gebrauchte Auto-Kindersitze weder zu kaufen noch weiter zu verkaufen.

Bitte entsorgen Sie Ihren Kindersitz sicher und umweltgerecht. Verkaufen Sie ihn nicht oder geben Sie ihn nicht weiter.

Nach einem Unfall sollten Kindersitz und Autositzgurte ausgetauscht werden. Auch wenn diese unbeschädigt erscheinen, können Ihr Kindersitz und Ihre Autositzgurte beim folgenden Unfall Ihr Kind nicht mehr ausreichend schützen.

Kein Kindersitz ist ausbruchsicher

Gurtsysteme können nicht absolut "ausbruchsicher" konstruiert werden; sie entsprechen jedoch den gesetzlichen Anforderungen der Europäischen Norm ECE R44. Der Gurt muss immer richtig angelegt und eingestellt werden, und das Kind muss angehalten werden, das Gurtsystem anzubehalten.

Pflegen Ihres Kindersitzes

Essens- und Getränkereste können in die Gurtschlösser geraten. Das kann dazu führen, dass die Gurtschlösser nicht ordentlich funktionieren – sie werden nicht einrasten. Reinigen Sie die Gurtschlösser mit warmem Wasser (**Abb. A und B**).

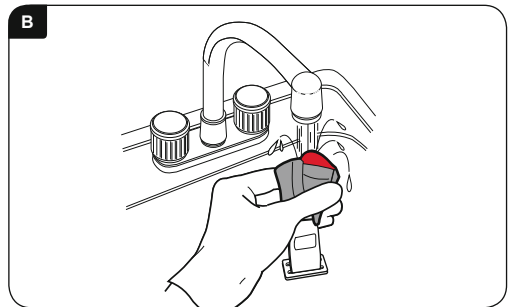
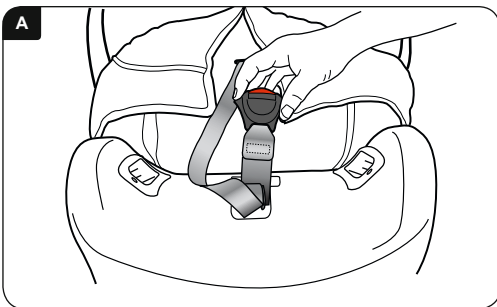

Reinigen des Bezuges

Bitte lesen Sie die Etiketten mit den Waschvorschriften für den Bezug.

Den Bezug **NICHT** maschinell trocknen, sondern schleudern und danach trocknen lassen.

Reinigen der Gurte und der Sitzschale

Mit Schwamm reinigen und NUR Handwaschseife und warmes Wasser verwenden.

Beim Reinigen **KEINE** Gurte oder Teile von Gurten oder des Sitzes abnehmen oder abzunehmen versuchen.

KEINE Lösungsmittel, chemischen Reinigungsmittel oder Flüssigwaschmittel verwenden, da diese die Gurte und den Sitz beschädigen könnten.

Die Sitzteile **NICHT** schmieren oder ölen.

Bezug abnehmen und anbringen

Drücken Sie die Gurtverstellaste und ziehen Sie mit Ihrer Hand unter den Brustpolstern **BEIDE** Schultergurte so weit wie möglich nach vorn.

Ziehen Sie den Bügel hinter dem Sitz hervor und haken Sie beide Schultergurte aus.



Ziehen Sie den Bezug von der Oberkante des Sitzes und bringen Sie, wie abgebildet, die Gurte auf die Vorderseite des Sitzes (**Abb. 6c**). Lösen Sie den Verschluss und nehmen Sie das Polsterkissen durch Lösen des Hakens und des Ösenstreifens ab. Streifen Sie die Brustpolster von den Schultergurten ab. Ziehen Sie den Bezug vorsichtig vom Sitz ab, lockern Sie dabei die Schultergurte, das Gurtschloss und den Verstellgurt durch die Schlitze im Bezug.

Der Bezug wird in umgekehrtem Verfahren wieder aufgezogen.

Achten Sie darauf, dass die Gurte nicht verdreht sind.

WICHTIG – Der Bezug und die Brustpolster sind Sicherheitsteile. **NIEMALS** den Kindersitz ohne diese Teile benutzen. Setzen Sie die Sicherheit Ihres Kindes nicht durch Verwendung von Ersatzbezügen anderer Hersteller einem Risiko aus. Sie könnten dazu führen, dass Ihr Kind nicht mehr bestmöglich geschützt wird.

Ersatzbezüge sind bei Ihrem Britax-Römer-Händler erhältlich, oder wenden Sie sich an den Britax-Römer-Kundendienst unter Tel.: +49 (0) 8221 3670 -199/-299.

Garantie

Alle Produkte von Britax-Römer wurden sorgfältig konstruiert, gefertigt und getestet. Sollte sich dieses Produkt jedoch innerhalb von 12 Monaten ab dem Kauf aufgrund eines Material- oder Fertigungsfehlers als fehlerhaft erweisen, legen Sie das Produkt Ihrer Verkaufsstelle vor. Wir werden nach unserem Ermessen entweder eine kostenlose Reparatur durchführen oder das Produkt durch ein gleiches oder ähnliches ersetzen.

Zu Garantiezwecken ist der Einkaufsbeleg erforderlich. Wir empfehlen aus Garantiegründen, dass Sie Ihren Einkaufsbeleg verwahren und an die Gebrauchsanleitung heften und im Sitz aufbewahren.

Britax-Römer übernimmt keine Haftung für Schäden, die durch Missbrauch oder Fahrlässigkeit entstehen.

Diese Garantie ist nicht übertragbar und gilt deshalb nicht für gebraucht gekaufte Produkte.

Ihre gesetzlichen Rechte werden durch diese Garantie nicht berührt.

Im Zweifel gilt

Nicht alle Autositze passen zu allen Autos. Für eine Beratung, ob diese Einschränkung auf Ihr Auto zutrifft, besuchen Sie unsere Website unter www.britax.com oder rufen Sie unseren Kundendienst unter Tel.: +49 (0) 8221 3670 -199/-299 an oder schicken Sie eine E-Mail an service.de@britax.com.

Warnung

9-25 kg Gruppe 1-2 (ca. 9 Monate – 6 Jahre)



LEBENSGEFAHR!

Den Kindersitz **NIEMALS** rückwärts gerichtet auf einem Fahrzeugsitz mit Airbag verwenden.

Den Kindersitz **NIEMALS** vorwärts gerichtet auf einem Fahrzeugsitz mit Airbag verwenden, es sei denn, der Hersteller bestätigt dessen Sicherheit.

Den Kindersitz **NICHT** auf seitlichen oder rückwärts gerichteten Fahrzeugsitzen verwenden.

KEINE Unterlagen wie Kissen oder Mäntel benutzen, um den Kindersitz auf dem Fahrzeugsitz anzuheben. Bei einem Unfall würden die Gurte Ihres Kindersitzes und die Autogurte Ihr Kind nicht bestmöglich schützen.

Den Kindersitz **NICHT** zu Hause verwenden. Er wurde nicht für den Hausgebrauch konstruiert und soll nur in Ihrem Auto verwendet werden.

Versuchen Sie **NICHT**, den Kindersitz auseinander zu bauen, zu verändern oder Teile einzubauen oder seine Gurte oder die Gurte Ihres Autos zu verändern oder anders zu benutzen als vorgeschrieben. Die offizielle Zulassung ist nicht mehr gültig, wenn Änderungen vorgenommen wurden.

Sie dürfen **KEINE** Änderungen am Kindersitz vornehmen; dies obliegt dem Hersteller.

Lassen Sie Ihre Kinder **NIEMALS** allein im Auto, auch nicht kurz.

KEINE losen Objekte, wie Gepäckstücke oder Bücher hinten im Auto liegen lassen. Lose Gegenstände müssen gesichert sein, da bei einem plötzlichen Bremsmanöver diese umherfliegen und ernsthafte Verletzungen verursachen können. Große, schwere lose Objekte stellen ein besonderes Risiko dar.

Zusammengeklappte Fahrzeugsitze **NICHT** uneingearstet belassen. Bei einem plötzlichen Bremsmanöver kann ein loser Sitz Ihr Kind ernsthaft verletzen.

Erlauben Sie Ihren Kindern **NICHT**, mit dem Kindersitz zu spielen oder ihren Sitz zu verstellen.

BEWAHREN Sie diese Gebrauchsanleitung an einer leicht erreichbarer Stelle auf.

BEDECKEN Sie den Kindersitz, wenn Ihr Auto in direkter Sonne steht. Beschläge können bei Sonneneinstrahlung heiß werden, und der Bezug könnte ausbleichen.

STELLEN Sie sicher, dass der Kindersitz nicht durch einen klappbaren Sitz oder die Autotür eingeklemmt wird.

STELLEN Sie sicher, dass die Gurte entsprechend der Kleidung Ihres Kindes vor der Fahrt gespannt sind –

wenn die Gurte bei Winterkleidung passen, können sie bei Sommerkleidung zu locker sein.

Den Kindersitz bei Nichtbenutzung **AN EINEM SICHEREN ORT AUFBEWAHREN**. Legen Sie keine schweren Teile auf dem Kindersitz ab und bewahren Sie ihn nicht an Heizquellen oder in direktem Sonnenlicht auf.

SICHERN SIE den Kindersitz immer, auch wenn er gerade nicht von Ihrem Kind benutzt wird.

ACHTEN SIE darauf, dass alle Personen im Fahrzeug ihre Sitzgurte angelegt haben.

Obwohl Britax-Römer bei der Entwicklung neuer Produkte darauf achtet, dass Auto-Kindersitze in Kontakt mit Fahrzeugsitzen kommen, haftet Britax-Römer in keiner Weise für Schäden an Autositzen oder Sitzgurten.

WICHTIG:

Rückwärts gerichteter Einsatz

Der Kindersitz MUSS immer mit einem Becken- und Diagonalgurt verwendet werden (zugelassen gemäß UN-/ECE-Richtlinie Nr. 16 oder entsprechende Normen).

Vorwärts gerichteter Einsatz

Der Kindersitz MUSS immer mit einem Becken- und Diagonalgurt verwendet werden (zugelassen gemäß UN-/ECE-Richtlinie Nr. 16 oder entsprechende Normen).

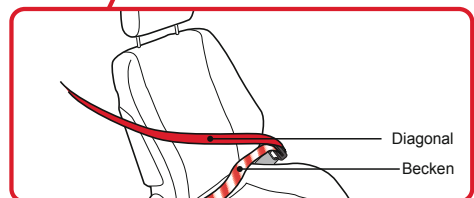
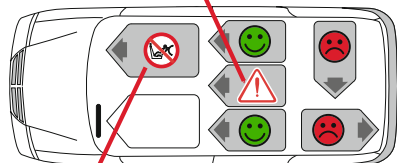
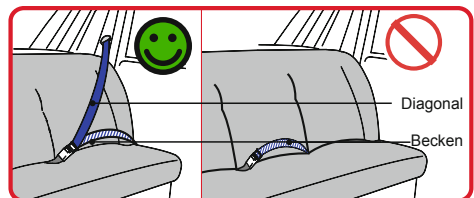

Einführung in Ihren neuen Kindersitz

9-25 kg Gruppe 1-2 (ca. 9 Monate – 6 Jahre)



1. Sitzbezug
2. Aufbewahrungsfach für die Gebrauchsanleitung (hinter Bezug)
3. Gurtschloss
4. Komfortkissen
5. Nutzerhinweis
6. Beckengurtführung (vorwärts gerichteter Einsatz)
7. Gurtklemme
8. Gurttunneleinschub (rückwärts gerichteter Einsatz)
9. Gurtverstelltaste
10. Gurtverstellband
11. Schrittbügel
12. Gurt
13. Brustpolster
14. Obere Gurtführung (15-25 kg, vorwärts gerichteter Einsatz)
15. Kopfstützenüberzug
16. Verstellbare Kopfstütze
17. Kopfstützen-Versteller (15-25 kg, vorwärts gerichtet)
18. Gurtschlitz
19. Gurtband
20. Gurtschutz
21. Bügel und Stützbeinverstaueung
22. Entsperrtaste für Stützbein
23. Stützbein
24. Bügel (unter dem Sitz)
25. Abstandskeil – (für rückwärts gerichteten Einsatz)
26. Stützbeinhalter
27. Haltegurtschlosszunge
28. Sitzgurtführungsschlitz (vorwärts gerichteter Einsatz)
29. Breitenverstellung
30. SICT
31. Gurthöhe / Kopfstützen-Versteller (Gurtverstellstück)
32. Haltegurte

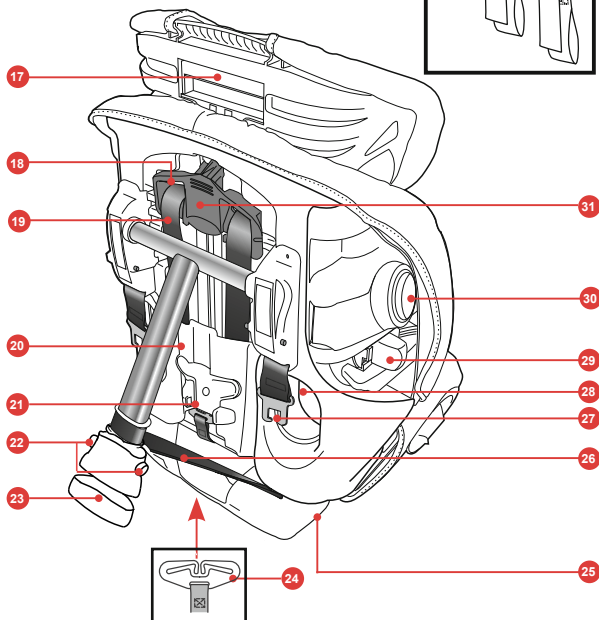
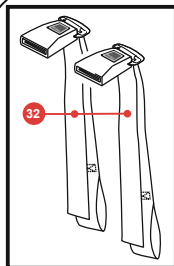
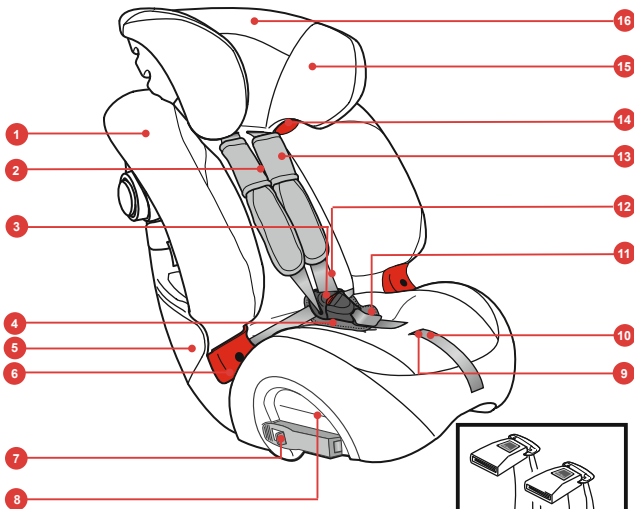

1. Anpassen des Kindersitzes

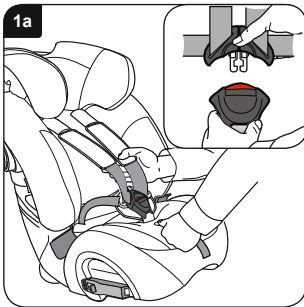

Stellen Sie den Kindersitz auf den Boden.

Drücken Sie die Verstelltaste und ziehen Sie gleichzeitig **BEIDE** Schultergurte so weit wie möglich nach vorn (**Abb. 1a**).

Lösen Sie den Gurt vom Schloss (**Einlage in Abb. 1a**).

Setzen Sie Ihr Kind vorsichtig in den Sitz, legen Sie den Gurt an und klinken Sie das Gurtschloss wieder ein.

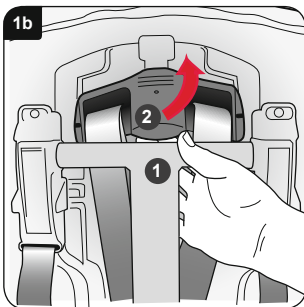

Ziehen Sie das obere Ende des Stützbeins von der Hinterseite des Kindersitzes ab **1** (**Abb. 1b**).

Heben Sie die Gurtverstellung an und bewegen Sie diese nach oben oder unten, **2** so dass die Gurtschlitzte in der Kopfstütze in der Höhe oder leicht oberhalb der Schultern Ihres Kindes sitzen.

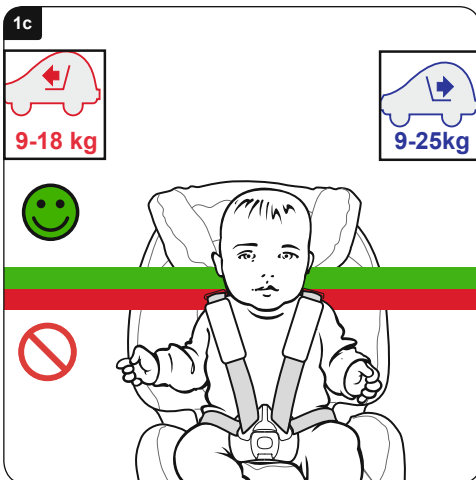

Befindet sich die Kopfstütze in der richtigen Position, lassen Sie den Kopfstützen-Versteller los und prüfen Sie, dass dieser in dieser Stellung eingerastet ist.

Wenn Sie das obere Ende der Schlitzte erreicht haben, kann Ihr Kind den Kindersitz weiterhin benutzen bis seine Augenhöhe auf Höhe der Sitzoberkante ist oder bis Ihr Kind mehr wiegt als:

Rückwärts gerichtet: 25 kg

Vorwärts gerichtet: 18 kg

Verwenden Sie die Breitenverstellung (siehe „Einführung in Ihren Kindersitz“ auf voriger Seite), um die Breite Ihres Kindersitzes einzustellen.



2. Einbau Ihres Kindersitzes (rückwärts gerichtet) in einen hinteren Fahrzeugsitz

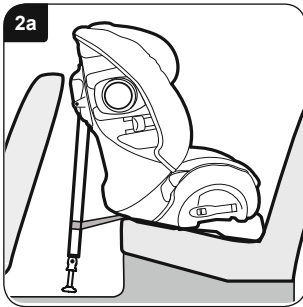

WICHTIG – Der Kindersitz MUSS immer mit einem Becken- und Diagonalgurt verwendet werden (zugelassen gemäß UN-/ECE-Richtlinie Nr. 16 oder entsprechende Normen).

WICHTIG – Verwenden Sie keine anderen Tragpunkte als die in dieser Gebrauchsanleitung beschriebenen und in der Kinderrückhalteeinrichtung gekennzeichneten.

Montieren Sie **KEINESFALLS** einen Kindersitz rückwärts gerichtet auf einem mit Airbag ausgerüsteten Fahrzeugsitz.

Setzen Sie den Kindersitz mit dem Stützbein in der kürzesten Stellung rückwärts gerichtet so auf den Fahrzeugsitz, dass der Abstandskeil gegen die Rückseite des Fahrzeugsitzes liegt. Nach dem Einsetzen sollte der Spalt zwischen dem Kindersitz und dem Autositz nicht größer als 10 mm sein (**Abb. 2a**).

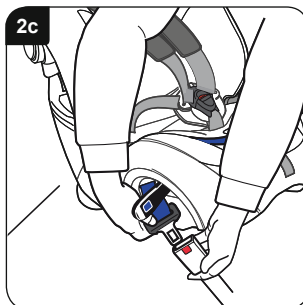
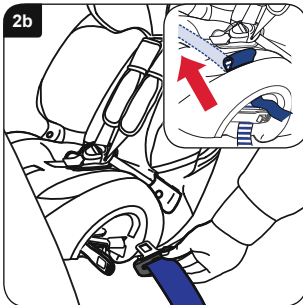

Der Kindersitz kann den davor liegenden Fahrzeugsitz berühren, darf aber nicht gegen diesen drücken. Berührt der Kindersitz den davor liegenden Fahrzeugsitz, stellen Sie diesen so ein, dass der Fahrer oder Fahrgast nicht in eine unbequeme Position gelangt. Wenn das nicht gelingt, versuchen Sie eine andere Position des Kindersitzes im Auto.

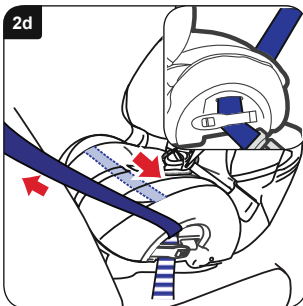

Öffnen Sie beide Gurtklemmen. Ziehen Sie ausreichend Becken- und Diagonalgurt heraus (**ca. 600-900mm**). Führen Sie den Gurt durch in den Gurtunnel hinein (**Abb. 2b**). Es gibt zwei Zugangsschlitze im Sitzbezug, um die Einführung des Gurtes durch den Gurtunnel und unter den Sitzbezug zu erleichtern (**Einlage in Abb. 2b**).

Führen Sie den Sitzgurt durch den Gurtunnel und führen Sie die Gurtzunge in das Schloss (**Abb. 2c**).

Ziehen Sie den lockeren Sitzgurt durch den Kindersitz, um sicherzustellen, dass der Sitzgurt nicht verdreht ist. Wenn der Gurt straff ist, schließen Sie die Gurtklemmen und achten Sie darauf, dass die Becken- und Diagonalgurte damit gesichert sind (**Einlage in Abb. 2d**).

Schließen Sie das Gurtschloss auf der anderen Seite und achten Sie darauf, dass nur der Beckengurt dadurch gesichert ist (**Abb. 2d**).

Achten Sie darauf, dass beide Gurtklemmen eingerastet sind.

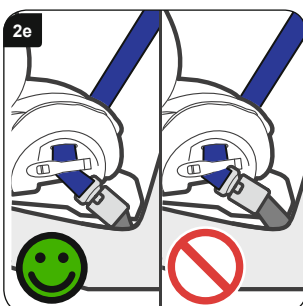

Liegt das Gurtschloss nun in der Position, die mit einem  als falsch markiert ist, und kann der Sitz nicht korrekt befestigt werden (**Abb. 2e**), versuchen Sie es an einem anderen Sitz im Auto.

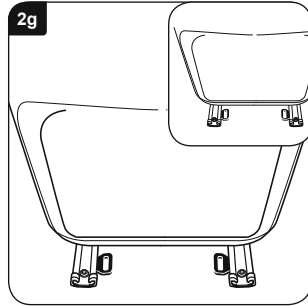
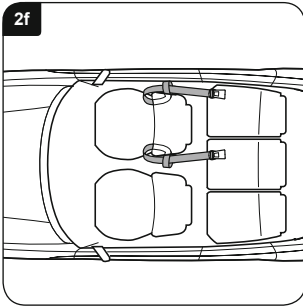

Legen Sie die Haltegurte um den Autositz vor dem Kindersitz wie abgebildet **(Abb. 2f)**.

Wenn Ihr Auto eine Öse an der Gleitschiene des Sitzes besitzt, kann diese alternativ benutzt werden **(Einlage in Abb. 2g)**.

WICHTIG – Montieren Sie die Haltegurte nicht mit Gepäckriemen.

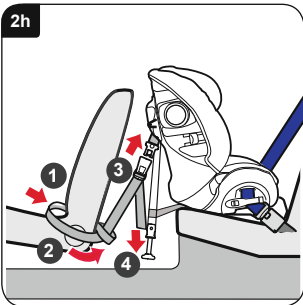

Schlingen Sie die Schlaufenenden der Haltegurte um den Vordersitz und zurück wie abgebildet **1 (Abb. 2h)**. Führen Sie die Enden der Haltegurte zur Außenseite des Autositzes und führen Sie sie durch die Schlaufen **2**.

Wenn die Haltegurt-Schloßzungen nach vorn zeigen und die Gurte nicht verdreht sind, rasten Sie das Gurtschloß des Haltegurtes in die Zungen an den Seiten des Kindersitzes ein **3**. Spannen Sie die Haltegurte, indem Sie die losen Enden gleichmäßig herunter ziehen **4**.

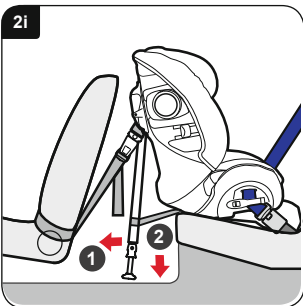

Ziehen Sie das Stützbein so weit wie möglich von der Rückseite des Kindersitzes weg **1 (Abb. 2i)**. Senken Sie das Stützbein bis zum Boden, behalten Sie dabei den korrekten Winkel bei **2**. Verschieben Sie das Stützbein und achten Sie darauf, dass das Stützbein gesichert ist.

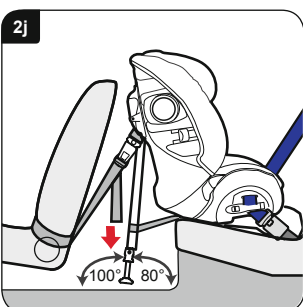

Achten Sie schließlich darauf, dass die Haltegurte ganz angezogen sind, indem Sie die losen Enden herunter ziehen **(Abb. 2j)**. Das Stützbein muss sich auf festen Boden stützen und nicht auf die Klappen von Ablagefächern oder ähnlichem, und zwar mit einem Winkel von 100° zur Horizontalen **(Abb. 2j)**. Benutzen Sie den Winkelmesser auf der letzten Seite dieser Gebrauchsanleitung, um den Winkel des Stützbeins gegen den Boden zu prüfen.

Prüfen Sie, ob der Kindersitz fest montiert ist, indem sie ihn vor und zurück und hin und her bewegen. Ist er lose oder steht das Stützbein nicht im Winkel von 100° zum Boden, müssen Sie ihn erneut montieren, damit er im richtigen Winkel fest sitzt.

Setzen Sie Ihr Kind in den Sitz gemäß **Abb. 5f + 5g**.

3. Einbau Ihres Kindersitzes (rückwärts gerichtet) in einen hinteren Mittelsitz

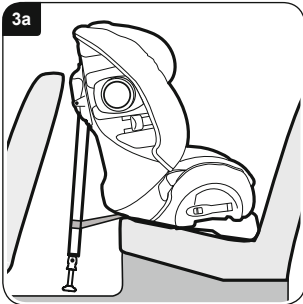

WICHTIG – Der Kindersitz MUSS immer mit einem Becken- und Diagonalgurt verwendet werden (zugelassen gemäß UN-/ECE-Richtlinie Nr. 16 oder entsprechende Normen).

WICHTIG – Verwenden Sie keine anderen Tragpunkte als die in dieser Anleitung beschriebenen und in der Kinderrückhalteinrichtung gekennzeichneten.

Montieren Sie **KEINESFALLS** einen Kindersitz rückwärts gerichtet auf einem mit Airbag ausgerüsteten Fahrgastsitz.

Stellen Sie das Stützbein auf die kürzeste Länge und stellen Sie den Kindersitz rückwärts gerichtet zentral mitten zwischen den Fahrer- und Beifahrersitz, und zwar mit dem Abstandskeil gegen den Rücken des Vordersitzes gelehnt (**Abb. 3a**).

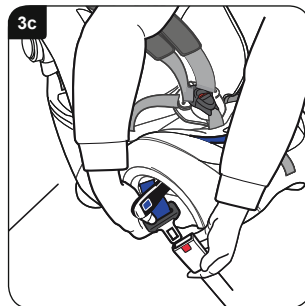
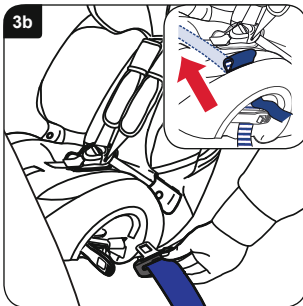

Öffnen Sie beide Gurtklemmen. Ziehen Sie ausreichend Becken- und Diagonalgurt heraus (**ca. 600-900 mm**). Führen Sie den Gurt in den Gurttunnel hinein (**Abb. 3b**). Es gibt zwei Zugangsschlitze im Sitzbezug, um die Einführung des Gurtes durch den Gurttunnel und unter den Sitzbezug zu erleichtern (**Einlage in Abb. 3b**).

Führen Sie den Sitzgurt durch den Gurttunnel und führen Sie die Schlosszunge in das Schloss (**Abb. 3c**).

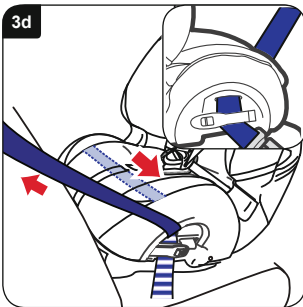

Ziehen Sie den lockeren Sitzgurt durch den Kindersitz, um sicherzustellen, dass der Sitzgurt nicht verdreht ist. Wenn der Gurt straff ist, schließen Sie die Gurtklemmen auf der Seite des Gurtverschlusses und achten Sie darauf, dass die Becken- und Diagonalgurte damit gesichert sind (**Einlage in Abb. 3d**).

Schließen Sie das Gurtschloss auf der anderen Seite und achten Sie darauf, dass nur der Beckengurt dadurch gesichert ist (**Abb. 3d**).

Achten Sie darauf, dass beide Gurtklemmen eingerastet sind.

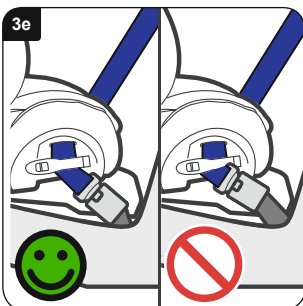

Liegt das Gurtschloss nun in der Position, die mit einem  als falsch markiert ist, und kann der Sitz nicht korrekt befestigt werden (**Abb. 3e**), versuchen Sie es an einem anderen Sitz im Auto.

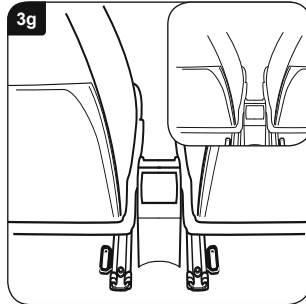
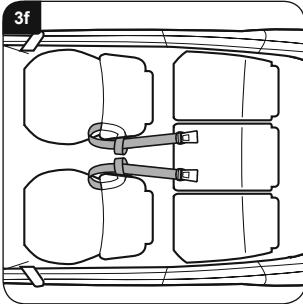

Legen Sie je einen Haltegurt sowohl um den Fahrersitz als auch den Beifahrersitz wie abgebildet in **(Abb. 3f)**.

Wenn Ihr Auto eine Öse an der Gleitschiene des Sitzes besitzt, kann diese alternativ benutzt werden **(Einlage in Abb. 3g)**.

WICHTIG – Montieren Sie die Verankerungsurte nicht mit Gepäckriemen.

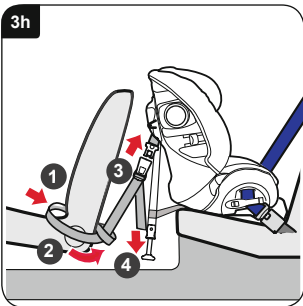

Schlingen Sie die Schleifenenden der Haltegurte um den Vordersitz und zurück wie abgebildet **1 (Abb. 3h)**. Führen Sie die Enden der Haltegurte zur Außenseite des Autositzes und führen Sie diese durch die Schlaufen **2**.

Wenn die Haltegurt-Schloßzungen nach vorn zeigen und die Gurte nicht verdreht sind, rasten Sie das Gurtschloß des Haltegurtes in die Zungen an den Seiten des Kindersitzes ein **3**. Spannen Sie die Haltegurte, indem Sie die losen Enden gleichmäßig herunter ziehen **4**.

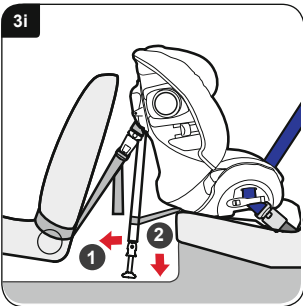

Ziehen Sie das Stützbein so weit wie möglich von der Rückseite des Kindersitzes weg **1 (Abb. 3i)**. Senken Sie das Stützbein bis zum Boden, behalten Sie dabei den korrekten Winkel bei **2**. Verschieben Sie das Stützbein und achten Sie darauf, dass das Stützbein gesichert ist.

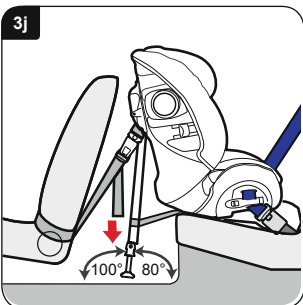

Achten Sie schließlich darauf, dass die Haltegurte ganz angezogen sind, indem Sie die losen Enden herunter ziehen **(Abb. 3j)**. Das Stützbein muss sich auf festen Boden stützen, mit einem Winkel von 100° zur Horizontalen **(Abb. 3j)**. Es darf nicht auf die Klappen von Ablagefächern oder ähnlichem stützen. Benutzen Sie das Winkelmuster auf der letzten Seite dieser Gebrauchsanweisung, um den Winkel des Stützbeins gegen den Boden zu prüfen.

Prüfen Sie, ob der Kindersitz fest montiert ist, indem Sie ihn vor und zurück und hin und her bewegen. Ist er lose oder steht das Stützbein nicht im Winkel von 100° zum Boden, müssen Sie ihn erneut montieren, damit er im richtigen Winkel fest sitzt.

Setzen Sie Ihr Kind in den Sitz gemäß **Abb. 5f + 5g**.

4. Einbau Ihres Kindersitzes (rückwärts gerichtet) in einen Vordersitz

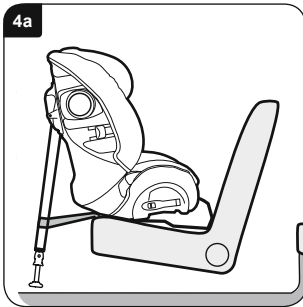

WICHTIG – Der Kindersitz MUSS immer mit einem Becken- und Diagonalgurt verwendet werden (zugelassen gemäß UN-/ECE-Richtlinie Nr. 16 oder entsprechende Normen).

WICHTIG – Verwenden Sie keine anderen Tragpunkte als die in dieser Gebrauchsanleitung beschriebenen und in der Kinderrückhalteeinrichtung gekennzeichneten.

Montieren Sie **KEINESFALLS** einen Kindersitz rückwärts gerichtet auf einem mit Airbag ausgerüsteten Fahrzeugsitz.

Schieben Sie den Vordersitz zurück, um Platz für den Kindersitz zu schaffen, aber nur soweit, dass der dahinter sitzende Fahrgast noch bequem sitzen kann.

Setzen Sie den Kindersitz mit dem Stützbein in der kürzesten Stellung rückwärts gerichtet so auf den Fahrzeugsitz, dass der Abstandskeil gegen die Rückseite des Autositzes liegt (**Abb. 4a**).

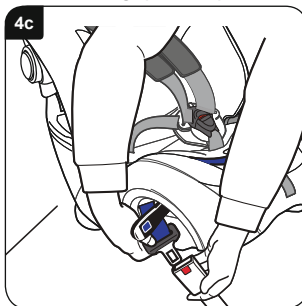
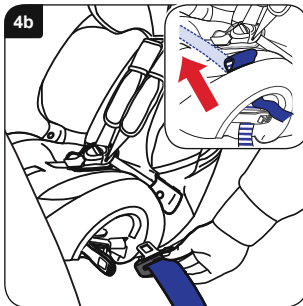

WICHTIG – **KEINESFALLS** den Kindersitz auf das Armaturenbrett oder an der Windschutzscheibe abstützen.

Öffnen Sie beide Gurtklemmen. Ziehen Sie ausreichend Becken- und Diagonalgurt heraus (**ca. 600-900mm**). Führen Sie den Gurt in den Gurtunnel hinein (**Abb. 4b**). Es gibt zwei Zugangsschlitze im Sitzbezug, um die Einführung des Gurtes durch den Gurtunnel und unter den Sitzbezug zu erleichtern (**Einlage in Abb. 4b**).

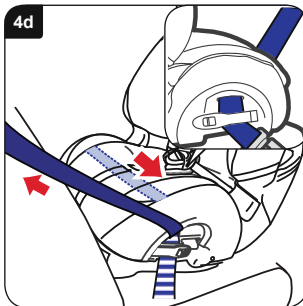



Führen Sie den Sitzgurt durch den Gurtunnel, schließen Sie ihn auf der anderen Seite an und führen Sie die Zunge in das Schloss (**Abb. 4c**).

Ziehen Sie den lockeren Sitzgurt durch den Kindersitz, um sicherzustellen, dass der Sitzgurt nicht verdreht ist. Wenn der Gurt straff ist, schließen Sie die Gurtklemme auf der Seite des Gurtverschlusses und achten Sie darauf, dass die Becken- und Diagonalgurte damit gesichert sind (**Einlage in Abb. 4d**).

Schließen Sie das Gurtschloss auf der anderen Seite und achten Sie darauf, dass nur der Beckengurt dadurch gesichert ist (**Abb. 4d**).

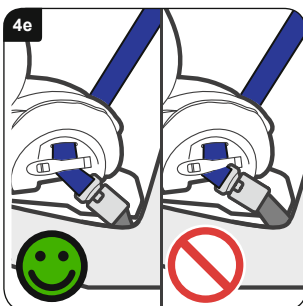
Achten Sie darauf, dass beide Gurtklemmen eingerastet sind.



Liegt das Gurtschloss nun in der Position, die mit einem  als falsch markiert ist, und kann der Sitz nicht korrekt befestigt werden (**Abb. 4e**), versuchen Sie es an einem anderen Sitz im Auto.

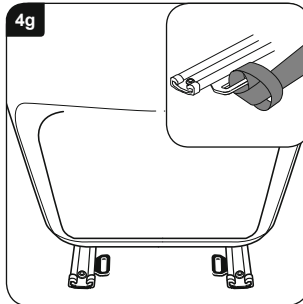
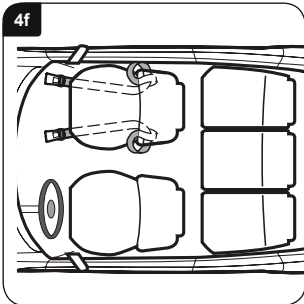

Legen Sie den Haltegurt um den Beifahrersitz wie abgebildet in **(Abb. 4f)**.

Wenn Ihr Auto eine Öse an der Gleitschiene des Sitzes besitzt, kann diese alternativ benutzt werden **(Einlage in Abb. 4g)**.

WICHTIG – Montieren Sie die Haltegurte nicht mit Gepäckriemen.

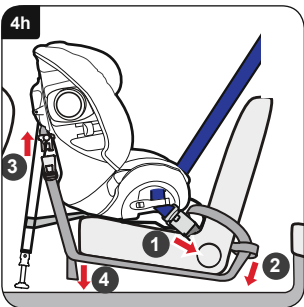

Schlingen Sie die Schlaufenenden der Haltegurte um den Vordersitz und zurück wie abgebildet **1 (Abb. 4h)**. Führen Sie die Enden der Haltegurte zur Außenseite des Fahrzeugsitz und führen Sie sie durch die Schlaufen **2**.

Führen Sie die Spannenden unter den Sitz. Wenn die Haltegurt-Schloßzungen nach vorn zeigen und die Gurte nicht verdreht sind, rasten Sie das Gurtschloss des Haltegurtes in die Zungen an den Seiten des Kindersitzes ein **3**. Spannen Sie die Haltegurte, indem Sie die losen Enden gleichmäßig herunter ziehen **4**.

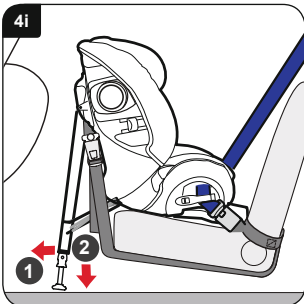

Ziehen Sie das Stützbein so weit wie möglich von der Rückseite des Kindersitzes weg **1 (Abb. 4i)**. Senken Sie das Stützbein bis zum Boden, behalten Sie dabei den korrekten Winkel bei **2**. Verschieben Sie das Stützbein und achten Sie darauf, dass das Stützbein gesichert ist.

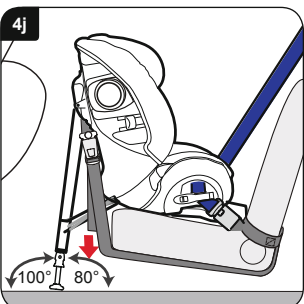

Achten Sie schließlich darauf, dass die Haltegurte ganz angezogen sind, indem Sie die losen Enden herunter ziehen **(Abb. 4j)**. Das Stützbein muss sich auf festen Boden stützen und nicht auf die Klappen von Ablagefächern oder ähnlichem, und zwar mit einem Winkel von 100° zur Horizontalen **(Abb. 4j)**. Benutzen Sie den Winkelmesser auf der letzten Seite dieser Gebrauchsanleitung, um den Winkel des Stützbeins gegen den Boden zu prüfen.

Prüfen Sie, ob der Kindersitz fest montiert ist, indem Sie ihn vor und zurück und hin und her bewegen. Ist er lose oder steht das Stützbein nicht im Winkel von 100° zum Boden, müssen Sie ihn erneut montieren, damit er im richtigen Winkel fest sitzt.

Setzen Sie Ihr Kind in den Sitz gemäß **Abb. 5f + 5g**.

5. Einbau Ihres Kindersitzes (vorwärts gerichtet) mit Sitzgurten

9-18 kg Gruppe 1 (ca. 9 Monate – 4 Jahre)

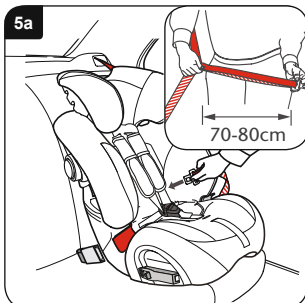

WICHTIG – Der Kindersitz MUSS immer mit einem Becken- und Diagonalgurt verwendet werden (zugelassen gemäß UN-/ECE-Richtlinie Nr. 16 oder entsprechende Normen).

WICHTIG – Verwenden Sie keine anderen Tragpunkte als die in dieser Gebrauchsanleitung beschriebenen und in der Kinderrückhalteeinrichtung gekennzeichneten.

Verstauen Sie das Stützbein in dem dafür vorgesehenen Stauraum.

Setzen Sie den Kindersitz vorwärts gerichtet in Ihr Auto ein. Für einen einfacheren Zugang zum Kindersitz drehen Sie diesen zu sich. Halten Sie Becken- und Diagonalgurt zusammen und ziehen Sie den Sitzgurt heraus, wie gezeigt (**Einlage in Abb. 5a**).

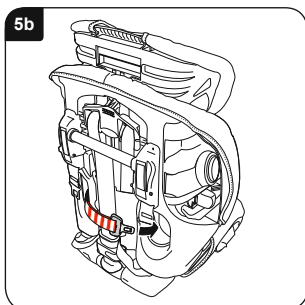

WICHTIG – Der Gurt darf sich niemals verdrehen.

Ziehen Sie den Sicherheitsgurt um die Vorderseite des Kindersitzes durch den ersten Leitschlitz zur Rückseite des Sitzes am abgebildeten Punkt (**Abb. 5a**).

WICHTIG – Benutzen Sie nicht die rote Diagonalführung auf der Kopfstütze. Nehmen Sie den Gurt und führen Sie ihn durch den zweiten Führungsschlitz (**Abb. 5b**).

Praktischer Tipp – Wenn der Gurt zu kurz ist, müssen Sie vielleicht vor der Montage den Diagonalgurt hinter die Kopfstütze ziehen.

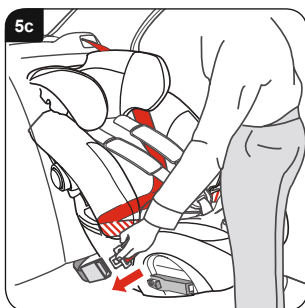

Ziehen Sie den losen Autositzgurt zur Vorderseite des Kindersitzes und befestigen Sie den Sitzgurt im Verschluss (**Abb. 5c**).

Achten Sie darauf, dass der Sitzgurt nicht verdreht ist und dass der Beckengurt über beide roten Beckengurtführungen läuft. Achten Sie darauf, dass der Diagonalgurt in der Rückseite der Kindersitzschale hinter der Kopfstütze liegt.

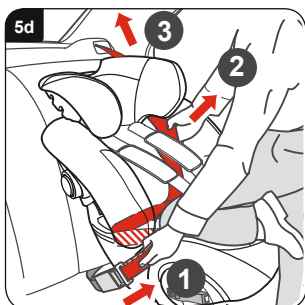

Drücken Sie den Kindersitz mit Ihrem ganzen Körpergewicht in Ihren Fahrzeugsitz und befestigen Sie ihn in folgender Reihenfolge.

Ziehen und halten Sie den Diagonalgurt **1** in Position **2**, um lose Stellen zu beseitigen und ziehen Sie den Gurt, um ihn zu spannen **3** (**Abb. 5d**).

Prüfen Sie den Sitz, indem Sie fest am Gurt ziehen. Er sollte sich nur wenig oder gar nicht bewegen lassen. Wenn der Kindersitz noch lose ist, müssen Sie die Befestigungsfolge wiederholen.

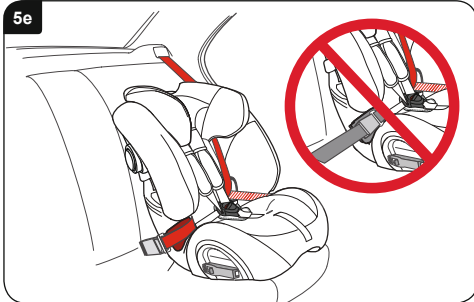

WICHTIG – Prüfen Sie die Lage des Gurtverschlusses und achten Sie darauf, dass der Gurt, **NICHT** der Gurtverschluss den Kindersitz in Position hält (**Abb. 5e**).

Wenn der Gurtverschluss Ihres Sitzes nicht richtig sitzt, versuchen Sie eine andere Sitzposition.

Im Zweifelsfall wenden Sie sich an den Kundendienst unter **Tel.: +49 (0) 8221 3670 -199/-299** oder per E-Mail an **service.de@britax.com** oder besuchen Sie **www.britax.com**.

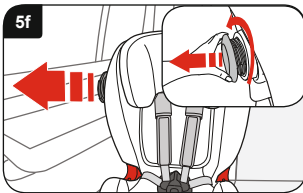

Drehen Sie das SICT gegen den Uhrzeigersinn (auf der zur Fahrzeugsitze näheren Seite) heraus, bis es einen Abstand von 5 mm zur Fahrzeugsitze hat oder maximal herausgedreht ist (**Abb. 5f**).



Setzen Sie Ihr Kind in den Kindersitz und legen Sie den Gurt an. Achten Sie darauf, dass der Gurt nicht verdreht ist. Ziehen Sie den Gurt an, indem Sie den Verstellriemen nach vorn ziehen.

WICHTIG – Der Beckengurt soll möglichst weit vorn und möglichst niedrig über dem Becken des Kindes liegen.

Achten Sie schließlich darauf, dass die Brustpolster auf die Brust Ihres Kindes herunter gezogen sind (**Abb. 5g**).

6. Einbau Ihres Kindersitzes (vorwärts gerichtet) mit Sitzgurten für Erwachsene

15-25 kg Gruppe 2 (ca. 4-6 Jahre)

6a

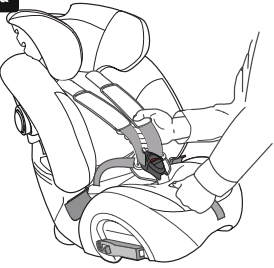

6b

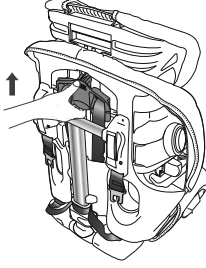

Anpassen des Kindersitzes

Zum Abnehmen des Gurtes am Kindersitz stellen Sie den Kindersitz auf den Boden.

Drücken Sie die Verstelltaste und ziehen Sie gleichzeitig **BEIDE** Schultergurte so weit wie möglich nach vorn (**Abb. 6a**).

Drehen Sie den Sitz herum. Heben Sie den Gurtversteller an der Rückseite des Sitzes und schieben Sie ihn herauf, bis die Schultergurtschlitzte in der Kopfstütze in der obersten Position sind. (**Abb. 6b**).

6c

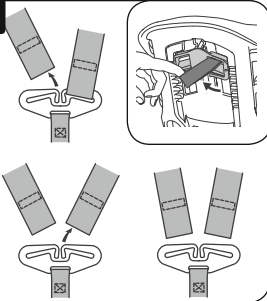

6d

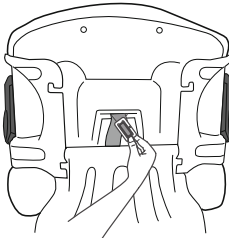

Haken Sie beide Schultergurte aus dem Bügel an der Rückseite des Kindersitzes aus (**Abb. 6c**), legen Sie den Bügel auf den unteren Teil der Schale ❶ (**Abb. 6g**).

Nehmen Sie die Brustpolster von den Brustpolsterbefestigungen ab (**Einlage in Abb. 6c**). Ziehen Sie beide Schultergurte und die Brustpolster zur Vorderseite des Sitzes durch und nehmen Sie die Brustpolster von den Schultergurten ab.

6e

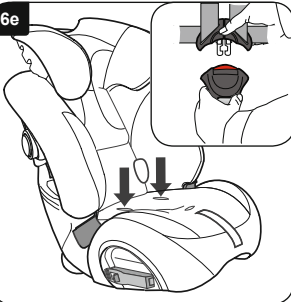

6f

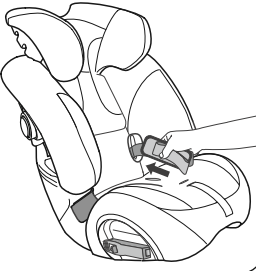

Schieben Sie die Metallplatte, mit der das Gurtverschluss an der Sitzschale befestigt ist, hochkant durch den Gurtschlitz (**Abb. 6d**).

Stellen Sie den Kindersitz aufrecht und lösen Sie den Gurt vom Schloss (**Einlage in Abb. 6e**). Drücken Sie die Gurtbügel und Schlosszungen unter dem Bezug durch die Beckengurtlöcher (**Abb. 6e**).

Bringen Sie die Schnalle, Gurtbänder und Brustpolster in die elastischen Ablagegurte (**Abb. 6f**). Fädeln Sie die Verstellgurte durch die Aussparung im Bezug.

6g

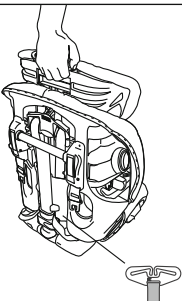

6h



Stützen Sie den Sitz ab und klemmen Sie den Kopfstützen-Versteller an die Rückseite der Kopfstütze (**Abb. 6g**).

Prüfen Sie, ob die Brustpolster abgenommen sind, wie in (**Abb. 6c**) oben dargestellt.

Heben Sie die Kopfstütze soweit an bis der Kopf mittig positioniert ist (**Abb. 6h**). Wenn die Kopfstütze in der richtigen Position ist, lassen Sie den Kopfstützen-Versteller los und prüfen Sie, dass die Kopfstütze eingerastet ist.

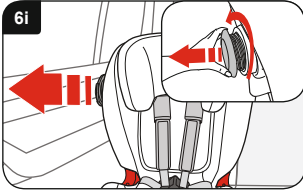

Drehen Sie das SICT gegen den Uhrzeigersinn (auf der zur Fahrzeuggestüre näheren Seite) heraus, bis es einen Abstand von 5 mm zur Fahrzeuggestüre hat oder maximal herausgedreht ist (**Abb. 6i**).

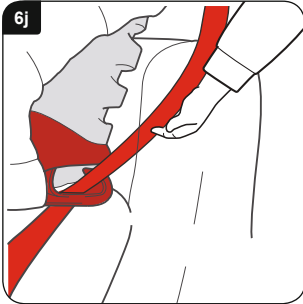

Einbau des Kindersitzes

WICHTIG – Der Kindersitz MUSS immer mit einem Becken- und Diagonalgurt verwendet werden (zugelassen gemäß UN-/ECE-Richtlinie Nr. 16 oder entsprechende Normen).

WICHTIG – Verwenden Sie keine anderen Tragpunkte als die in dieser Gebrauchsanleitung beschriebenen und in der Kinderrückhalteeinrichtung gekennzeichneten.

Setzen Sie den Kindersitz vorwärts gerichtet in ihr Auto ein.

Führen Sie den diagonalen Teil des Sitzgurtes durch die dunkelrote obere Gurtführung auf die **ANDERE** Seite des Gurtschlusses (**Abb. 6j**).



Ziehen Sie den Sitzgurt quer über das Kind und befestigen Sie ihn (**Abb. 6k**). Der Schoßteil sollte auf den roten Schoßgurtführungen auf beiden Seiten des Kindersitzes liegen. Achten Sie darauf, dass der Gurt nicht verdreht und nicht locker ist.

WICHTIG – Der Beckengurt soll möglichst weit vorn und möglichst niedrig über dem Becken des Kindes liegen.

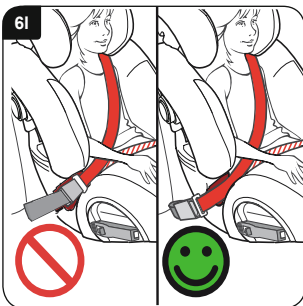

WICHTIG – Prüfen Sie die Lage des Sitzgurtschlusses und achten Sie darauf, dass es nicht um den Kindersitz herum auf die rote Beckengurtführung gezogen ist (**Abb. 6l**).

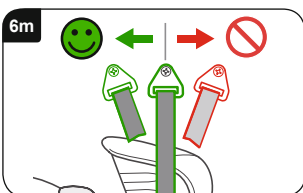

Prüfen Sie die Lage des oberen Sitzgurtverankerungspunktes in Ihrem Fahrzeug (**Abb. 6m**). Wenn dieser Verankerungspunkt vor dem Kindersitz liegt, sollte er nicht benutzt werden. Versuchen Sie eine andere Stelle im Fahrzeug.



Follow these operating instructions carefully and precisely. If this seat is not securely installed and your child is not strapped in correctly, your child and other passengers are exposed to the risk of serious injury in case of an accident.

Please read through these operating instructions carefully, BEFORE installing your child seat.

The Hampshire Trading Standards Authority and Britax recommend neither buying nor selling on used child seats. Please dispose of your child seat safely and environmentally. Do not sell it or pass it on.

After an accident, the child seat and car seatbelts should be replaced. Even if these appear to be undamaged, your child seat and your car seatbelts can no longer protect your child sufficiently in the case of a subsequent accident.

No child seat is escape-proof

Harness systems cannot be designed in an absolutely "child-safe" manner; however, they comply with the legal requirements of the European standard ECE R44. The belt must always be correctly applied and adjusted, and the child must be required to keep the harness system on.

Care for your child seat

Food and drink residues can enter into the harness buckles. This can result in the harness buckles not functioning properly – they will not lock in. Clean the harness buckles with warm water (**Fig. A and B**).

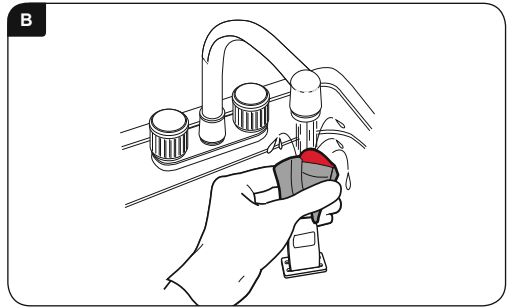
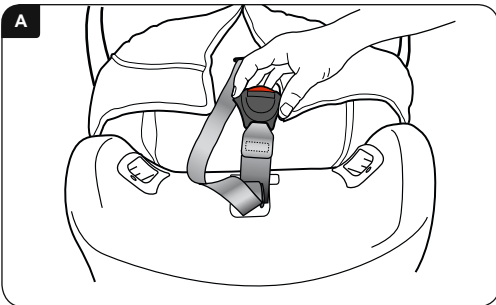

Cleaning the cover

Please read the labels with the laundry instructions for the cover.

Do **NOT** dry the cover in a mechanical dryer, but rather, spin and allow to dry afterwards.

Cleaning the harnesses and seat shell

Clean with a sponge and **ONLY** use hand washing detergent and warm water.

When cleaning, do **NOT** remove or attempt to remove any harnesses or parts of harnesses or the seat.

DO NOT USE ANY solvents, chemical detergents or liquid laundry detergents, as these can damage the harnesses and the seat.

Do **NOT** grease or oil the seat parts.

Removing and putting on cover

Press the harness adjustment button and pull **BOTH** shoulder harnesses under the chest pads using your hand, as far forward as possible

Pull the bracket behind the seat forward and unhook both shoulder harnesses.



Pull the cover from the top edge of the seat and put the harnesses on the front of the seat, as illustrated (**Fig. 6c**). Loosen the buckle and remove the pad by loosening the hook and the eyelet strip. Pull the chest pad off the shoulder straps. Carefully pull the cover off of the seat, while loosening the shoulder straps, the harness buckle and the adjustment belt through the slots in the cover.

The cover is put back in in a reverse process. Make sure that the belts are not twisted.

IMPORTANT – The cover and chest pad are safety parts. **NEVER** use the child seat without these parts. Do not put your child's safety at risk by using replacement covers from other manufacturers. This could result in your child no longer being protected in the best possible manner.

Replacement covers are available from your Britax-Römer dealer, or contact Britax-Römer Customer Service at Tel.: +49 (0) 8221 3670 -199/-299.

Guarantee

All products by Britax-Römer have been carefully designed, manufactured and tested. However, if the product should emerge as being faulty within 12 months after purchase due to a material or production error, submit the product to your sales outlet. At our discretion, we will either carry out a free repair or replace the product with the same or a similar product.

The sales receipt is required for guarantee purposes. For guarantee reasons, we recommend that you keep your sales receipt and attach it to the operating instructions and keep these in the seat.

Britax-Römer assumes no liability for damage caused by misuse or negligence.

This guarantee is not transferable and is therefore not valid for products that have been purchased in a used condition.

Your statutory rights are not affected by this guarantee.

In case of doubt, it applies that

Not all child car seats fit into all cars. For advice regarding whether this restriction applies to your car, visit our website at www.britax.com or call our Customer Service at

Tel.: +49 (0) 8221 3670 -199/-299 or send an e-mail to service.de@britax.com.

Warning

9-25 kg group 1-2 (approx. 9 months – 6 years)



DANGER TO LIFE!

NEVER position the child seat backwards on a vehicle seat that is equipped with an airbag.

NEVER position the child seat forwards on a vehicle seat with an airbag, unless the manufacturer confirms its safety.

Do **NOT** use the child seat on vehicle seats that are positioned sideways or backwards.

DO NOT USE ANY underlay, such as pillows or coats, in order to raise the child seat on the vehicle seat. In the case of an accident, the harnesses of your child seat and the car seat belts would not protect your child in the best possible manner.

Do **NOT** use the child seat at home. It has not been designed for household use and should only be used in your car.

Do **NOT** attempt to dismantle, modify or install parts into the child seat or modify its harnesses or the belts in your car or use it other than in the prescribed manner. The official approval is no longer valid if modifications have been made.

You are **NOT** permitted to make any modifications to the child seat, this is the manufacturer's responsibility.

NEVER leave your children alone in the car, not even for a short time.

DO NOT leave any loose objects, such as luggage or books, in the back of the car. Loose items must be secured, as they fly around in the case of a sudden braking manoeuvre and could cause serious injuries. Large, heavy, loose objects pose a particular risk.

DO NOT leave folded up car seats unlocked. In the case of a sudden braking manoeuvre, a loose seat could seriously injure your child.

Do **NOT** allow your children to play with or adjust their child seat.

KEEP these operating instructions in an easily accessible place.

COVER the child seat when your car is left in direct sunlight. Buckles can become hot in sunshine and the cover could bleach out.

MAKE sure that the child seat is not trapped by a folding seat or the car door.

MAKE sure that the harnesses are adjusted according to your child's clothing prior to the journey – if the harnesses fit with winter clothing, they may be too loose with summer clothing.

If the child is not being used, **KEEP IT IN A SAFE PLACE**. Do not place any heavy items on the child seat and do not store it near heat sources or in direct sunlight.

ALWAYS SECURE the child seat, even if it is not being used by your child.

MAKE SURE that all persons in the vehicle are wearing their seatbelts.

Although Britax-Römer pays attention to child car seats coming into contact with car seats during development, Britax-Römer is not liable for any damage to car seats or seatbelts.

IMPORTANT:

Use with backward positioning

The child seat **MUST** always be used with a lap belt and diagonal belt (approved according to UN/ECE Directive No. 16 or relevant standards).

Use with forward positioning

The child seat **MUST** always be used with a lap belt and diagonal belt (approved according to UN/ECE Directive No. 16 or relevant standards).

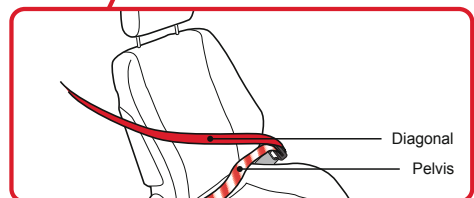
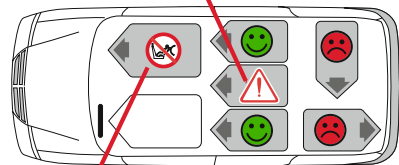
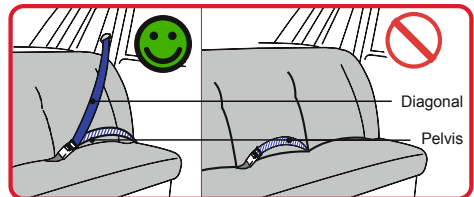

Introduction to your new child seat

9-25 kg group 1-2 (approx. 9 months – 6 years)



1. Seat cover
2. Storage compartment for operating instructions (behind cover)
3. Harness buckle
4. Comfort pillow
5. User information
6. Lap belt guide (forward positioned use)
7. Buckle
8. Harness tunnel insert (backward positioned use)
9. Harness adjustment button
10. Harness adjustment strap
11. Graduated clip
12. Harness
13. Chest pad
14. Upper harness guide (15-25 kg, forward positioned use)
15. Headrest cover
16. Adjustable headrest
17. Headrest adjuster (15-25 kg, positioned forward)
18. Belt slot
19. Webbing
20. Belt protector
21. Handle and support leg storage
22. Unlocking button for support leg
23. Support leg
24. Handle (under the seat)
25. Rocking base (for backward positioned use)
26. Support leg holder
27. Harness buckle tongue
28. Seat harness guide slot (forward positioned use)
29. Width adjuster
30. SICT
31. Harness height / headrest adjuster (harness adjuster)
32. Fastening belts

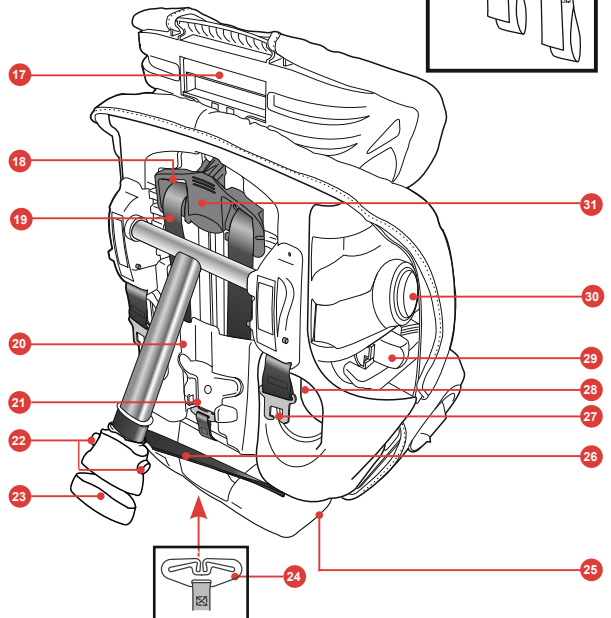
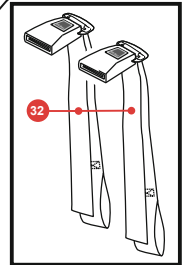
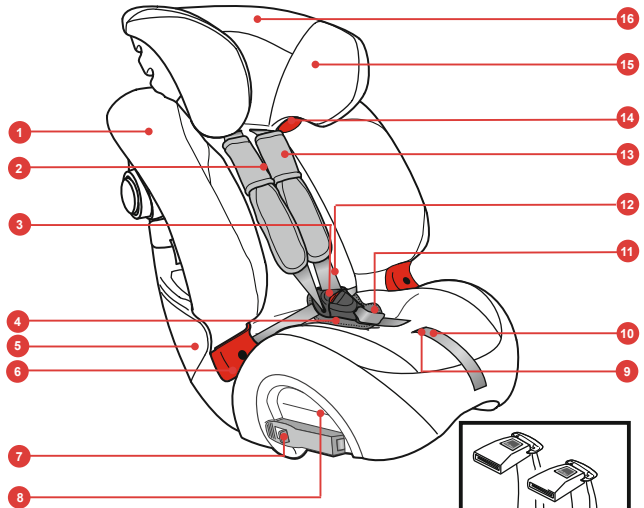

1. Adjusting the child safety seat

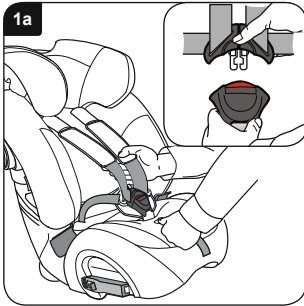

Place the child seat on the ground.

Press the adjustment button and simultaneously pull **BOTH** shoulder harnesses forward as far as possible (**Fig. 1a**).

Remove the belt from the buckle (**Insert in Fig. 1a**).

Put your child carefully into the seat, attach the harness and lock in the buckle again.

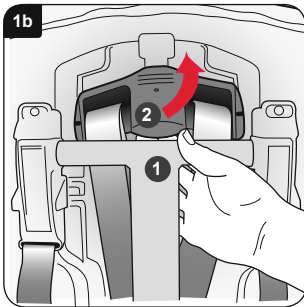

Pull the top end of the support leg off from the back of the child seat **1** (**Fig. 1b**).

Lift the belt adjuster and move it up or down, **2** so that the harness slots in the headrest are positioned at the height of, or slightly above, the shoulders of your child.

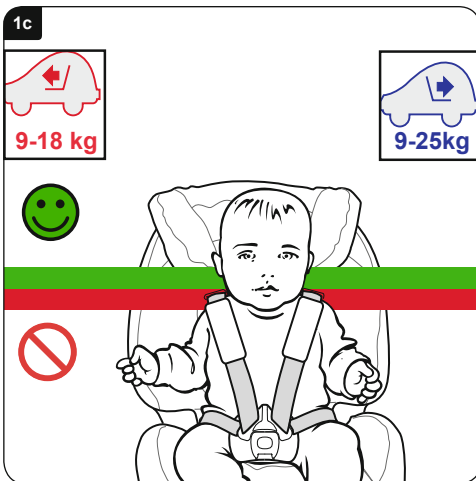

If the headrest is in the correct position, release the headrest adjuster and check that it is locked into this position.

If you have reached the top end of the slots, your child can continue to use the child seat until his/her eyelevel is at the height of the top edge of the seat or until your child weighs no more than:

Position backward: 25 kg

Positioned forward: 18 kg

Use the width adjuster (see "Introduction to your child seat" on the previous page) in order to set the width of your child seat.



2. Installation of your child seat (positioned backward) in a rear vehicle seat

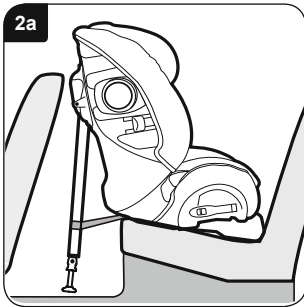

IMPORTANT – The child seat **MUST** always be used with a lap belt and diagonal belt (approved according to UN/ECE Directive No. 16 or relevant standards).

IMPORTANT – Do not use any carrying points other than those described in these operating instructions and those labelled in the child restraint equipment.

NEVER install a child seat backwards on a vehicle seat that is equipped with an airbag.

Place the child seat with the support leg in the shortest position backwards on the vehicle seat, so that the rocking base is lying against the back of the vehicle seat. After placement, the gap between the child seat and the car seat should not be larger than 10 mm (**Fig. 2a**).

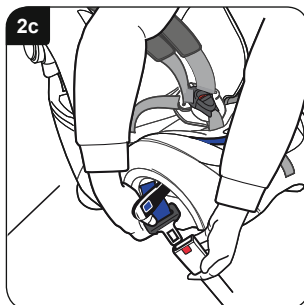
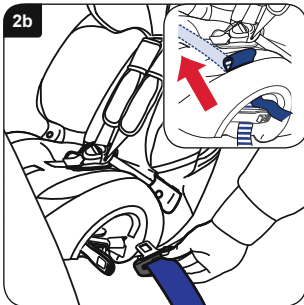

The child seat can touch the vehicle seat in front, but must not press against it. If the child seat touches the vehicle seat in front, adjust it so that the driver or passenger is not in an uncomfortable position. If this is not successful, try a different position in the car for the child seat.

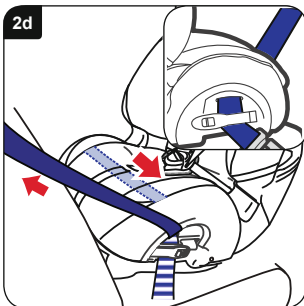

Open both buckles. Pull the lap and diagonal harness out sufficiently (**approx. 600-900mm**). Put the belt through the belt buckle guide on the opposite side of the buckle and into the belt tunnel (**Fig. 2b**). There are two access slots in the seat cover in order to simplify the insertion of the belt through the belt tunnel and under the seat cover (**Insert in Fig. 2b**).

Push the belt through the belt tunnel, fasten it on the other side and put the belt tongue into the buckle (**Fig. 2c**).

Pull the loose seatbelt through the child seat in order to ensure that the seatbelt is not twisted. When the belt is tight, close the buckle on the side of the belt buckle and ensure that the lap belt and diagonal belt are secured (**Insert in Fig. 2d**).

Close the belt buckle on the other side and ensure that only the lap belt is secured (**Fig. 2d**).

Ensure that both belt buckles have locked in.

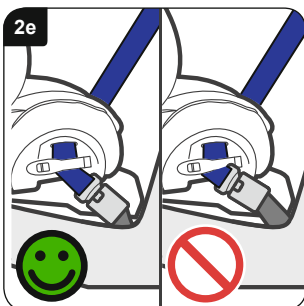

If the belt buckle is not in the position that is marked with a  as incorrect and the seat cannot be correctly fastened (**Fig. 2e**), try it on a different seat in the car.

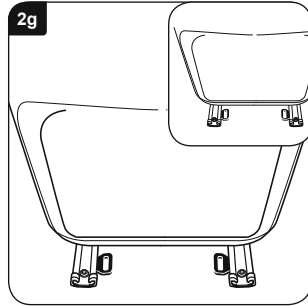
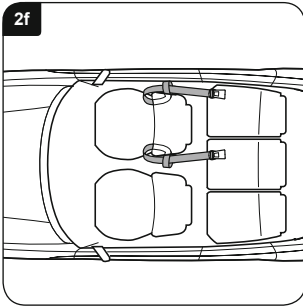

Place the harness around the car seat in front of the child seat, as illustrated (Fig. 2f).

If your car has an eyelet in the glide rail of the set, this can alternatively be used (Insert in Fig. 2g).

IMPORTANT – Do not install the fastening belts with luggage straps.

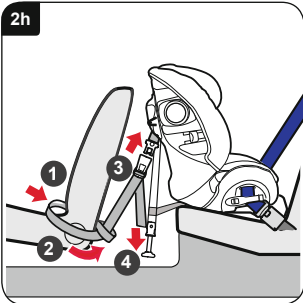

Loop the end of the loops of the fastening belts around the seat in front and back again, as illustrated **1** (Fig. 2h). Put the ends of the fastening belt toward the outside of the car seat and guide them through the loops **2**.

When the support leg brackets are pointing to the front and the belts are not twisted, lock the buckle of the fastening belt into the tongues on the sides of the child seat **3**. Tighten the fastening belts by pulling the loose ends downwards evenly **4**.

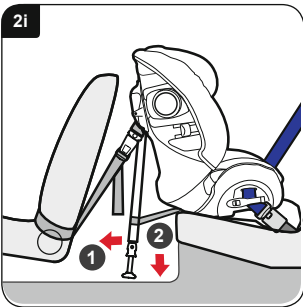

Pull the support leg as far away from the back of the child seat as possible **1** (Fig. 2i). Lower the support leg as far as the floor, maintaining the correct angle **2**. Move the support leg and ensure that the support leg is secured.

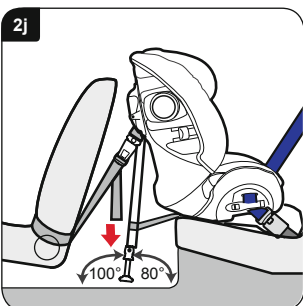

Finally, ensure that the fastening belts are fully tightened, by pulling down on the loose ends (Fig. 2j). The support leg must be resting on solid ground and not on the flaps of storage compartments or similar, at an angle of 100° to the horizontal (Fig. 2j). Use the angle measurer on the last page of these operating instructions, in order to check the angle of the support leg against the floor.

Check whether the child seat is firmly installed by moving it back and forth, as well as sideways. If it is loose or if the support leg is not at an angle of 100° to the floor, you will need to reinstall it, so that it is secured at the correct angle.

Put your child into the seat according to Fig. 5f + 5g.

3. Installation of your child seat (positioned backward) in a rear middle seat

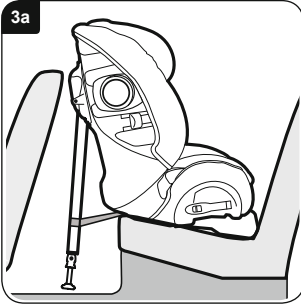

IMPORTANT – The child seat **MUST** always be used with a lap belt and diagonal belt (approved according to UN/ECE Directive No. 16 or relevant standards).

IMPORTANT – Do not use any carrying points other than those described in these instructions and those labelled in the child restraint equipment.

NEVER install a child seat backwards on a vehicle seat that is equipped with an airbag.

Set the support leg to the shortest length and position the child seat backward, in a central position between the driver and passenger seat, with the rocking base leaning against the back of the front seat (**Fig. 3a**).

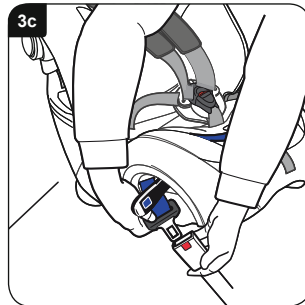
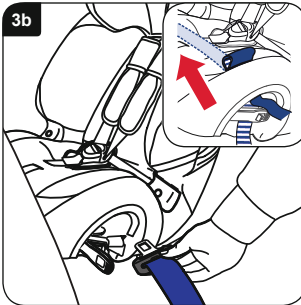

Open both buckles. Pull the lap and diagonal harness out sufficiently (**approx. 600-900 mm**). Put the belt through the belt buckle guide on the opposite side of the buckle and into the belt tunnel (**Fig. 3b**). There are two access slots in the seat cover in order to simplify the insertion of the belt through the belt tunnel and under the seat cover (**Insert in Fig. 3b**).

Push the belt through the belt tunnel, attach it on the other side and put the buckle tongue into the buckle (**Fig. 3c**).

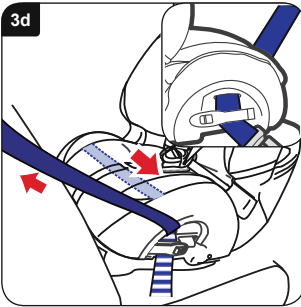

Pull the loose seatbelt through the child seat, in order to ensure that the seatbelt is not twisted. When the belt is tight, close the buckle on the side of the belt buckle and ensure that the lap belt and diagonal belt are secured (**Insert in Fig. 3d**).

Close the belt buckle on the other side and ensure that only the lap belt is secured (**Fig. 3d**).

Ensure that both belt buckles have locked in.

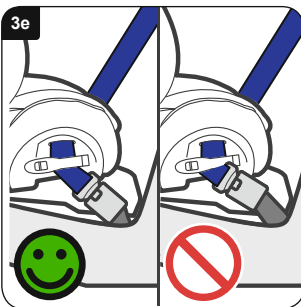

If the belt buckle is not in the position that is marked with a  as incorrect and the seat cannot be correctly fastened (**Fig. 3e**), try it on a different seat in the car.

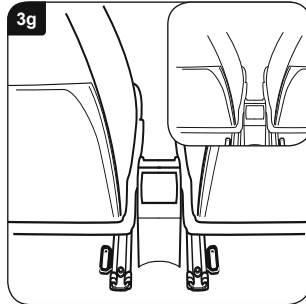
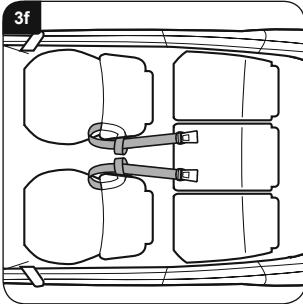

Place the fastening belt around the driver seat, as well as the passenger seat, as shown in **(Fig. 3f)**.

If your car has an eyelet in the glide rail of the set, this can alternatively be used **(Insert in Fig. 3g)**.

IMPORTANT – Do not install the anchoring belts with luggage straps.

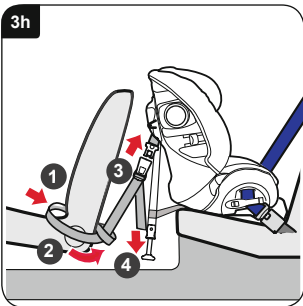

Loop the end of the loops of the fastening belts around the seat in front and back again, as illustrated **1 (Fig. 3h)**. Put the ends of the fastening belt toward the outside of the car seat and guide these through the loops **2**.

When the support leg brackets are pointing to the front and the belts are not twisted, lock the buckle of the fastening belt into the tongues on the sides of the child seat **3**. Tighten the fastening belts by pulling the loose ends downwards evenly **4**.

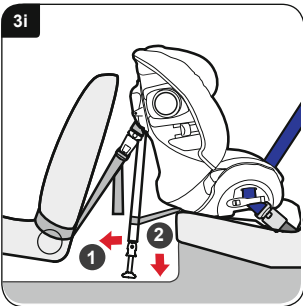

Pull the support leg as far away from the back of the child seat as possible **1 (Fig. 3i)**. Lower the support leg as far as the floor, maintaining the correct angle **2**. Move the support leg and ensure that the support leg is secured.

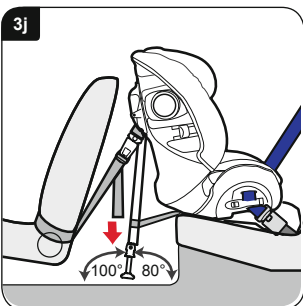

Finally, ensure that the fastening belts are fully tightened, by pulling down on the loose ends **(Fig. 3j)**. The support leg must be resting on solid ground at an angle of 100° to the horizontal. It must not rest on the flaps of storage compartments or similar **(Fig. 3j)**. Use the angle measurer on the last page of these operating instructions, in order to check the angle of the support leg against the floor.

Check whether the child seat is firmly installed by moving it back and forth, as well as sideways. If it is loose or if the support leg is not at an angle of 100° to the floor, you will need to reinstall it, so that it is secured at the correct angle.

Put your child into the seat according to **Fig. 5f + 5g**.

4. Installation of your child seat (positioned backward) in a front seat

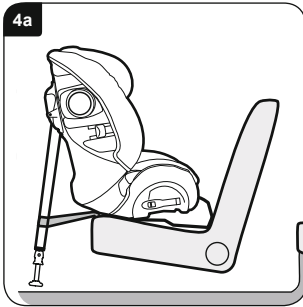

IMPORTANT – The child seat **MUST** always be used with a lap belt and diagonal belt (approved according to UN/ECE Directive No. 16 or relevant standards).

IMPORTANT – Do not use any carrying points other than those described in these operating instructions and those labelled in the child restraint equipment.

NEVER install a child seat backwards on a vehicle seat that is equipped with an airbag.

Slide the front seat back in order to create space for the child seat, but only so far that the passenger sitting behind it can still sit comfortably.

Place the child seat with the support leg in the shortest position backwards on the vehicle seat, so that the rocking base is lying against the back of the car seat.

(Fig. 4a).

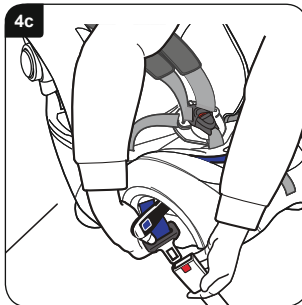
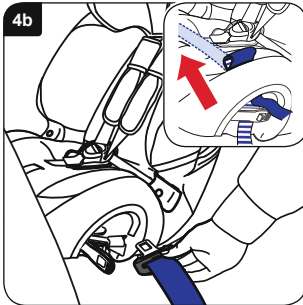

IMPORTANT – **NEVER** rest the child seat on the dashboard or on the wind screen.

Open both buckles. Pull the lap and diagonal harness out sufficiently (**approx. 600-900 mm**). Put the belt through the belt buckle guide on the opposite side of the buckle and into the belt tunnel (Fig. 4b).

There are two access slots in the seat cover in order to simplify the insertion of the belt through the belt tunnel and under the seat cover (Insert in Fig. 4b).

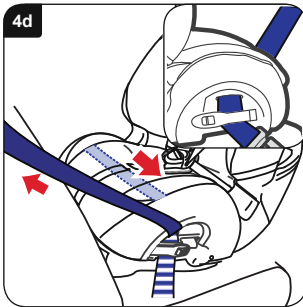



Push the belt through the belt tunnel, attach it on the other side and put the tongue into the buckle (Fig. 4c).

Pull the loose seatbelt through the child seat, in order to ensure that the seatbelt is not twisted. When the belt is tight, close the buckle on the side of the belt buckle and ensure that the lap belt and diagonal belt are secured (Insert in Fig. 4d).

Close the belt buckle on the other side and ensure that only the lap belt is secured (Fig. 4d).

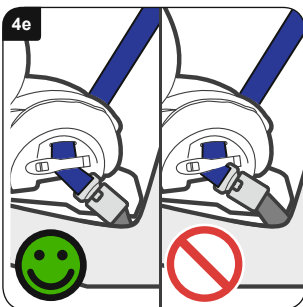
Ensure that both belt buckles have locked in.



If the belt buckle is not in the position that is marked with a  as incorrect and the seat cannot be correctly fastened (Fig. 4e), try it on a different seat in the car.

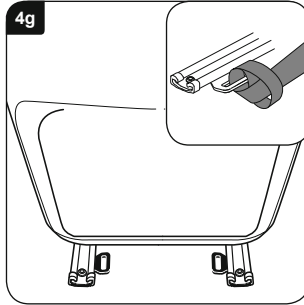
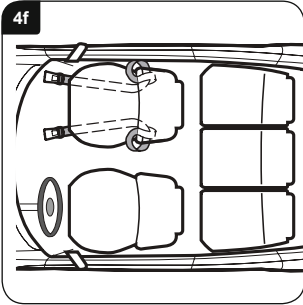

Lay the fastening belt around the passenger seat as illustrated in **(Fig. 4f)**.

If your car has an eyelet in the glide rail of the set, this can alternatively be used **(Insert in Fig. 4g)**.

IMPORTANT – Do not install the fastening belts with luggage straps.

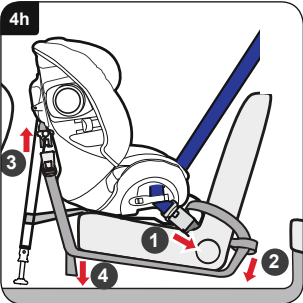

Loop the end of the loops of the fastening belts around the seat in front and back again, as illustrated **1 (Fig. 4h)**. Put the ends of the fastening belt toward the outside of the vehicle seat and guide them through the loops **2**.

Guide the tightening ends under the seat. When the support leg brackets are pointing to the front and the belts are not twisted, lock the buckle of the fastening belt into the tongues on the sides of the child seat **3**. Tighten the fastening belts by pulling the loose ends downwards evenly **4**.

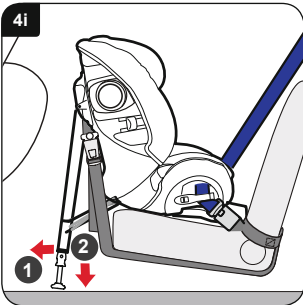

Pull the support leg as far away from the back of the child seat as possible **1 (Fig. 4i)**. Lower the support leg as far as the floor, maintaining the correct angle **2**. Move the support leg and ensure that the support leg is secured.

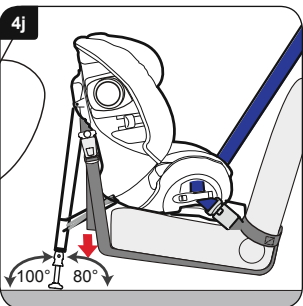

Finally, ensure that the fastening belts are fully tightened, by pulling down on the loose ends **(Fig. 4j)**. The support leg must be resting on solid ground and not on the flaps of storage compartments or similar, at an angle of 100° to the horizontal **(Fig. 4j)**. Use the angle measurer on the last page of these operating instructions, in order to check the angle of the support leg against the floor.

Check whether the child seat is firmly installed by moving it back and forth, as well as sideways. If it is loose or if the support leg is not at an angle of 100° to the floor, you will need to reinstall it, so that it is secured at the correct angle.

Put your child into the seat according to **Fig. 5f + 5g**.

5. Installation of your child seat (facing forward) with seatbelts

9-18 kg group 1 (approx. 9 months – 4 years)

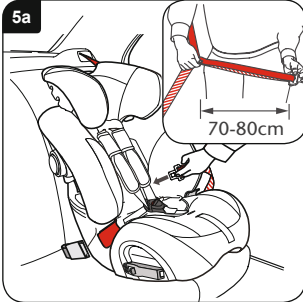

IMPORTANT – The child seat **MUST** always be used with a lap belt and diagonal belt (approved according to UN/ECE Directive No. 16 or relevant standards).

IMPORTANT – Do not use any carrying points other than those described in these operating instructions and those labelled in the child restraint equipment. Store the support leg in the designated storage space.

Place the child seat facing forward in your car. For easier access to the child seat, turn it toward you. Hold the lap belt and diagonal belt together and pull the seat belt out, as shown (**Insert in Fig. 5a**).

IMPORTANT – The belt must never twist.

Pull the safety belt around the front of the child seat through the guide slot toward the back of the seat at the point illustrated (**Fig. 5a**).

IMPORTANT – Do not use the red diagonal guide on the headrest.

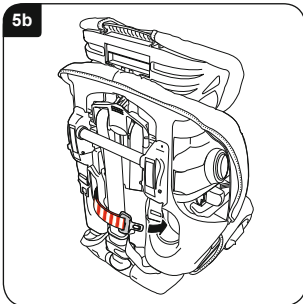

Take the belt and guide it through the second guide slot (**Fig. 5b**).

Practical tip – If the belt is too short, you may need to pull the diagonal belt behind the headrest prior to installation.

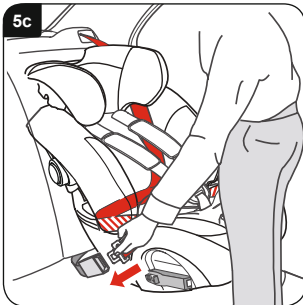

Pull the loose car seatbelt toward the front of the child seat and fasten the seatbelt in the buckle (**Fig. 5c**).

Ensure that the seatbelt is not twisted and that the lap belt runs over both red lap belt guides. Ensure that the diagonal belt is positioned in the child seat shell behind the headrest.

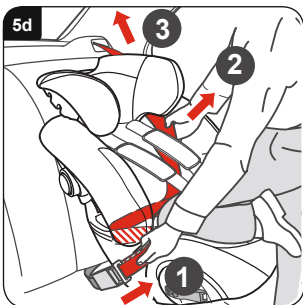

With your full body weight, push the child seat into your vehicle seat and fasten it in the following order.

Pull and hold the diagonal belt **1** in position **2**, in order to remove loose points and pull the belt in order to tighten it **3** (**Fig. 5d**).

Check the seat by pulling tightly on the belt. It should only move slightly or not at all. If the child seat is still loose, you must repeat the fastening sequence.

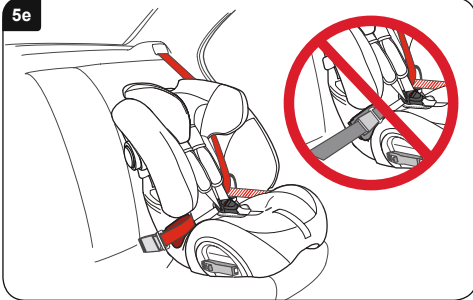

IMPORTANT – Check the position of the belt buckle and ensure that the belt and **NOT** the buckle is holding the child seat in position (**Fig. 5e**).

If the belt buckle of your seat is not positioned correctly, try a different seat position.

In case of doubt, contact Customer Service at
Tel.: +49 (0) 8221 3670 -199/-299 or by e-mail to
service.de@britax.com or visit **www.britax.com**.

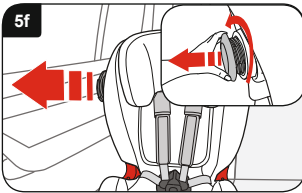

Unscrew the SICT anti-clockwise (on the side closer to the vehicle door) until it has a distance of 5 mm to the vehicle door or has been unscrewed to the maximum (**Fig. 5f**).



Put your child in the child seat and apply the harness. Ensure that the harness is not twisted. Tighten the harness by pulling the adjustment straps forward.

IMPORTANT – The lap belt should be positioned as far forward and as low as possible over the child's pelvis.

Finally, ensure that the chest pads are pulled down on your child's chest (**Fig. 5g**).

6. Installation of your child seat (facing forward) with seatbelts for adults

15-25 kg group 2 (approx. 4 – 6 years)

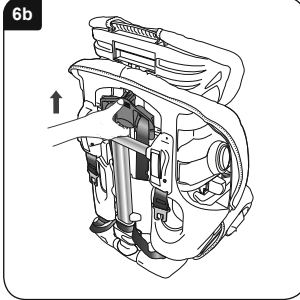
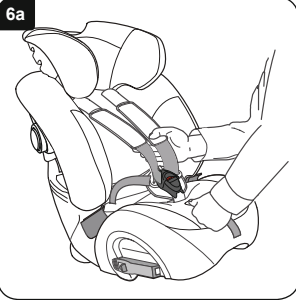

Adjusting the child seat

In order to remove the belt on the child seat, place the child seat on the floor.

Press the adjustment button and simultaneously pull **BOTH** shoulder straps forward as far as possible (**Fig. 6a**).

Turn the seat around. Lift the belt adjuster on the back of the seat and slide it up until the shoulder strap slots are on the top position in the headrest (**Fig. 6b**).

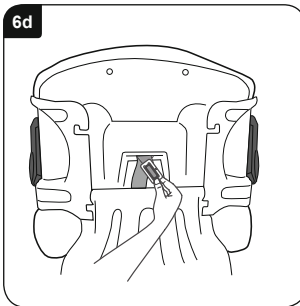
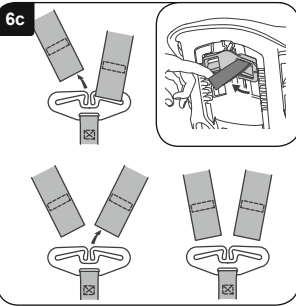

Unhook both shoulder straps from the bracket on the back of the child seat (**Fig. 6c**), lay the brackets on the bottom section of the shell **1** (**Fig. 6g**).

Remove the chest pad from the chest pad fasteners (**Insert in Fig. 6c**). Pull both shoulder straps and the chest pads toward the front of the seat and remove the chest pads from the shoulder straps.

Lay the child seat on its back. Remove the adjusting belt from the bracket of the shoulder strap. Turn the bracket so that it fits through the graduated belt and push it onto the front of the seat (**Fig. 6d**).

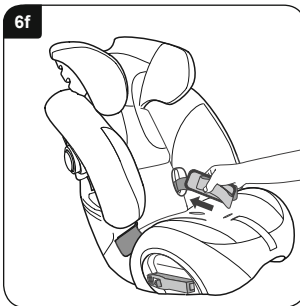
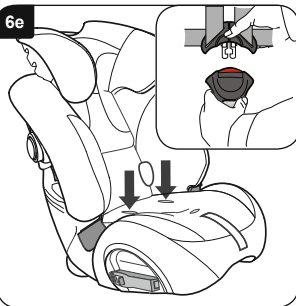

Place the child seat upright and remove the belt from the buckle (**Insert in Fig. 6e**). Push the belt brackets and buckle tongues under the cover through the lap belt holes (**Fig. 6e**).

Put the buckle, belt straps and chest pads into the elastic holding straps (**Fig. 6f**). Thread the adjustment straps through the recess in the cover.

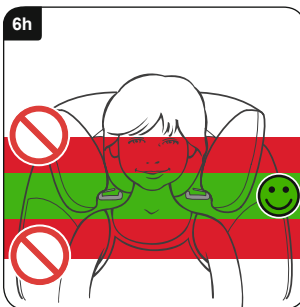
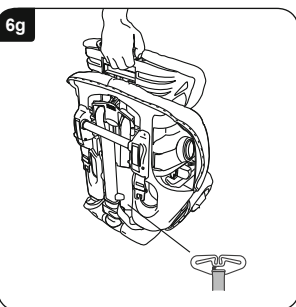

Support the seat and clip the headrest adjuster onto the back of the headrest (**Fig. 6g**).

Check whether the chest pads have been removed, as shown above in (**Fig. 6c**).

Lift the headrest until the head is position in the middle (**Fig. 6h**). If the headrest is in the correct position, release the headrest adjuster and check that the headrest locked into position.

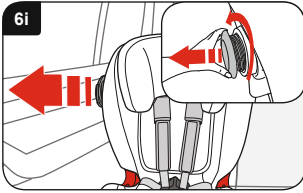

Unscrew the SICT anti-clockwise (on the side closer to the vehicle door) until it has a distance of 5 mm to the vehicle door or has been unscrewed to the maximum (**Fig. 6i**).

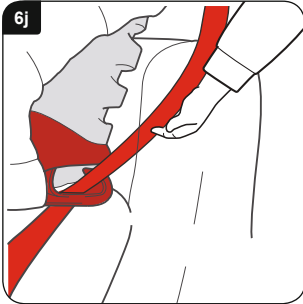

Installation of the child seat

IMPORTANT – The child seat **MUST** always be used with a lap belt and diagonal belt (approved according to UN/ECE Directive No. 16 or relevant standards).

IMPORTANT – Do not use any carrying points other than those described in these operating instructions and those labelled in the child restraint equipment. Place the child seat facing forward in your car.

Guide the diagonal part of the seatbelt through the dark red, top belt guide to the **OTHER** side of the belt buckle (**Fig. 6j**).

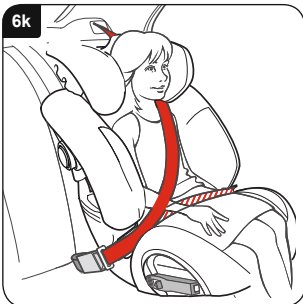

Pull the seatbelt horizontally over the child and fasten it (**Fig. 6k**). The lap section should be on the red lap belt guides on both sides of the child seat. Ensure that the harness is not twisted or loose.

IMPORTANT – The lap belt should be positioned as far forward and as low as possible over the child's pelvis.

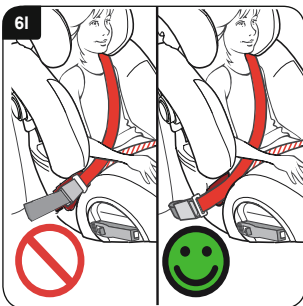

IMPORTANT – Check the position of the seat belt buckle and ensure that it is not pulled around the child seat on the red lap belt guide (**Fig. 6l**).



Check the position of the top seatbelt anchoring point in your vehicle (**Fig. 6m**). If this anchoring point is in front of the child seat, it should not be used. Try a different position in the vehicle.



Veillez suivre attentivement cette notice d'utilisation SVP. En installant ce siège d'enfant correctement et en attachant votre enfant comme décrit ci-dessous, vous diminuez considérablement le risque de blessure grave de votre enfant et d'autres passagers en cas d'accident.

Veillez étudier attentivement cette notice, AVANT d'installer le siège d'enfant dans la voiture.

Le contrôle des affaires commerciales du comté de Hampshire (GB) et la société Britax conseillent de ne pas acheter des sièges d'enfant d'occasion et ne pas mettre en vente de tels sièges. Veuillez éliminer votre siège d'enfant usagé en respectant les directives de la protection de l'environnement. Ne le revendez pas et ne le donnez pas au tiers.

En cas d'accident, le siège d'enfant et les ceintures de sécurité doivent être remplacés. Même si ces pièces semblent encore être en bon état, il est fort probable qu'elles ne remplissent plus leur rôle en cas d'un nouvel accident.

Aucun siège d'enfant ne peut retenir prisonnier votre enfant

Bien que les ceintures de sécurité soient conformes à la norme européenne ECE R44, leur construction ne peut offrir la sécurité absolue. Pour cette raison, il est important que la ceinture soit réglée et correctement mise et que l'enfant la garde pendant tous les trajets en voiture.

Entretien de votre siège d'enfant

Des aliments ou des boissons renversées risquent de dégrader le fonctionnement des boucles de ceintures. Ils peuvent empêcher leur fermeture correcte. Dans ce cas, nettoyez les boucles à l'eau chaude (**figures. A et B**).

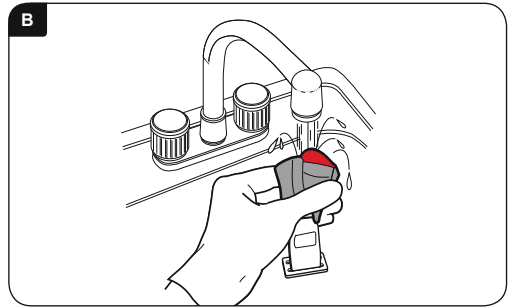
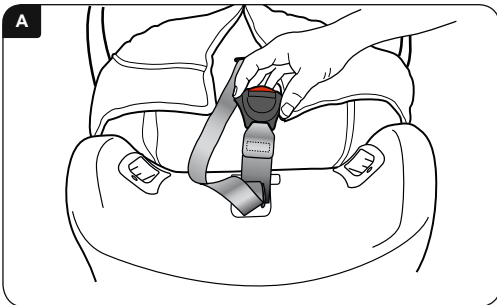

Nettoyage de la housse

Pour le lavage de la housse, veuillez vous conformer aux directives de l'étiquette.

NE PAS sécher la housse à la machine, mais l'essorer et la faire sécher à l'air libre.

Nettoyage des ceintures et de la coque.

Les nettoyer à l'eau chaude avec une éponge et un peu de savon

Pendant le nettoyage, **NE PAS** démonter les ceintures ou d'autres pièces du siège d'enfant.

Ne pas utiliser des solvants, d'agents chimiques, ni des produits de nettoyage liquides; ils risquent d'attaquer les ceintures et le siège.

Ne jamais graisser ou huiler les éléments du siège.

Enlever et remettre la housse

Appuyez sur la touche permettant le réglage de la longueur de ceinture et tirez **LES DEUX** bretelles vers l'avant le plus loin possible; les ceintures se trouvent sous les rembourrages du thorax.

Tirez sur l'arceau en dessous du siège et décrochez les deux bretelles.



Tirez la housse du bord supérieur du siège et amenez les ceintures à la face avant du siège (**voir la figure 6c**). Ouvrez la fermeture et sortez le coussin de rembourrage en défaisant le crochet et le ruban à œillet. Retirez les rembourrages du thorax des bretelles. Enlevez délicatement la housse du siège en détendant les bretelles, la boucle des ceintures et la sangle d'ajustage à travers les fentes de la housse.

Une fois nettoyé, la housse est remise en place dans l'ordre inverse.

Veillez à ne pas monter les ceintures à l'envers.

IMPORTANT – La housse et le rembourrage thorax sont des éléments de sécurité. **NE JAMAIS** utiliser le siège d'enfant sans avoir remis ces pièces en place. Ne risquez pas la sécurité de votre enfant en utilisant une housse de rechange d'un autre fabricant. L'inadaptation d'une autre housse pourrait dégrader la sécurité de votre enfant.

Les housses de rechange sont disponibles chez votre revendeur local Britax ou contactez le service-client Britax-RÖMER au **+49 (0) 8221 3670 -199/-299**.

Garantie

Tous les produits Britax-Römer sont consciencieusement construits, fabriqués, contrôlés et testés. Si, dans les 12 mois après l'achat, vous deviez constater un défaut sur ce produit, veuillez le rapporter au point de vente accompagné de votre justificatif d'achat. Après avoir examiné le produit, nous le réparerons ou le remplacerons par un produit identique ou équivalent.

Nous recommandons de joindre la quittance d'achat ou la facture à la notice d'utilisation et de conserver ces documents dans le casier prévu à cet effet dans le siège.

La garantie Britax-Römer ne couvre pas les dommages dus au mauvais usage ou à la négligence.

La garantie ne couvre que les sièges d'enfant de première main.

La garantie n'entame pas vos droits légaux.

En cas de doute veuillez tenir compte du fait

qu'un siège auto pour enfant ne peut convenir à tous types de voiture. Pour savoir si ce siège d'enfant convient à votre voiture, consultez notre site Internet www.britax-roemer.com ou demandez conseil à notre SAV au **+49 (0) 8221 3670 -199/-299**. Vous pouvez également nous demander conseil par e-mail au service.de@britax.com.

Avertissement

9-25 kg Groupe 1-2 (env. 9 mois – 6 ans)



ATTENTION !

Ne montez **JAMAIS** le siège d'enfant dirigé vers l'arrière sur un siège de voiture comportant un airbag.

Ne montez **JAMAIS** le siège d'enfant dirigé vers l'avant sur un siège de voiture comportant un airbag sans avoir demandé au constructeur, si cette position d'utilisation du siège d'enfant est autorisée sur ce siège de voiture.

Ne montez **JAMAIS** le siège d'enfant sur un siège de voiture dirigé vers l'arrière ou monté perpendiculairement au sens de la marche.

Ne mettez pas de rehausse, ni coussin, couverture ou manteaux sous le siège d'enfant. En cas de choc violent, les bretelles du siège d'enfant et les ceintures de la voiture ne pourraient pas offrir la sécurité maximale à votre enfant.

NE PAS utiliser le siège d'enfant à votre domicile. Il n'a pas été construit pour l'usage domestique et ne doit être utilisé qu'en voiture.

Ne tentez pas de démonter, ni de modifier votre siège d'enfant et ne modifiez pas ses bretelles, ni les ceintures de sécurité de votre voiture. L'homologation du siège n'est valable que si son installation dans le véhicule est effectuée conformément à cette notice d'utilisation.

Vous ne devez **PAS MODIFIER** votre siège d'enfant, toute modification doit être réalisée par le fabricant du siège.

Ne laissez **JAMAIS** même pas un bref instant, votre enfant sans surveillance dans la voiture.

NE déposez PAS d'objets lourds, livres ou bagages en vrac sous la lunette arrière. Si vous transportez des objets dans l'habitacle, vous devez les attacher afin qu'ils ne puissent se détacher et causer des blessures en cas de freinage d'urgence. Ceci vaut notamment pour les objets lourds transportés dans l'habitacle.

Si votre voiture familiale comporte des sièges inutilisés et rabattus, veillez à leur crantage correct ! Un siège inutilisé et non sécurisé risque de blesser votre enfant en cas de freinage violent.

N'autorisez pas votre enfant à jouer avec le siège d'enfant ou à modifier ses réglages.

Conservez ce mode d'emploi à un endroit facile à atteindre.

Couvrez le siège d'enfant si vous devez garer la voiture en plein soleil estival. Les pièces métalliques chauffées par le soleil risquent d'être très chaudes et le tissu de la housse pourrait jaunir.

Assurez-vous, que votre siège d'enfant ne risque pas d'être coincé par un siège rabattable ou la porte de la voiture.

Assurez-vous, que le réglage des bretelles correspond aux vêtements de votre enfant – si le réglage a été effectué pour vêtements d'hivers, il doit être resserré lorsque l'enfant porte des vêtements d'été.

En cas de non-utilisation **stockez votre siège d'enfant en lieu sûr** Ne posez pas d'objets lourds sur le siège d'enfant et éloignez-le des radiateurs et de l'ensoleillement direct.

Fixez toujours le siège d'enfant, même s'il n'est pas occupé par l'enfant.

Veillez à ce que tous les passagers mettent leurs ceintures de sécurité.

Bien que Britax-Römer tienne compte du fait que les sièges d'enfants entrent en contact avec les sièges du véhicule, la société ne pourrait être rendu responsable des dégradations de la voiture par les sièges d'enfants.

Important :

Siège d'enfant dirigé vers l'arrière

Le siège d'enfant DOIT toujours être utilisé avec une ceinture de sécurité à trois points de fixation (homologation UN-/ECE-directive n° 16 ou norme équivalente).

Siège d'enfant dirigé vers avant

Le siège d'enfant DOIT toujours être utilisé avec une ceinture de sécurité à trois points de fixation (homologation UN-/ECE-directive n° 16 ou norme équivalente).

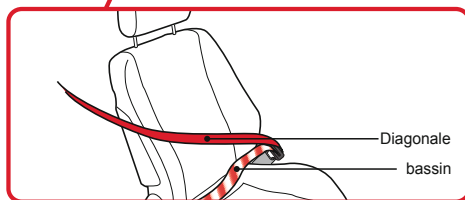
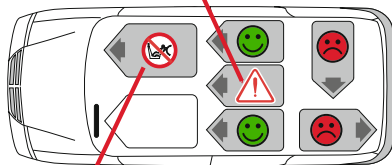
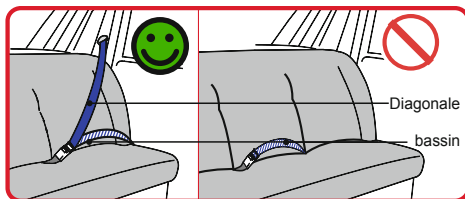

Introduction à votre nouveau siège d'enfant

9-25 kg Groupe 1-2 (env. 9 mois – 6 ans)



1. housse du siège
2. casier pour mode d'emploi (derrière la housse)
3. boucle de ceinture
4. coussin de confort
5. étiquette d'instruction
6. guidage pour sangle sous-abdominale (siège d'enfant dirigé vers l'avant)
7. loquet de fermeture
8. tiroir pour tunnel de ceinture (siège d'enfant dirigé vers l'arrière)
9. touche de réglage pour longueur de ceinture
10. ruban modificateur de longueur ceinture
11. arceau entre-jambes
12. ceinture
13. rembourrage thorax
14. guidage supérieur de ceinture (15-25 kg, siège dirigé vers l'avant)
15. housse d'appui-tête
16. appui-tête réglable
17. réglage hauteur d'appui-tête (15-25 kg, dirigé vers l'avant)
18. passage de ceinture
19. sangle à ceinture
20. protection de ceinture
21. bride et rangement de béquille
22. déverrouillage béquille
23. béquille
24. bride (sous de siège)
25. pied plat à pivot – (pour siège d'enfant dirigé vers l'arrière)
26. support béquille
27. languette de boucle de ceinture
28. fente de guidage ceinture (siège d'enfant dirigé vers l'avant)
29. modification de la largeur
30. SICT
31. réglage hauteur d'épaule / appui-tête (pièce pour modification de bretelles)
32. bretelles

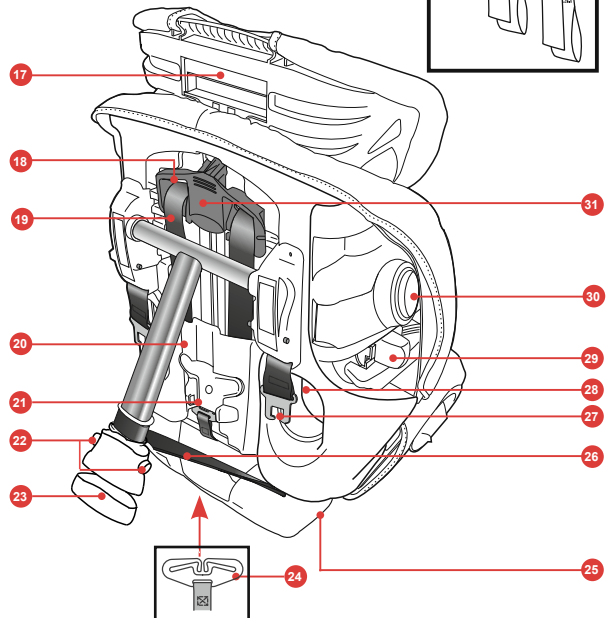
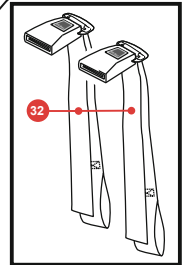
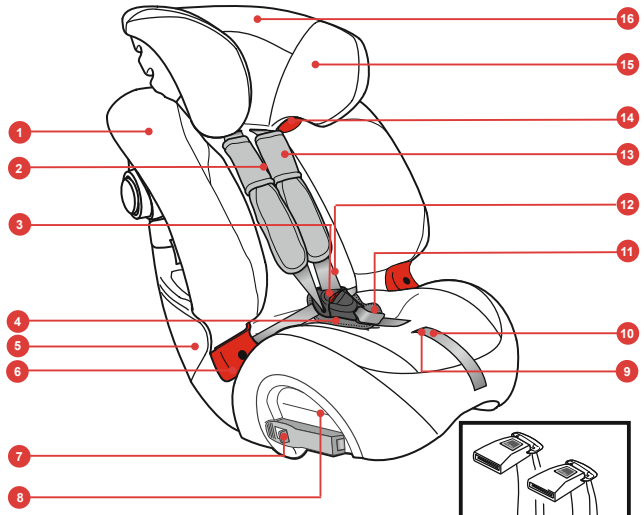

1. Réglage du siège d'enfant

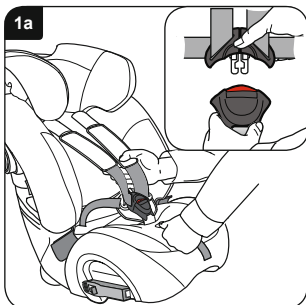

Mettez le siège d'enfant par terre.

Appuyez sur la touche de réglage et tirez les deux bretelles en même temps vers l'avant, le plus loin possible (figure 1a).

Détachez la ceinture de la boucle (petite image dans figure 1a)

Posez l'enfant dans le siège, mettez-lui les bretelles et fermez la boucle.

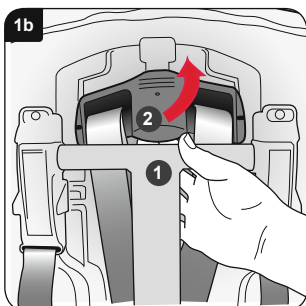

A l'arrière du siège d'enfant, enlevez la partie supérieure de la béquille ① (figure 1b).

Soulevez la poignée de réglage de longueur de ceinture et manœuvrez-le vers le haut ou le bas ② pour que les passages de bretelles (dans l'appui-tête) soient juste au dessus des épaules de l'enfant.

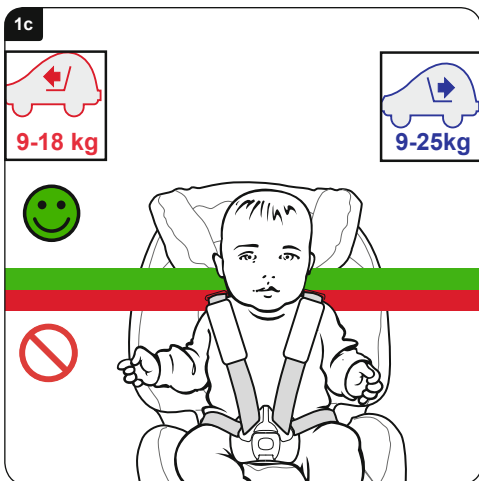

Arrivé à la bonne hauteur, relâchez la poignée de réglage et vérifiez que l'appui-tête est bien cranté dans cette position.

Si vous avez atteint l'extrémité supérieure des passages de bretelles, votre enfant peut utiliser ce siège jusqu'à ce que ses yeux soient au niveau du bord supérieur du siège ou jusqu'à ce que son poids dépasse :

Orienté vers l'arrière : 25 kg

Orienté vers l'avant 18 kg

Pensez à utiliser le réglage de la largeur du siège d'enfant (voir la page précédente) pour l'adapter à la taille de votre enfant.



2. Montage du siège d'enfant (dirigé vers l'arrière) sur un siège au fond du véhicule

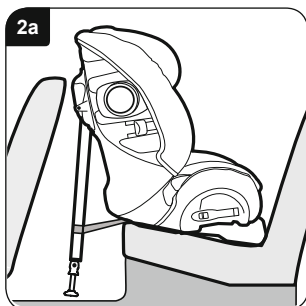

IMPORTANT – Le siège d'enfant DOIT toujours être utilisé avec une ceinture de sécurité à trois points de fixation (homologation UN-/ECE-directive n° 16 ou norme équivalente).

IMPORTANT – N'utilisez pas d'autres points de fixation que ceux indiqués dans le mode d'emploi et marqués également sur le siège.

Ne montez **EN AUCUN CAS** le siège d'enfant dirigé vers l'arrière sur un siège de voiture comportant un airbag.

Béquille dans la position la plus courte, posez le siège d'enfant dirigé vers l'arrière sur le siège de voiture pour que le pied plat à pivot s'appuie sur le dossier du siège de voiture. La distance entre siège d'enfant et siège de voiture doit être inférieure ou égale à 10 mm (**figure 2a**).

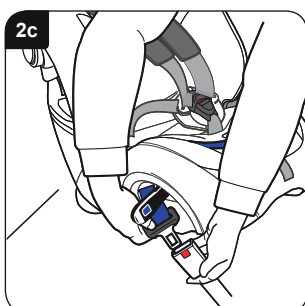
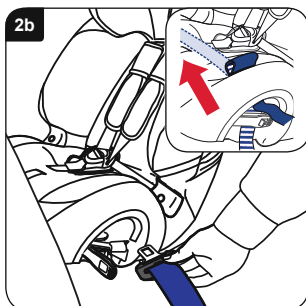

Le siège d'enfant peut être en contact avec le dossier du siège avant de la voiture, mais il ne doit pas appuyer dessus. Si le siège d'enfant appuie sur le dossier du siège avant, déplacez celui-ci vers l'avant, mais sans le rendre inconfortable pour le conducteur ou le passager. Dans l'impossibilité, recherchez une autre position pour le siège d'enfant.

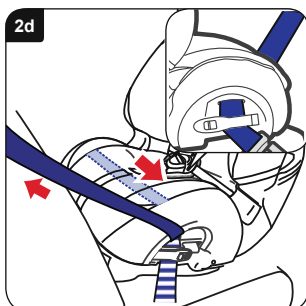

Ouvrir les deux fermetures. Tirez suffisamment de sangle diagonale et sous-abdominale (**env. 600-900mm**). Passez la sangle dans le guide de boucle du côté opposé de la boucle et dans le tunnel (**figure 2b**). Pour faciliter le passage de la sangle dans le tunnel, la housse du siège comporte deux fentes (**petite image dans la figure 2b**).

Passez la ceinture dans le tunnel à sangle, fixez-la de l'autre côté et mettez la languette de la sangle dans la boucle (**figure 2c**).

Passez la ceinture de sécurité libre dans le siège d'enfant pour s'assurer qu'il n'est pas retourné. Tendez la ceinture, fermez la boucle du côté de la fermeture de la sangle et veillez à ce que les ceintures sous-abdominales et diagonales soient ainsi serrées (**petite image dans la figure 2d**).

Fermez la boucle de la ceinture de l'autre côté et veillez à ce que seulement la ceinture sous-abdominale soit serré à l'aide de cette manœuvre (**figure 2d**).

Veillez à ce que les deux boucles de ceinture soient correctement verrouillées.

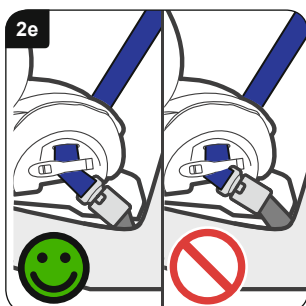

Si la boucle se trouvait dans une position incorrecte, marquée par  signifiant que le montage du siège est incorrect (**figure 2e**), démontez tout et essayez le montage sur un autre siège de voiture.

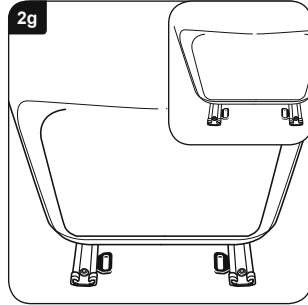
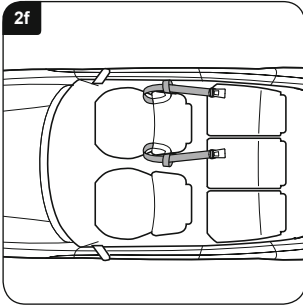

Mettez les sangles de fixation autour du siège avant de la voiture (**figure 2f**)

Si la glissière de votre siège de voiture est équipée d'un œillet de fixation, attachez les sangles sur cet œillet (**petite image de figure 2g**).

Important – Ne montez pas les sangles de fixation à l'aide de courroies à bagage.

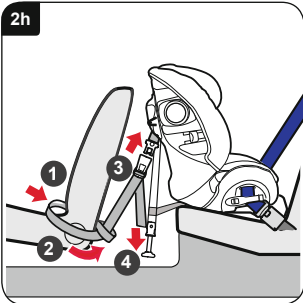

Mettez les passants des sangles de fixation autour du siège voiture avant **1** (**figure 2h**) Menez les extrémités des sangles de fixation vers l'extérieur du siège de voiture et passez les dans les passants **2**.

Faites cranter la boucle de la sangle de fixation dans les languettes latérales du siège d'enfant à condition que les arceaux de la béquille soient dirigés vers l'avant et que les ceintures ne soient pas retournées. **3** Tendez les sangles de fixation en tirant uniformément sur les bouts libres **4**.

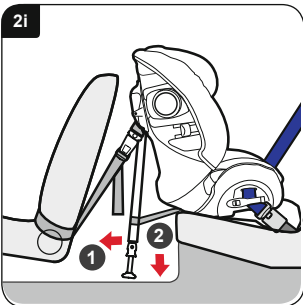

Écartez la béquille au maximum du dos du siège d'enfant **1** (**figure 2i**). Tout en conservant l'angle correct, abaissez la béquille pour quelle touche le sol **2**. Déplacez la béquille en veillant à sa sécurisation.

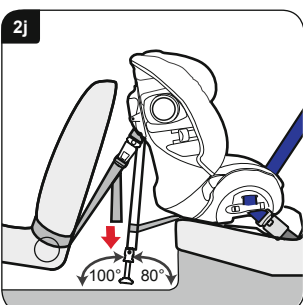

Veillez finalement à ce que les sangles de fixation soient bien tendues en tirant sur les bouts libres (**figure 2j**). La béquille doit fermement appuyer au sol et non pas sur des volets de vide-poches ou similaire. L'angle entre béquille et sol doit être de 100° (**figure 2j**). Contrôlez l'angle à l'aide du rapporteur à la dernière page de cette notice.

Contrôlez la solidité de la fixation du siège d'enfant en le bougeant dans toutes les directions. Si le siège d'enfant bouge et/ou si l'angle de la béquille n'est pas de 100°, recommencez le montage.

Asseyez votre enfant dans le siège (**figure 5f + 5g**).

3. Montage du siège d'enfant (dirigé vers l'arrière) sur un siège central au fond du véhicule

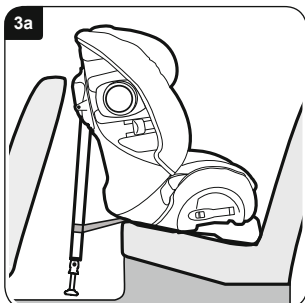

IMPORTANT – Le siège d'enfant DOIT toujours être utilisé avec une ceinture de sécurité à trois points de fixation (homologation UN-/ECE-directive n° 16 ou norme équivalente).

IMPORTANT – N'utilisez pas d'autres points de fixation que ceux indiqués dans le mode d'emploi et marqués également sur le siège.

Ne montez **EN AUCUN CAS** le siège d'enfant dirigé vers l'arrière sur un siège de voiture comportant un airbag.

Mettez la béquille à sa longueur minimale et posez le siège d'enfant dirigé vers l'arrière au centre entre les sièges conducteur et passager, c'est-à-dire le pied plat à pivot adossé au dossier du siège avant (**figure 3a**).

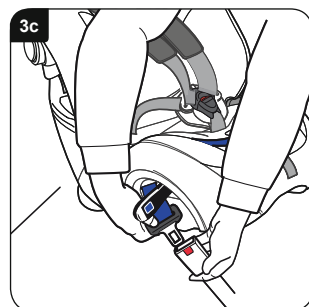
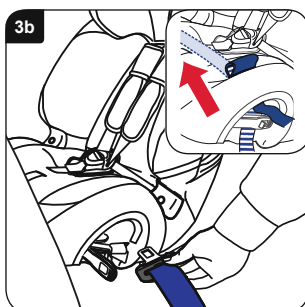

Ouvrir les deux fermetures. Tirez suffisamment de sangle diagonale et sous-abdominale (env. 600-900 mm). Passez la sangle dans le guide de boucle du côté opposé de la boucle et dans le tunnel (**figure 3b**). Pour faciliter le passage de la sangle dans le tunnel, la housse du siège comporte deux fentes (**petite image dans la figure 3b**).

Passez la ceinture dans le tunnel à sangle, fixez-la de l'autre côté et mettez la languette de la sangle dans la boucle (**figure 3c**).

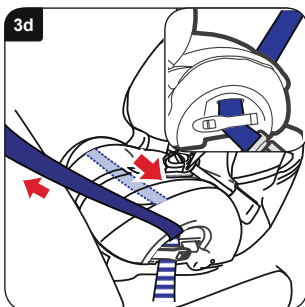

Passez la ceinture de sécurité libre dans le siège d'enfant pour s'assurer qu'il n'est pas retourné. Tendez la ceinture, fermez la boucle du côté de la fermeture de la sangle et veillez à ce que les ceintures sous-abdominales et diagonales soient ainsi sécurisées (**petite image dans la figure 3d**).

Fermez la boucle de la ceinture de l'autre côté et veillez à ce que la ceinture sous-abdominale soit la seule à être serrée à l'aide de cette manœuvre (**figure 3d**).

Veillez à ce que les deux boucles de ceinture soient correctement verrouillées.

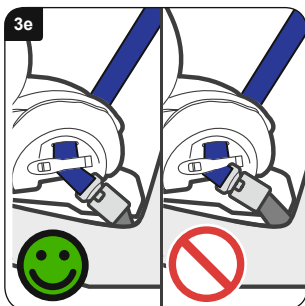

Si la boucle se trouvait dans une position incorrecte, marquée par  signifiant que le montage du siège est incorrect (**figure 3e**), démontez tout et essayez le montage sur un autre siège de voiture.

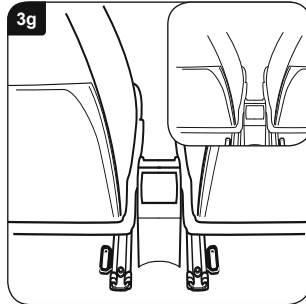
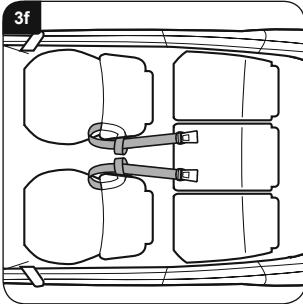

Mettez les sangles de fixation autour des sièges conducteur et passager **(figure 3f)**

Si la glissière de vos sièges de voiture sont équipées d'œilletons de fixation, attachez les sangles à ces œilletons (**petite image dans figure 3g**).

Important – Ne montez pas les sangles de fixation à l'aide de courroies à bagage.

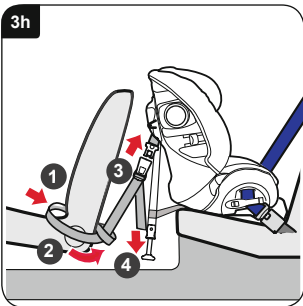

Mettez les passants des sangles de fixation autour du siège voiture avant **1 (figure 3h)**. Menez les extrémités des sangles de fixation vers l'extérieur du siège de voiture et passez les dans les passants **2**.

Faites cranter la boucle de la sangle de fixation dans les languettes latérales du siège d'enfant à condition que les arceaux de la béquille soient dirigés vers l'avant et que les ceintures ne soient pas retournées. **3** Tendez les sangles de fixation en tirant uniformément sur les bouts libres **4**.

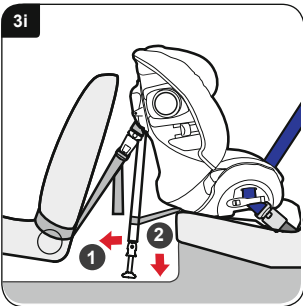

Écartez la béquille au maximum du dos du siège d'enfant **1 (figure 3i)**. Tout en conservant l'angle correct, abaissez la béquille pour quelle touche le sol **2**. Déplacez la béquille en veillant à sa sécurisation.

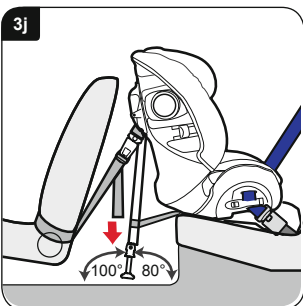

Veillez finalement à ce que les sangles de fixation soient bien tendues en tirant sur les bouts libres **(figure 3j)**. La béquille doit fermement appuyer au sol et non pas sur des volets de vide-poches ou similaire. L'angle entre béquille et sol doit être de 100° **(figure 2j)**. Contrôlez l'angle à l'aide du rapporteur à la dernière page de cette notice.

Contrôlez la solidité de la fixation du siège d'enfant en le bougeant dans toutes les directions. Si le siège d'enfant bouge et/ou si l'angle de la béquille n'est pas de 100°, recommencez le montage.

Asseyez votre enfant dans le siège **(figure 5f + 5g)**.

4. Montage du siège d'enfant (dirigé vers l'arrière) sur un siège avant

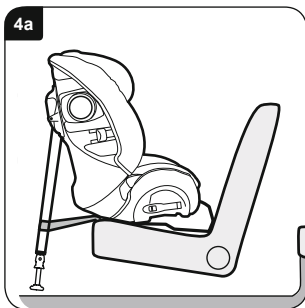

IMPORTANT – Le siège d'enfant DOIT toujours être utilisé avec une ceinture de sécurité à trois points de fixation (homologation UN-/ECE-directive n° 16 ou norme équivalente).

IMPORTANT – N'utilisez pas d'autres points de fixation que ceux indiqués dans le mode d'emploi et marqués également sur le siège.

Ne montez **EN AUCUN CAS** le siège d'enfant dirigé vers l'arrière sur un siège de voiture comportant un airbag.

Pour créer de la place pour le siège d'enfant, poussez le siège avant vers l'arrière, mais sans coincer toutefois un éventuel passager sur le siège ou la banquette arrière.

Béquille dans la position la plus courte, posez le siège d'enfant dirigé vers l'arrière sur le siège de voiture pour que le pied plat à pivot appuie sur le dossier du siège voiture (**figure 4a**).

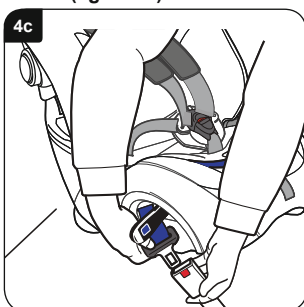
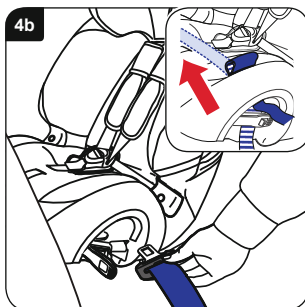

IMPORTANT – EN AUCUN CAS le siège d'enfant doit appuyer sur la planche de bord, ni sur le pare-brise.

Ouvrir les deux fermetures. Tirez suffisamment de sangle diagonale et sous-abdominale (env. 600-900mm). Passez la sangle dans le guide de boucle du côté opposé de la boucle et dans le tunnel (**figure 4b**). Pour faciliter le passage de la sangle dans le tunnel, la housse du siège comporte deux fentes (**petite image dans la figure 4b**).

Passez la ceinture dans le tunnel à sangle, fixez-la de l'autre côté et mettez la languette de la sangle dans la boucle (**figure 4c**).

Passez la ceinture de sécurité libre dans le siège d'enfant pour s'assurer qu'il n'est pas retourné. Tendez la ceinture, fermez la boucle du côté de la fermeture de la sangle et veillez à ce que les ceintures sous-abdominales et diagonales soient ainsi sécurisées (**petite image dans la figure 4d**).

Fermez la boucle de la ceinture de l'autre côté et veillez à ce que la ceinture sous-abdominale soit la seule d'être serrée à l'aide de cette manœuvre (**figure 4d**).

Veillez à ce que les deux boucles de ceinture soient correctement verrouillées.

Si la boucle se trouvait dans une position incorrecte marquée par  signifiant que le montage du siège est incorrect (**figure 4e**), démontez tout et essayez le montage sur un autre siège de voiture.

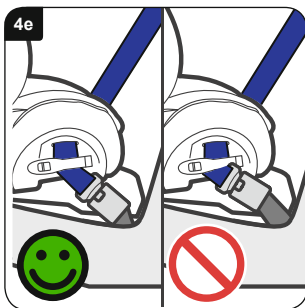
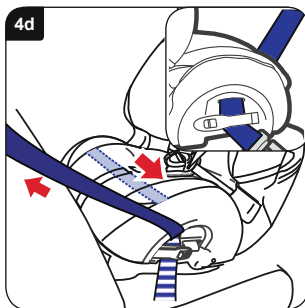

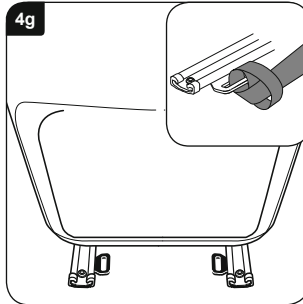
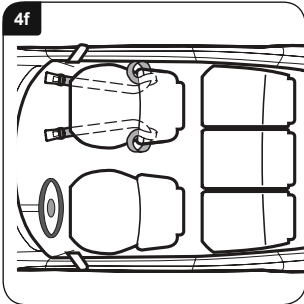

Mettez les sangles de fixation autour du siège passager (figure 4f)

Si la glissière de vos sièges de voiture sont équipées d'œilletons de fixation, attachez les sangles à ces œilletons (petite image dans figure 4g).

IMPORTANT – Ne montez pas les sangles de fixation à l'aide de courroies à bagage.

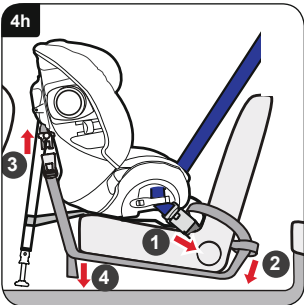

Mettez les passants des sangles de fixation autour du siège voiture avant (1 (figure 4h) Menez les extrémités des sangles de fixation vers l'extérieur du siège de voiture et passez les dans les passants (2).

Passer les bouts tendeurs sous le siège. Faites cranter la boucle de la sangle de fixation dans les languettes latérales du siège d'enfant à condition que les arceaux de la béquille soient dirigés vers l'avant et que les ceintures ne soient pas retournées. (3) Tendez les sangles de fixation en tirant uniformément sur les bouts libres. (4)

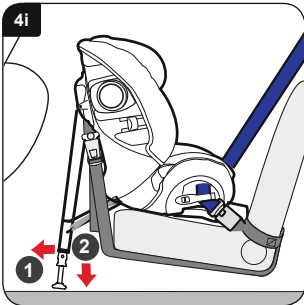

Écartez la béquille au maximum du dos du siège d'enfant (1 (figure 4i). Tout en conservant l'angle correct, abaissez la béquille pour quelle touche le sol (2). Déplacez la béquille en veillant à sa sécurisation.

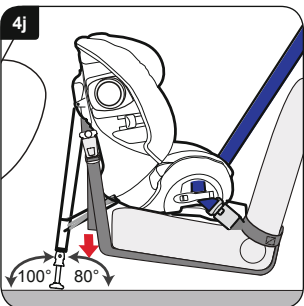

Veillez finalement à ce que les sangles de fixation soient bien tendues en tirant sur les bouts libres (figure 4j). La béquille doit fermement appuyer au sol et non pas sur des volets de vide-poches ou similaire. L'angle entre béquille et sol doit être de 100° (figure 4j). Contrôlez l'angle à l'aide du rapporteur à la dernière page de cette notice.

Contrôlez la solidité de la fixation du siège d'enfant en le bougeant dans toutes les directions. Si le siège d'enfant bouge et/ou si l'angle de la béquille n'est pas de 100°, recommencez le montage.

Asseyez votre enfant dans le siège (figure 5f + 5g).

5. Montage du siège d'enfant (dirigé vers avant) à l'aide de ceintures

9-18 kg Groupe 1 (env. 9 mois – 4 ans)

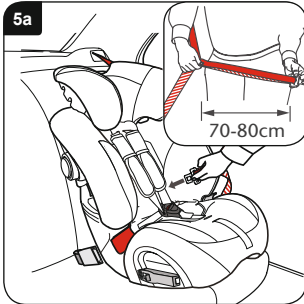

IMPORTANT – Le siège d'enfant DOIT toujours être utilisé avec une ceinture de sécurité à trois points de fixation (homologation UN-/ECE-directive n° 16 ou norme équivalente).

IMPORTANT – N'utilisez pas d'autres points de fixation que ceux indiqués dans le mode d'emploi et marqués également sur le siège.

Rangez la béquille dans l'espace prévu.

Mettez le siège d'enfant dirigé vers l'avant dans votre voiture. Pour accéder plus facilement au siège d'enfant, tournez-le vers vous. Rassemblez ceinture diagonale et sous-abdominale et sortez la ceinture de sécurité comme montré (**petite image dans figure 5a**)

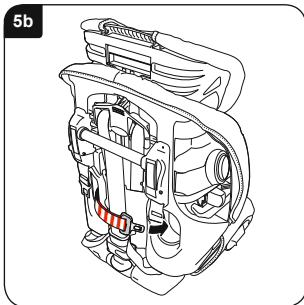

IMPORTANT – La ceinture ne doit jamais être retournée.

Tirez la ceinture de sécurité autour de la face avant du siège d'enfant à travers la première fente de guidage vers l'arrière du siège au point montré dans la figure (**figure 5a**).

IMPORTANT – N'utilisez pas le guide rouge diagonal sur l'appui-tête.

Prenez la ceinture et passez-la dans la deuxième fente de guidage (**figure 5b**).

Astuce pratique- Si la ceinture n'était pas assez longue, passez la ceinture diagonale, avant le montage, à l'arrière de l'appui-tête.

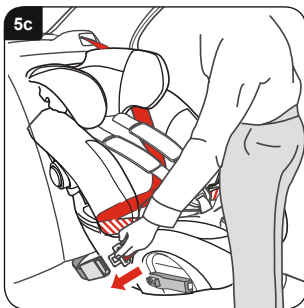

Tirez la ceinture vers la face avant du siège d'enfant et fixez-la dans la boucle (**figure 5c**).

Veillez à ce que la ceinture ne soit pas retournée et à ce que la ceinture sous-abdominale passe au dessus des deux guides rouges pour ceinture sous-abdominale. Veillez à ce que la ceinture diagonale passe à l'arrière de la coque du siège d'enfant derrière l'appui-tête.

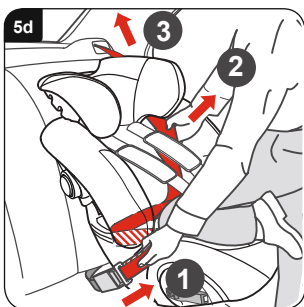

Mettez votre genou sur le siège d'enfant, enfoncez-le avec tout votre poids dans le siège voiture et fixez-la dans l'ordre suivant :

Tirez sur la ceinture diagonale **1** et maintenez-la en position **2** afin d'éliminer les points relâchés. Tirez sur la ceinture pour la tendre. **3** (**figure 5d**).

Vérifiez la fixation en tirant sur la ceinture. Le siège ne doit pas bouger du tout ou très peu. Si le siège d'enfant bouge, vous devez recommencer la manœuvre.



5e

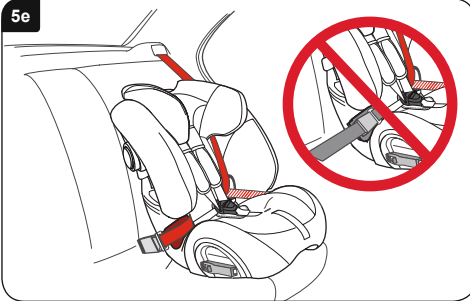

IMPORTANT – Contrôlez la position de la boucle. Ce n'est pas la boucle qui doit maintenir en place le siège d'enfant, mais la ceinture de sécurité (**figure 5e**).

Si la position de la boucle de votre siège voiture n'est pas au bon endroit, recherchez un autre emplacement pour le montage du siège d'enfant.

En cas de problème, veuillez contacter le SAV par téléphone au : **+49 (0) 8221 3670 -199/-299** ou par e-mail **service.de@britax.com** ou visitez notre site Internet **www.britax.com**.

5f

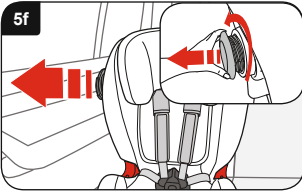

Dévissez SICT dans le sens anti-horaire (du côté le plus proche de la porte du véhicule) jusqu'à ce qu'il soit à une distance de 5 mm de la porte du véhicule ou que ce qu'il soit complètement dévissé (**figure 5f**).

5g



Asseyez votre enfant dans le siège et mettez-lui les bretelles. Veillez à ce que la ceinture ne soit pas retournée. Tendez la ceinture et tirant la sangle d'ajustage vers l'avant.

IMPORTANT – La ceinture sous-abdominale doit être positionnée le plus possible à l'avant et doit traverser le bassin de l'enfant au plus bas.

Veillez finalement à ce que les rembourrages thorax de l'enfant soient tirés vers le bas (**figure 5g**).

6. Montage du siège d'enfant (dirigé vers avant) à l'aide de ceintures pour adultes

15-25 kg Groupe 2 (env. 4 – -6 ans)

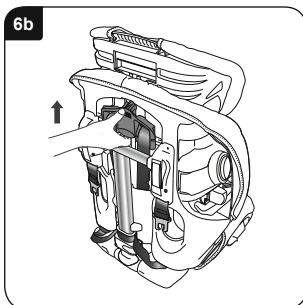
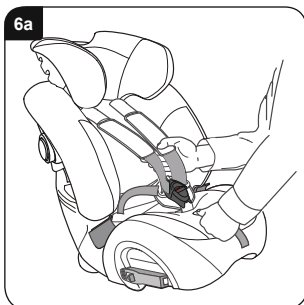

Adaptation du siège d'enfant

Mettez le siège d'enfant au sol pour enlever les bretelles.

Appuyez sur la touche de réglage et tirez les deux bretelles en même temps vers l'avant, le plus loin possible (figure 6a).

Retournez le siège. Soulevez la poignée de réglage des bretelles au dos du siège et poussez-le vers le haut pour mettre les passages de bretelles de l'appui-tête à la position la plus haute. (figure 6b).

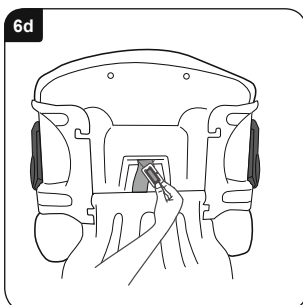
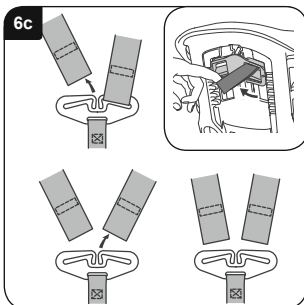

Décrochez les deux bretelles de l'arceau au dos du siège d'enfant (figure 6c) et mettez l'arceau dans la partie basse de la coque **1** (figure 6g).

Détachez le rembourrage thorax de ses fixations (petite image dans figure 6c). Tirez les deux bretelles et le rembourrage thorax sur la face avant du siège d'enfant et retirez les rembourrages thorax des bretelles.

Mettez le siège d'enfant sur le dos. Retirez la sangle d'ajustage de l'arceau de la ceinture entre-jambes. Tournez l'arceau pour qu'il puisse traverser la ceinture d'entre-jambes et poussez-le sur la face avant du siège (figure 6d).

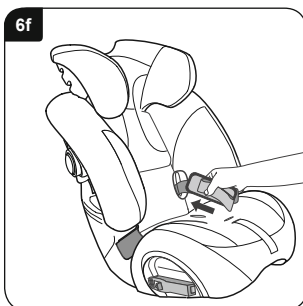
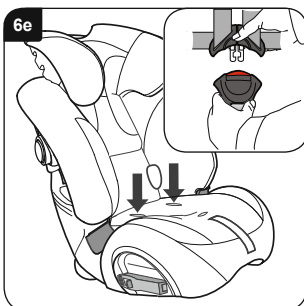

Mettez le siège d'enfant debout et détachez la ceinture de la boucle (petite image dans figure 6a). Poussez les arceaux de ceinture et les languettes de boucle sous la housse pour les faire traverser les passages de la sangle sous-abdominale (figure 6e).

Mettez la boucle, les sangles et le rembourrage thorax dans les sangles réceptrices élastiques (figure 6f). Enfilez les sangles dans l'évidement de la housse.

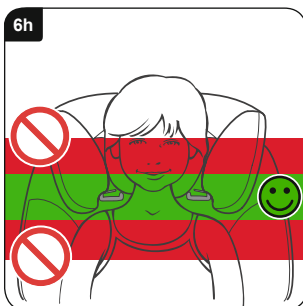
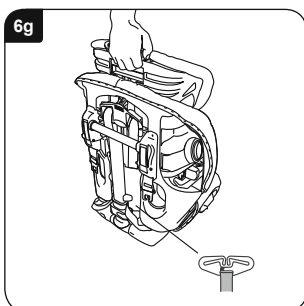

Appuyez le siège et débloquez le réglage de l'appui-tête au dos du siège (figure 6g). Vérifiez que les rembourrages thorax sont retirés, comme montré à la (figure 6c) ci-dessus.

Sortez l'appui-tête pour le placer au centre de la tête de l'enfant (figure 6h). Arrivé à la bonne hauteur, relâchez la poignée de réglage et vérifiez que l'appui-tête est bien cranté dans cette position.

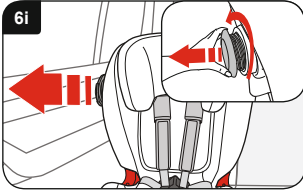

Dévissez SICT dans le sens anti-horaire (du côté le plus proche de la porte du véhicule) jusqu'à ce qu'il soit à une distance de 5 mm de la porte du véhicule ou que ce qu'il soit complètement dévissé (**figure 6i**).

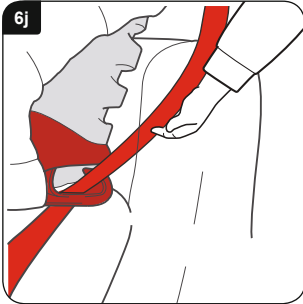

Montage du siège d'enfant dans la voiture

IMPORTANT – Le siège d'enfant DOIT toujours être utilisé avec une ceinture de sécurité à trois points de fixation (homologation UN-/ECE-directive n° 16 ou norme équivalente).

IMPORTANT – N'utilisez pas d'autres points de fixation que ceux indiqués dans le mode d'emploi et marqués également sur le siège.

Mettez le siège d'enfant dirigé vers l'avant dans votre voiture.

Faites traverser la partie diagonale de la ceinture le guide rouge foncé sur le dessus et passez la de **l'autre** côté de la boucle (**figure 6j**).



Passez la ceinture diagonalement au dessus de l'enfant et fixez-la (**figure 6k**). La boucle doit reposer sur les guides de boucle de ceinture rouges des deux côtés du siège d'enfant. Veillez à ce que la ceinture ne soit pas retournée, ni relâchée.

Important – La ceinture sous-abdominale doit être positionnée le plus possible à l'avant et doit traverser le bassin de l'enfant au plus bas.

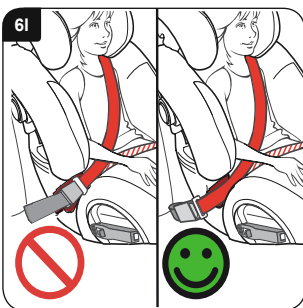

IMPORTANT – Contrôlez la position de la boucle et veillez à ce qu'elle ne soit pas tirée sur le guide de la ceinture sous-abdominale rouge (**figure 6l**).

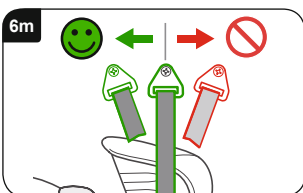

Vérifiez la position du point haut d'ancrage de la ceinture dans votre voiture (**figure 6m**). Ne pas utiliser ce point s'il se trouve à l'avant du siège d'enfant. Essayez une autre position dans le véhicule.



Siga detalladamente las presentes instrucciones de uso. Si la silla no se monta de manera segura y el niño no lleva el cinturón de seguridad correctamente abrochado, tanto el niño como otros viajeros quedan expuestos a un serio peligro de lesiones en caso de accidente.

Lea detenidamente las instrucciones de uso ANTES de montar el asiento infantil.

Hampshire Trading Standards Authority (autoridad de inspección de comercio del condado de Hampshire) y Britax recomiendan no comprar asientos infantiles usados ni revenderlos. Elimine el asiento infantil de forma acorde con el medio ambiente. No lo revenda ni lo ceda a terceras personas.

Después de un accidente tanto el asiento infantil como los cinturones de seguridad deberían ser sustituidos. Aunque éstos no parezcan estar dañados, el asiento infantil y los cinturones de seguridad del automóvil podrían no proteger suficientemente al niño en caso de un posterior accidente.

Ningún asiento infantil puede impedir que el niño lo abra

Los sistemas de cinturones de seguridad no pueden ser construidos de forma que el niño no lo pueda abrir bajo ningún concepto; éstos, sin embargo, han sido construidos conforme a las exigencias legales de la normativa europea ECE R44. El cinturón debe estar siempre correctamente colocado, abrochado y ajustado, y debe recordarse al niño que debe dejarlo abrochado.

Mantenimiento del asiento infantil

Pueden filtrarse estos de comida y bebida en el broche del cinturón. Esto puede ocasionar que los broches no funcionen correctamente, es decir que no encajarán. Limpie los broches del cinturón con agua caliente (Fig. A y B).

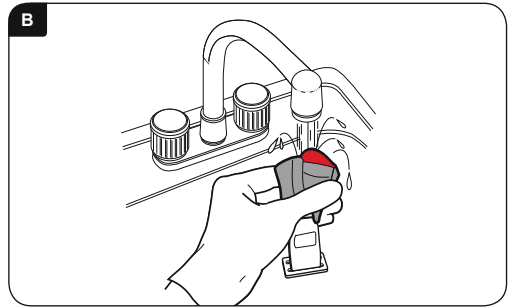
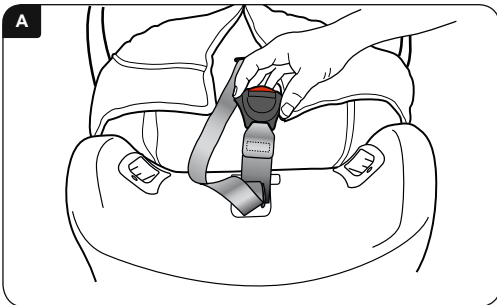

Limpieza de la funda

Lea las indicaciones de las etiquetas a cerca del lavado de las fundas.

La funda **NO** debe secarse a máquina, sino centrifugarse y después dejar secar al aire.

Limpieza de los cinturones y del asiento

Lávelos con una esponja y use **SOLO** jabón para las manos y agua caliente.

Al lavar la funda **NO** desmonte o intente desmontar los cinturones ni partes de estos o del asiento.

NO utilice disolventes, detergentes químicos o líquidos, ya que podrían dañar los cinturones y el asiento.

Los componentes del asiento **NO** deben ser engrasados ni lubricados.

Retirada y colocación de la funda

Presione el pulsador de ajuste del cinturón y tire con la mano por debajo de la parte acolchada para el pecho de **AMBOS** cinturones de los hombros lo más hacia delante posible.

Tire del asa situada detrás del asiento y desenganche ambos cinturones de hombros.

Tire de la funda desde el borde superior del asiento y



emplace los cinturones, tal como se indica, en la parte delantera del asiento (**Fig. 6c**). Abra el cierre y extraiga el cojín soltando el gancho y la tira de corchete. Extraiga los acolchamientos para el pecho de los cinturones de los hombros. Extraiga la funda del asiento con cuidado, aflojando los cinturones de los hombros, el broche del cinturón y la correa de ajuste por la ranura de la funda.

La funda se vuelve a colocar siguiendo el proceso inverso.

Asegúrese de que los cinturones no estén retorcidos.

IMPORTANTE – La funda y el acolchamiento para el pecho son componentes de seguridad. **NUNCA** utilice el asiento infantil sin estos componentes. No ponga en peligro la seguridad del niño utilizando fundas de repuesto de otras marcas. La protección óptima del niño ya no estaría garantizada.

Puede adquirir fundas de recambio a través de su comercio Britax-Römer, o a través del servicio de atención al cliente de Britax-Römer llamando al tel.: +49 (0) 8221 3670 -199/-299 .

Garantía

Todos los productos de Britax-Römer han sido contruidos y ensayados concienzudamente. Si, a pesar de todo, usted detectara en este producto defectos de material o fabricación en el plazo de 12 meses a partir de la fecha de compra, envíe el producto a su punto de venta. Nosotros estimaremos si se debe realizar una reparación gratuita o cambiar el producto por uno igual o similar.

Para poder recurrir a la garantía es imprescindible presentar el recibo de compra. Por razones concernientes al derecho a garantía le recomendamos conservar el recibo de compra, graparlo a las instrucciones de uso y guardarlo en el asiento.

Britax-Römer no asume ninguna responsabilidad por daños que resulten de un uso no previsto o negligencia. Esta garantía no es transferible y por tanto no es válida para productos comprados de segunda mano.

Sus derechos legales no resultan vulnerados por esta garantía.

En caso de duda es válida la siguiente norma

No todos los asientos infantiles se adaptan a todos los vehículos. Si desea saber si su vehículo está afectado por esta limitación, visite nuestro sitio Web www.britax.com o póngase en contacto con nuestro servicio de atención al cliente llamando al

tel.: +49 (0) 8221 3670 -199/-299 o envíe un correo electrónico a service.de@britax.com.

Advertencia

9-25 Kg. grupo 1-2 (aprox. 9 meses – 6 años)



¡PELIGRO DE MUERTE!

No utilice **NUNCA** el asiento infantil orientado hacia atrás sobre un asiento del vehículo equipado con airbag.

No utilice **NUNCA** el asiento infantil orientado hacia delante sobre un asiento del vehículo dotado de airbag, a menos que el fabricante confirme su seguridad.

El asiento infantil **NO** debe ser utilizado en asientos del vehículo orientados hacia los lados o hacia atrás.

NO utilice ninguna base como cojines o abrigos para elevar el asiento infantil sobre el asiento del vehículo. En caso de accidente los cinturones del asiento infantil y los cinturones del vehículo no podrían proteger al niño de una manera óptima.

El asiento infantil **NO** debe ser utilizado en casa. No ha sido construido para su utilización en casa, sino únicamente en su automóvil.

NO intente desmontar, modificar o complementar con otras piezas el asiento infantil, sus cinturones o los cinturones de su automóvil, o utilizarlo de manera diferente a la prevista. La homologación oficial pierde su validez en el momento en que se efectuen modificaciones.

No debe efectuar **NINGUNA** modificación en el asiento infantil; ésta es tarea únicamente del fabricante.

No deje a los niños **NUNCA** solos en el automóvil, ni siquiera brevemente.

NO deje objetos sueltos, como bultos o libros en el automóvil. Los objetos deben estar sujetos ya que en caso de una repentina maniobra de frenado estos pueden salir despedidos y provocar lesiones graves. Los objetos grandes y pesados representan un riesgo especial.

Los asientos del automóvil plegados **NO** deben estar desencajados. En caso de una repentina maniobra de frenado un asiento suelto puede lesionar gravemente al niño.

El niño **NO** debe jugar con el asiento o ajustar su posición.

GUARDE las presentes instrucciones de uso en un lugar de fácil alcance.

CUBRA el asiento infantil si éste se encuentra expuesto directamente al sol. Las hebillas pueden calentarse y la funda decolorar.

ASEGÚRESE de que el asiento no pueda quedar aprisionado por un asiento plegable o la puerta del automóvil.

ASEGÚRESE de que los cinturones estén ajustados adaptándose a la ropa del niño – Aunque los cinturones estén bien ajustados con ropa de invierno, éstos

podrían estar demasiado flojos con ropa de verano.

Si no va a utilizar el asiento infantil, **GUÁRDELO EN UN LUGAR SEGURO**. No apile objetos pesados sobre el asiento infantil y no lo exponga a fuentes de calor o a la luz directa del sol.

FIJE siempre el asiento, aunque el niño no lo utilice en ese momento.

ASEGÚRESE de que todos los pasajeros del automóvil lleven puestos los cinturones de seguridad.

Aunque durante el desarrollo de nuevos productos Britax-Römer se asegura de que los asientos infantiles estén en contacto con los asientos del automóvil, no se hace en ningún caso responsable de daños en los asientos del automóvil o en sus cinturones de seguridad.

IMPORTANTE:

Uso del asiento infantil orientado hacia atrás

El asiento infantil **DEBE** ser utilizado siempre con un cinturón de cintura y diagonal (autorizado conforme a la normativa UN-/ECE N° 16 o a las normas correspondientes).

Uso del asiento infantil orientado hacia delante

El asiento infantil **DEBE** ser utilizado siempre con un cinturón de cintura y diagonal (homologado conforme a la normativa UN-/ECE N° 16 o a las normas correspondientes).

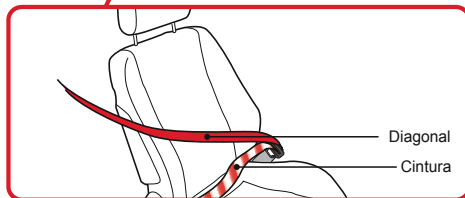
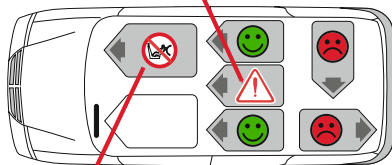
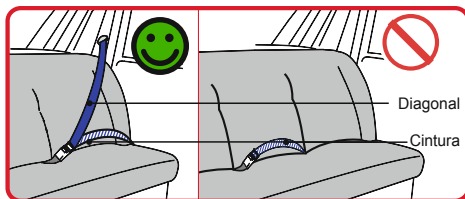

Introducción a su nuevo asiento infantil

9-25 Kg. grupo 1-2 (aprox. 9 meses – 6 años)



1. Funda del asiento
2. Bolsillo para las instrucciones de uso (detrás de la funda)
3. Broche del cinturón
4. Cojines confort
5. Indicación para el usuario
6. Guía para el cinturón de cintura (uso orientado hacia delante)
7. Cierre
8. Guía para el cinturón de cintura (uso orientado hacia atrás)
9. Pulsador de ajuste del cinturón
10. Correa de ajuste del cinturón
11. Separapiernas
12. Cinturón
13. Acolchamiento para el pecho
14. Guía superior para el cinturón (15-25 Kg., uso orientado hacia delante)
15. Funda para reposacabezas
16. Reposacabezas ajustable
17. Regulador del reposacabezas (15-25 Kg., orientado hacia delante)
18. Ranura para cinturón
19. Correa del cinturón
20. Protección del cinturón
21. Asa y alojamiento del pie de apoyo
22. Pulsador de desbloqueo del pie de apoyo
23. Pie de apoyo
24. Asa (debajo del asiento)
25. Pie antibalaceo – (para uso orientado hacia atrás)
26. Soporte del pie de apoyo
27. Lengüeta del cinturón de sujeción
28. Ranura para el cinturón (uso orientado hacia delante)
29. Ajuste de la anchura
30. SICT
31. Ajuste de la altura del cinturón / del reposacabezas (regulador del cinturón)
32. Cinturón de sujeción

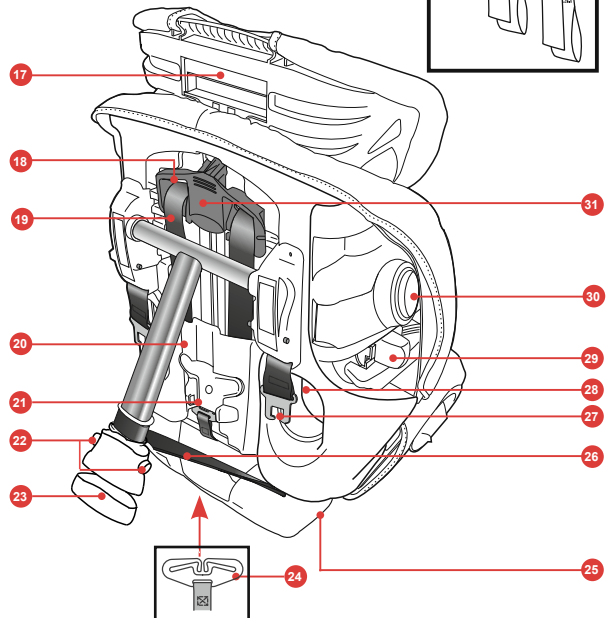
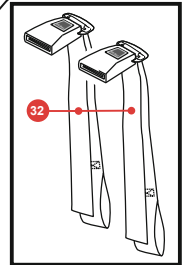
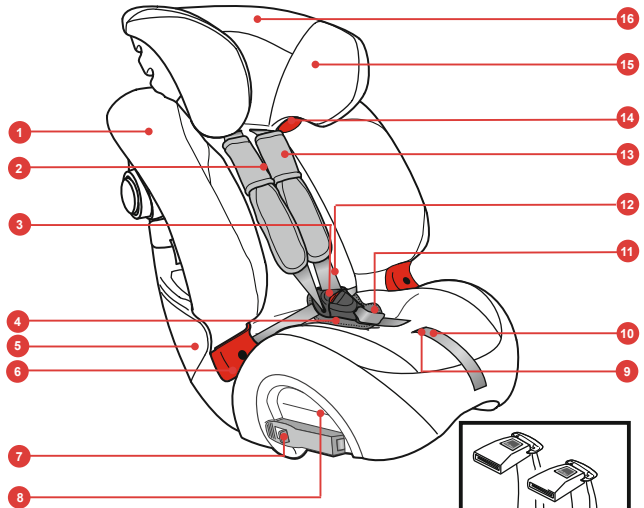

1. Ajuste del asiento infantil

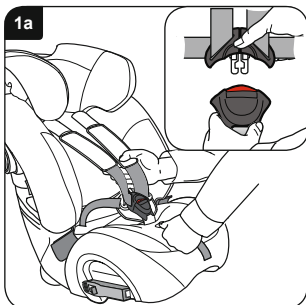

Ponga el asiento infantil en el suelo.

Presione el pulsador de ajuste y tire al mismo tiempo de **AMBOS** cinturones de hombros lo más hacia delante posible (**Fig. 1a**).

Desenganche el cinturón del broche (**ver detalle en fig. 1a**).

Siente al niño con cuidado, póngale el cinturón y abróchelo.

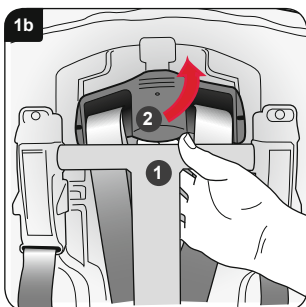

Tire del extremo superior del pie de apoyo desde detrás del asiento infantil **1** (**Fig. 1b**).

Levante el regulador del cinturón y muévelo hacia arriba o abajo **2** de forma que la ranura del cinturón del reposacabezas esté a la altura o ligeramente por encima de los hombros del niño.

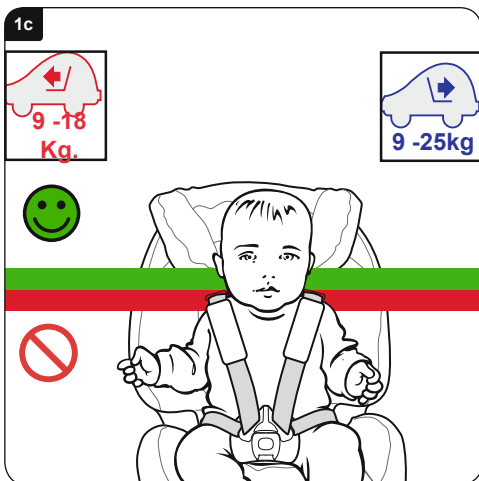

Si el reposacabezas se encuentra en la posición correcta, suelte el regulador del reposacabezas y compruebe que éste esté encajado en esta posición.

Cuando haya alcanzado el extremo superior de la ranura, el niño podrá seguir utilizando el asiento infantil hasta que sus ojos estén a la altura del borde superior del asiento o hasta que el niño tenga un peso superior a:

Orientado hacia atrás: 25 Kg.

Orientado hacia delante: 18 Kg.

Utilice el ajuste de la anchura (véase „Introducción a su asiento infantil“ en la página anterior) para ajustar la anchura del asiento infantil.



2. Instalación del asiento infantil (orientado hacia atrás) en un asiento trasero del automóvil

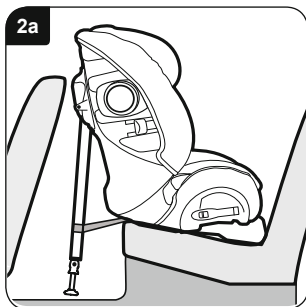

IMPORTANTE – El asiento infantil DEBE ser utilizado siempre con un cinturón de cintura y diagonal (autorizado conforme a la normativa UN-/ECE N° 16 o a las normas correspondientes).

IMPORTANTE – No utilice puntos de sujeción que no sean los descritos en las presentes instrucciones de uso y los indicados en el sistema de retención infantil.

No monte **NUNCA** el asiento infantil orientado hacia atrás en un asiento del vehículo equipado con airbag.

Posicione el asiento infantil sobre el asiento del automóvil hacia atrás con el pie de apoyo puesto en la escala más corta de manera que el pie antibalaceo quede apoyado contra la parte trasera del asiento del automóvil. Después de colocar el asiento la distancia resultante entre el asiento infantil y el asiento del automóvil no debe ser mayor de 10 mm. (**Fig. 2a**).

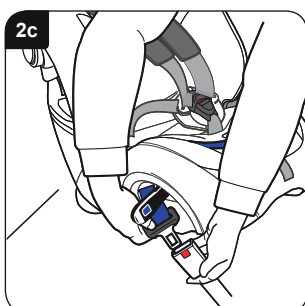
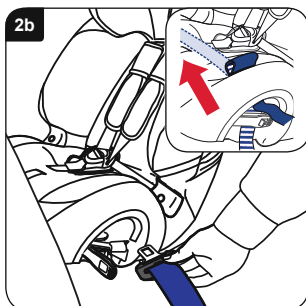

El asiento infantil puede tocar el asiento del automóvil situado delante, pero no debe presionarlo. Si el asiento infantil toca el asiento del automóvil situado delante, ajústelo de tal manera que el conductor o el pasajero no se encuentren incómodos. Si esto no fuera posible, pruebe otro lugar en el automóvil para el asiento infantil.

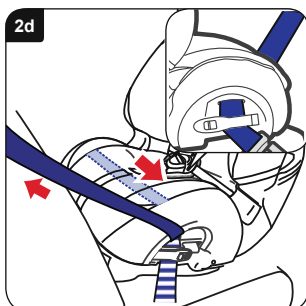

Abra ambos cierres. Tire del cinturón de cintura y diagonal lo suficiente (**aprox. 600-900mm**). Introduzca el cinturón en la guía de cierre del cinturón en el lado opuesto del cierre y en el túnel del cinturón (**Fig. 2b**). Existen dos ranuras de acceso en la funda del asiento que le facilitarán la introducción del cinturón por el túnel del cinturón y por debajo de la funda del asiento (**imagen complementaria en fig. 2b**).

Pase el cinturón por el túnel, fíjelo al otro lado e introduzca la lengüeta en el broche (**Fig. 2c**).

Pase el cinturón flojo por el asiento infantil para asegurarse de que no esté retorcido. Cuando el cinturón esté tensado, accione el cierre en el lado del asiento infantil y asegúrese de que los cinturones de cintura y diagonales estén fijos (**imagen complementaria en fig. 2d**).

Cierre el broche del cinturón en el otro lado y asegúrese de que así sólo esté asegurado el cinturón de cintura (**Fig. 2d**).

Asegúrese que ambos broches de los cinturones estén encajados.

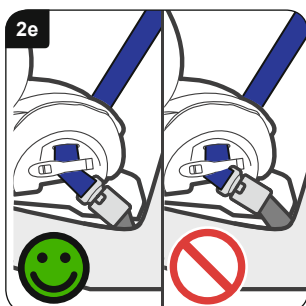

Si el broche del cinturón está en una posición que esté señalizada como  incorrecta con un y si el asiento no se puede fijar correctamente (**Fig. 2e**), inténtelo en otro asiento del automóvil.

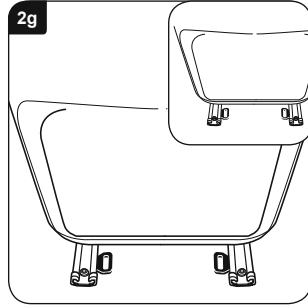
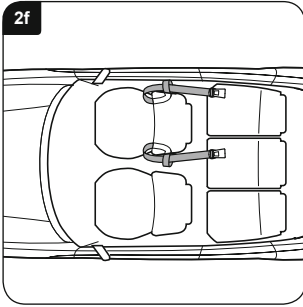

Ponga los cinturones de sujeción alrededor del asiento del automóvil delante del asiento infantil tal como se muestra (Fig. 2f).

Si su automóvil dispone de una argolla en el riel del asiento, ésta puede utilizarse como alternativa de sujeción (ver detalle en fig. 2g).

IMPORTANTE – No monte los cinturones de sujeción con correas sujetaequipajes.

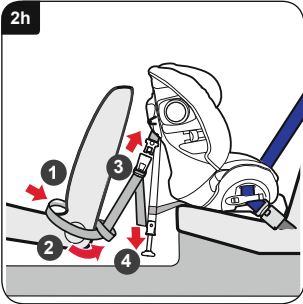

Rodee el asiento delantero con los extremos con bucles de los cinturones de sujeción y vuelva a tirar de ellos hacia el asiento infantil tal como se muestra **1** (Fig. 2h). Dirija los extremos de los cinturones de sujeción hacia la parte exterior del asiento del automóvil y páselos por los bucles **2**.

Si las asas del pie de apoyo están orientadas hacia delante y los cinturones no están retorcidos, enganche el broche del cinturón de sujeción en las lengüetas de los lados del asiento infantil **3**. Tense los cinturones de sujeción tirando de los extremos sueltos uniformemente hacia abajo **4**.

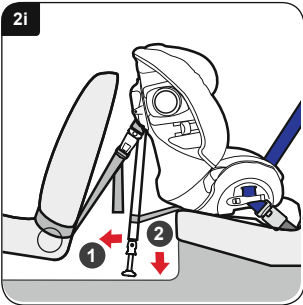

Tire del pie de apoyo lo más lejos posible de la parte trasera del asiento infantil **1** (Fig. 2i). Baje el pie de apoyo hasta el suelo manteniendo el ángulo correcto **2**. Desplace el pie de apoyo asegurándose de que éste esté fijo.

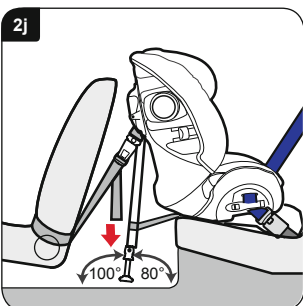

Finalmente, asegúrese de que los cinturones de sujeción estén completamente tensos tirando hacia abajo de los extremos sueltos (Fig. 2j). El pie de apoyo debe estar apoyado en el suelo, y no sobre las tapas de portaobjetos o similares, en un ángulo de 100° con respecto a la horizontal (Fig. 2j). Utilice el goniómetro incluido en la última página de las presentes instrucciones de uso para verificar el ángulo del pie de apoyo con respecto al suelo.

Compruebe que el asiento infantil esté fijo moviéndolo hacia delante, atrás y a los lados. Si está suelto o el pie de apoyo no se encuentra en un ángulo de 100° con respecto al suelo, deberá volver a montarlo hasta que el ángulo sea correcto.

Siente al niño en el asiento como se indica en Fig. 5f + 5g.

3. Instalación del asiento infantil (orientado hacia atrás) en un asiento trasero central

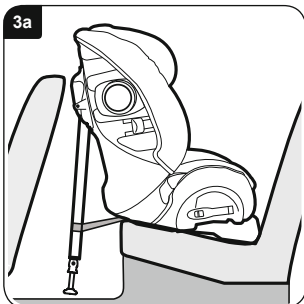

IMPORTANTE – El asiento infantil DEBE ser utilizado siempre con un cinturón de cintura y diagonal (homologado conforme a la normativa UN-/ECE N° 16 o a las normas correspondientes).

IMPORTANTE – No utilice puntos de sujeción que no sean los descritos en las presentes instrucciones de uso y los indicados en el sistema de retención infantil.

No monte **NUNCA** el asiento infantil orientado hacia atrás en un asiento del vehículo equipado con airbag.

Ajuste el pie de apoyo a su longitud más corta y coloque el asiento orientado hacia atrás en el medio, entre los asientos del conductor y del copiloto apoyando el pie antibalaneo sobre la parte trasera del asiento delantero (Fig. 3a).

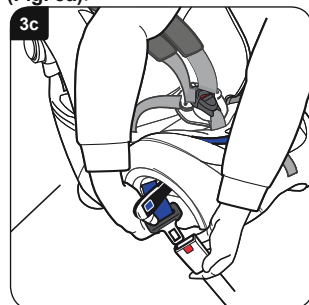
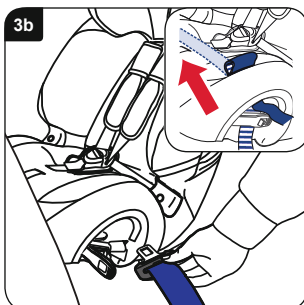

Abra ambos cierres. Tire del cinturón de cintura y diagonal lo suficiente (aprox. 600-900 mm.). Introduzca el cinturón en la guía de cierre del cinturón en el lado opuesto del broche y en el túnel del cinturón (Fig. 3b). Existen dos ranuras de acceso en la funda del asiento que le facilitarán la introducción del cinturón por el túnel del cinturón y por debajo de la funda (ver detalle en fig. 3b).

Pase el cinturón por el túnel, fíjelo al otro lado e introduzca la lengüeta en el broche (Fig. 3c).

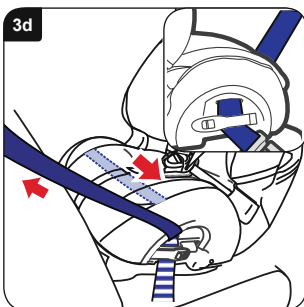

Pase el cinturón flojo por el asiento infantil para asegurarse de que no esté retorcido. Cuando el cinturón esté tensado, accione el cierre en el lado del cierre del cinturón y asegúrese de que los cinturones de cintura y diagonales estén fijos (ver detalle en fig. 3d).

Cierre el broche del cinturón en el otro lado y asegúrese de que solo esté fijado el cinturón de cintura (Fig. 3d).

Asegúrese que ambos broches de los cinturones estén enganchados.

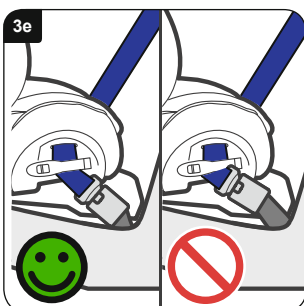

Si el broche del cinturón está en una posición que esté señalizada como incorrecta con un  y si el asiento no se puede fijar correctamente (Fig. 3e), inténtelo en otro asiento del automóvil.

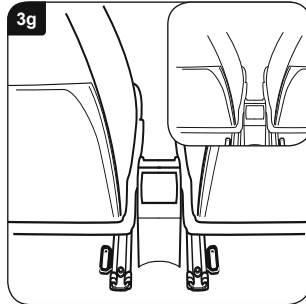
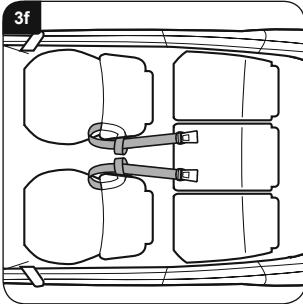

Rodee con sendos cinturones de sujeción tanto el asiento del conductor como el del copiloto tal como se muestra en **(Fig. 3f)**.

Si su automóvil dispone de una argolla en el riel del asiento, ésta puede utilizarse como fijación alternativa **(ver detalle en fig. 3g)**.

IMPORTANTE – No monte los cinturones de anclaje con correas sujetaequipajes.

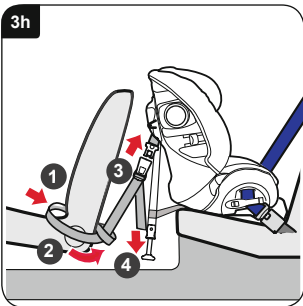

Rodee el asiento delantero con los extremos con bucles de los cinturones de sujeción y vuelva a tirar de ellos hacia el asiento infantil tal como se muestra **1 (Fig. 3h)**. Lleve los extremos de los cinturones de sujeción hacia la parte exterior del automóvil y páselos por los bucles **2**.

Si las asas del pie de apoyo están orientadas hacia delante y los cinturones no están retorcidos, enganche el broche del cinturón de sujeción en las lengüetas de los lados del asiento infantil **3**. Tense los cinturones de sujeción tirando uniformemente hacia abajo de los extremos sueltos **4**.

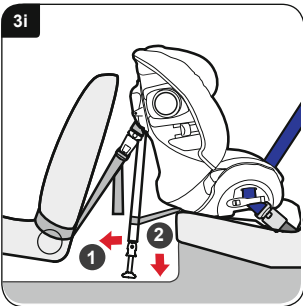

Tire del pie de apoyo lo más lejos posible de la parte trasera del asiento infantil **1 (Fig. 3i)**. Baje el pie de apoyo hasta el suelo manteniendo el ángulo correcto **2**. Mueva el pie de apoyo asegurándose de que esté sujeto.

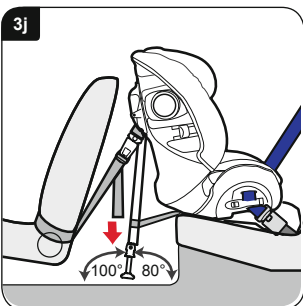

Finalmente, asegúrese de que los cinturones de sujeción estén completamente tensos tirando hacia abajo de los extremos sueltos **(Fig. 3j)**. El pie de apoyo debe estar apoyado en el suelo en un ángulo de 100° con respecto a la horizontal **(Fig. 3j)**. No debe estar apoyado sobre las tapas de portaobjetos o similares. Utilice el goniómetro incluido en la última página de las presentes instrucciones de uso para verificar el ángulo del pie de apoyo con respecto al suelo.

Compruebe que el asiento infantil esté fijo moviéndolo hacia delante, atrás y a los lados. Si está suelto o el pie de apoyo no se encuentra en un ángulo de 100° con respecto al suelo, deberá volver a montarlo hasta que ángulo sea correcto.

Siente al niño en el asiento como se indica en **Fig. 5f + 5g**.

4. Instalación del asiento infantil (orientado hacia atrás) en un asiento delantero

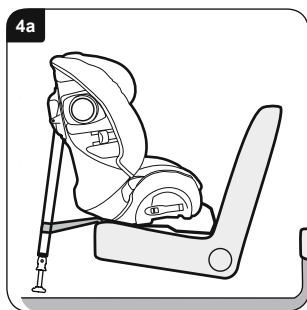

IMPORTANTE – El asiento infantil DEBE ser utilizado siempre con un cinturón de cintura y diagonal (homologado conforme a la normativa UN-/ECE N° 16 o a las normas correspondientes).

IMPORTANTE – No utilice puntos de sujeción que no sean los descritos en las presentes instrucciones de uso y los indicados en el sistema de retención infantil.

No monte **NUNCA** el asiento infantil orientado hacia atrás en un asiento del vehículo equipado con airbag.

Desplace el asiento delantero hacia atrás a fin de crear espacio para el asiento infantil. Hágalo de tal manera que el pasajero sentado detrás esté cómodo.

Posicione el asiento infantil sobre el asiento del automóvil hacia atrás con el pie de apoyo en la escala más corta de manera que el pie antibalaneo quede apoyado contra la parte trasera del asiento del automóvil (**Fig. 4a**).

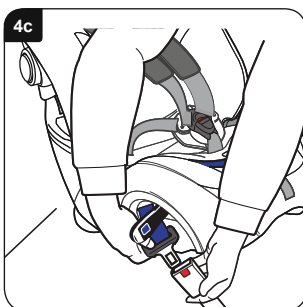
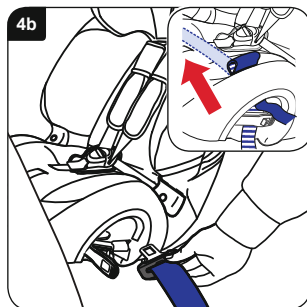

IMPORTANTE – **NUNCA** apoye el asiento infantil en el cuadro de mandos o el parabrisas.

Abra ambos cierres. Tire del cinturón de cintura y diagonal lo suficiente (**aprox. 600-900mm**). Introduzca el cinturón en la guía de cierre del cinturón en el lado opuesto del broche y en el túnel del cinturón (**Fig. 4b**). Existen dos ranuras de acceso en la funda del asiento que le facilitarán la introducción del cinturón por el túnel del cinturón y por debajo de la funda (**ver detalle en fig. 4b**).

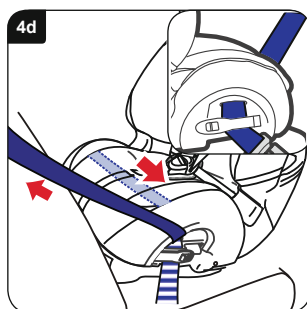

Pase el cinturón por el túnel, fjelo al otro lado e introduzca la lengüeta en el broche (**Fig. 4c**).

Pase el cinturón flojo por el asiento para asegurarse de que no esté retorcido. Cuando el cinturón esté tensado, accione el cierre en el lado del cierre del cinturón y asegúrese de que los cinturones de cintura y diagonales estén fijos (**ver detalle en fig. 4d**).

Cierre el broche del cinturón en el otro lado y asegúrese de que sólo el cinturón de cintura esté fijado (**Fig. 4d**).

Asegúrese que ambos broches de los cinturones estén encajados.

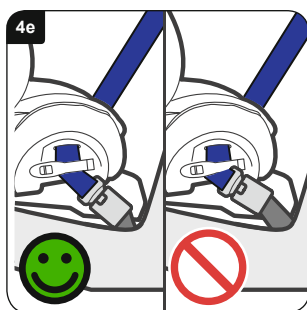

Si el broche del cinturón está en una posición que esté señalizada como **incorrecta** con un y si el asiento no se puede fijar correctamente (**Fig. 4e**), inténtelo en otro asiento del automóvil.

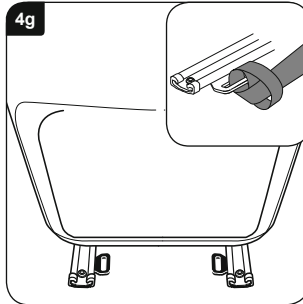
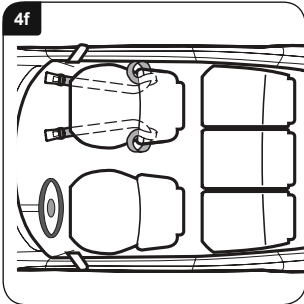

Rodee el asiento del copiloto con un cinturón de sujeción tal como se muestra en (Fig. 4f).

Si su automóvil dispone de una argolla en el riel del asiento, ésta puede utilizarse como alternativa de sujeción (ver detalle en fig. 4g).

IMPORTANTE – No monte los cinturones de sujeción con correas sujetaequipajes.

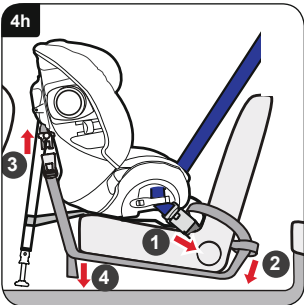

Rodee el asiento delantero con los extremos con bucles de los cinturones de sujeción y vuelva a tirar de ellos hacia el asiento infantil tal como se muestra **1** (Fig. 4h). Dirija los extremos de los cinturones de sujeción hacia la parte exterior del asiento del automóvil y páselos por los bucles **2**.

Pase los extremos tensadores por debajo del asiento. Si las asas del pie de apoyo están orientadas hacia delante y los cinturones no están retorcidos, encaje el broche del cinturón de sujeción en las lengüetas de los lados del asiento infantil **3**. Tense los cinturones de sujeción tirando uniformemente hacia abajo de los extremos sueltos **4**.

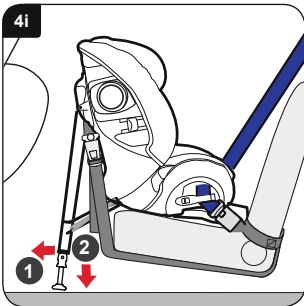

Tire del pie de apoyo lo más lejos posible de la parte trasera del asiento infantil **1** (Fig. 4i). Baje el pie de apoyo hasta el suelo manteniendo el ángulo correcto **2**. Mueva el pie de apoyo asegurándose de que éste esté fijo.

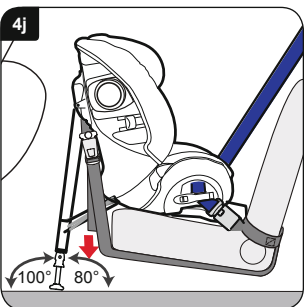

Finalmente, asegúrese de que los cinturones de sujeción estén completamente tensos tirando hacia abajo de los extremos sueltos (Fig. 4j). El pie de apoyo debe estar apoyado en el suelo, y no sobre las tapas de portaobjetos o similares, en un ángulo de 100° con respecto a la horizontal (Fig. 4j). Utilice el goniómetro incluido en la última página de las presentes instrucciones de uso para verificar el ángulo del pie de apoyo con respecto al suelo.

Compruebe que el asiento infantil esté fijo moviéndolo hacia delante, atrás y a los lados. Si está suelto o el pie de apoyo no se encuentra en un ángulo de 100° con respecto al suelo, deberá volver a montarlo hasta que el ángulo sea correcto.

Siente al niño en el asiento como se indica en Fig. 5f + 5g.

5. Instalación del asiento infantil (orientado hacia adelante) con cinturones de seguridad del automóvil

9-18 Kg. grupo 1 (aprox. 9 meses – 4 años)

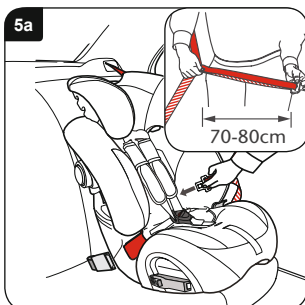

IMPORTANTE – El asiento infantil DEBE ser utilizado siempre con un cinturón de cintura y diagonal (homologado conforme a la normativa UN-/ECE N° 16 o a las normas correspondientes).

IMPORTANTE – No utilice puntos de sujeción que no sean los descritos en las presentes instrucciones de uso y los indicados en el sistema de retención infantil.

Recoja el pie de apoyo en el espacio destinado para ello.

Instale el asiento infantil en el automóvil orientado hacia adelante. A fin de permitir un manejo más sencillo del asiento infantil, gire éste hacia usted. Mantenga juntos los cinturones de cintura y diagonal y tire del cinturón del asiento tal como se muestra (**ver detalle en fig. 5a**).

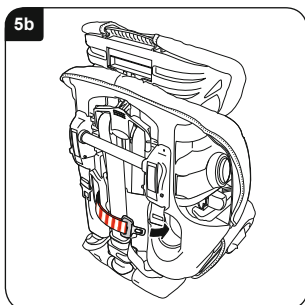

IMPORTANTE – El cinturón no debe retorcerse bajo ningún concepto.

Tire del cinturón de seguridad pasándolo por la parte delantera del asiento infantil a través de la ranura de guía hacia la parte trasera del asiento en el punto mostrado en la imagen (**Fig. 5a**).

IMPORTANTE – No utilice la guía diagonal roja situada en el reposacabezas.

Coja el cinturón y páselo por la segunda ranura de guía (**Fig. 5b**).

Consejo práctico – Si el cinturón es demasiado corto, antes de realizar el montaje tal vez deba tirar del cinturón diagonal por detrás del reposacabezas.

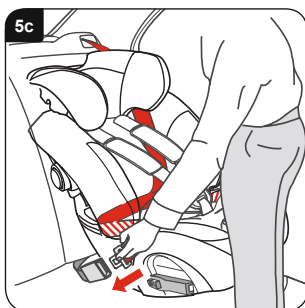

Tire del cinturón del automóvil suelto hacia la parte delantera del asiento infantil y abroche el cinturón (**Fig. 5c**).

Asegúrese de que el cinturón del asiento no esté retorcido y de que el cinturón de cintura pase por las dos guías rojas. Asegúrese de que el cinturón diagonal de la parte trasera del asiento infantil se encuentre detrás del reposacabezas.

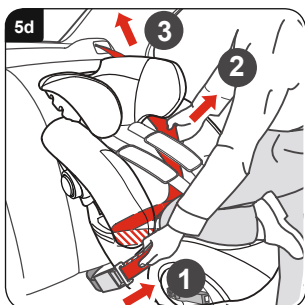

Empuje el asiento infantil contra el asiento del automóvil usando todo el peso de su cuerpo y fjelo siguiendo el siguiente orden.

Tire del cinturón diagonal **1** y manténgalo en posición **2** a fin de eliminar puntos flojos y tire del cinturón para tensarlo **3** (**Fig. 5d**).

Compruebe el asiento tirando firmemente del cinturón. No debe poder moverse en absoluto o sólo levemente. Si el asiento infantil sigue estando flojo, deberá repetir el proceso de fijación.



5e

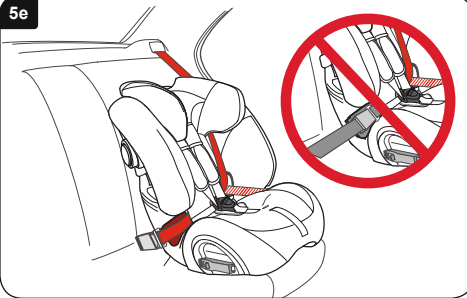

IMPORTANTE – Compruebe la posición del broche del cinturón y asegúrese de que sea el cinturón, y **NO** el broche del cinturón, el que mantenga fija la posición del asiento infantil (**Fig. 5e**).

Si el broche del cinturón de su asiento no está en la posición correcta, inténtelo en otra posición.

En caso de duda póngase en contacto con el servicio de atención al cliente llamando al **tel.: +49 (0) 8221 3670 -199/-299** o por correo electrónico **service.de@britax.com** o visite nuestro sitio Web **www.britax.com**.

5f

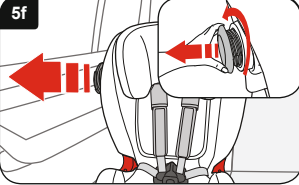

Saque el SICT girándolo en sentido horario (hacia el lado próximo de la puerta del vehículo), hasta que haya una distancia de 5 mm respecto a las puertas del vehículo o se haya desenroscado al máximo (**Fig. 5f**).

5g



Siente al niño en el asiento infantil y póngale el cinturón. Asegúrese de que el cinturón no esté retorcido. Coloque el cinturón tirando hacia delante de las correas de ajuste.

IMPORTANTE – El cinturón de cintura debe encontrarse lo más adelantado y bajo posible por encima de la cintura del niño.

Finalmente, asegúrese de que los acolchamientos para el pecho se encuentren sobre el pecho del niño (**Fig. 5g**).

6. Instalación del asiento infantil (orientado hacia adelante) con cinturones de seguridad para adultos

15-25 Kg. grupo 2 (aprox. 4-6 años)

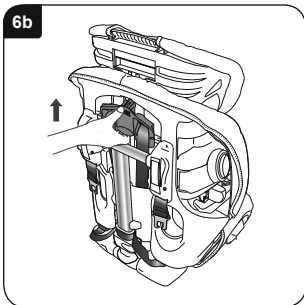
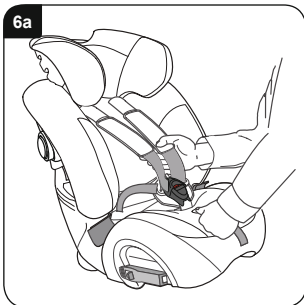

Ajuste del asiento infantil

Para sacar el cinturón del asiento infantil ponga éste en el suelo.

Presione el pulsador de ajuste y tire al mismo tiempo de **AMBOS** cinturones de hombros lo más hacia delante posible (**Fig. 6a**).

Dele la vuelta al asiento. Levante el regulador del cinturón situado en la parte trasera del asiento y empújelo hacia arriba hasta que las ranuras de los cinturones de hombros del reposacabezas estén en la posición más alta. (**Fig. 6b**).

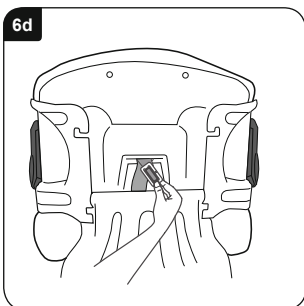
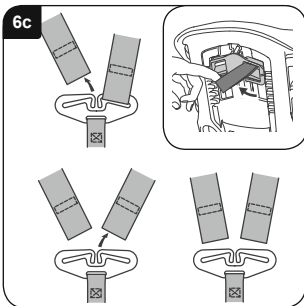

Desenganche ambos cinturones de hombros del asa de la parte trasera del asiento infantil (**Fig. 6c**), ponga el asa en la parte inferior del asiento **1** (**Fig. 6g**).

Retire el acolchamiento del pecho de sus fijaciones (**ver detalle en fig. 6c**). Tire de ambos cinturones de hombros y de los acolchamientos del pecho hacia la parte delantera del asiento y retire los acolchamientos de los cinturones de hombros.

Turne el asiento sobre su parte trasera.

Retire la correa de ajuste del asa del separapiernas. Gire el asa de tal manera que quepa por el separapiernas, y empújelo hacia la parte delantera del asiento (**Fig. 6d**).

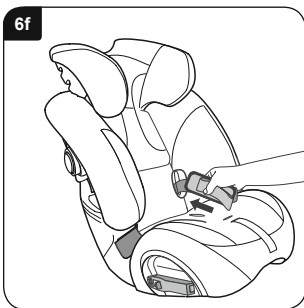
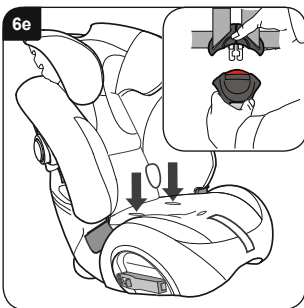

Ponga el asiento infantil en posición vertical y desenganche el cinturón del broche (**ver detalle en fig. 6e**). Meta las asas de los cinturones y las lengüetas de los broches por debajo de la funda a través de los agujeros del asiento (**Fig. 6e**).

Meta las hebillas, cinturones y acolchamientos en los compartimentos elásticos (**Fig. 6f**). Introduzca las correas de ajuste en el hueco de la funda.

Apoye el asiento en el suelo y fije el regulador del reposacabezas a la parte trasera del reposacabezas (**Fig. 6g**).

Compruebe si los acolchamientos para el pecho han sido retirados tal como se muestra en (**Fig. 6c**).

Eleve el reposacabezas hasta que la cabeza se encuentre centrada (**Fig. 6h**). Si el reposacabezas se encuentra en la posición correcta, suelte el regulador y compruebe que éste esté encajado en el reposacabezas.

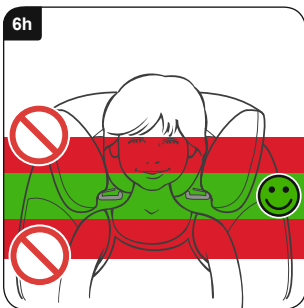
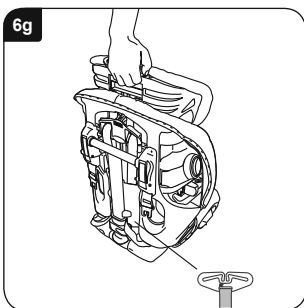

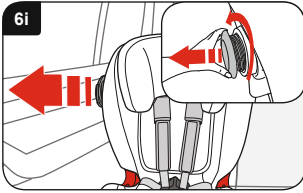

Saque el SICT girándolo en sentido horario (hacia el lado próximo de la puerta del vehículo), hasta que haya una distancia de 5 mm respecto a las puertas del vehículo o se haya desenroscado al máximo (**Fig. 6i**).

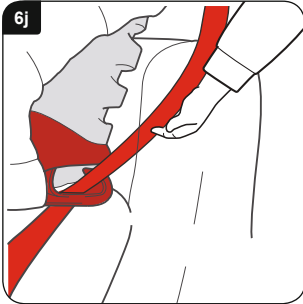

Instalación del asiento infantil

IMPORTANTE – El asiento infantil DEBE ser utilizado siempre con un cinturón de cintura y diagonal (homologado conforme a la normativa UN-/ECE N° 16 o a las normas correspondientes).

IMPORTANTE – No utilice puntos de sujeción que no sean los descritos en las presentes instrucciones de uso y los indicados en el sistema de retención infantil.

Instale el asiento infantil en el automóvil orientado hacia delante.

Pase la parte diagonal del cinturón del asiento por la guía superior roja oscura hacia el **OTRO** lado, donde se encuentra el broche del cinturón (**Fig. 6j**).



Tire del cinturón del asiento transversalmente sobre el niño y abróchelo (**Fig. 6k**). El elemento para el regazo debe encontrarse sobre las guías rojas del cinturón para el regazo situadas a ambos lados del asiento infantil. Asegúrese de que el cinturón no esté retorcido o flojo.

IMPORTANTE – El cinturón de cintura debe encontrarse lo más adelantado y bajo posible sobre la cintura del niño.

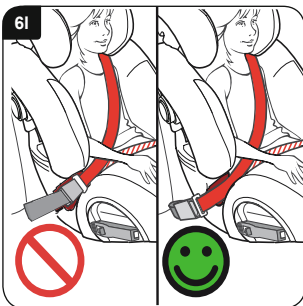

IMPORTANTE – Compruebe la posición del broche del cinturón y asegúrese de que al extenderlo alrededor del asiento infantil éste no pase sobre la guía roja del cinturón de la cintura (**Fig. 6l**).

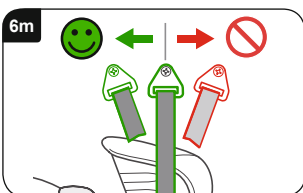

Compruebe la posición del anclaje superior del cinturón del asiento de su automóvil (**Fig. 6m**). No lo utilice si este punto de anclaje se encuentra por delante del asiento infantil. Pruebe otra posición en el vehículo.



Siga este manual de instruções com atenção e exactidão. Se esta cadeira não estiver montada com segurança e a criança não estiver a usar o cinto correctamente, em caso de acidente tanto a criança como os outros passageiros estarão expostos a sério risco de ferimentos.

Leia este manual de instruções com muita atenção ANTES de montar a sua cadeira de criança!

A Hampshire Trading Standards Authority (entidade supervisora do condado inglês de Hampshire) e a Britax recomendam que não compre cadeiras auto de criança já usadas nem que as venda. Por favor, elimine a cadeira de criança de forma segura e compatível com o ambiente. Não a venda nem a ofereça após usada.

Após um acidente, a cadeira de criança e os cintos de segurança do automóvel devem ser substituídos. Mesmo que pareçam não ter estragos, tanto a sua cadeira de criança como os seus cintos de segurança podem já não proteger suficientemente a criança no acidente seguinte.

Não existem cadeiras de criança à prova de fuga

Não é possível produzir os sistemas de cintos absolutamente "à prova de crianças"; no entanto, correspondem aos requisitos da norma europeia ECE R44. O cinto deve ser sempre colocado e ajustado correctamente, e a criança deve ser estimulada a não tirar o sistema de cintos.

Cuidados a ter com a sua cadeira de criança

É possível introduzirem-se restos de comida e bebidas nos fechos dos cintos. Isso pode fazer com que os fechos dos cintos não funcionem devidamente – eles já não irão engatar. Limpe os fechos dos cintos com água quente (Fig. A e B).

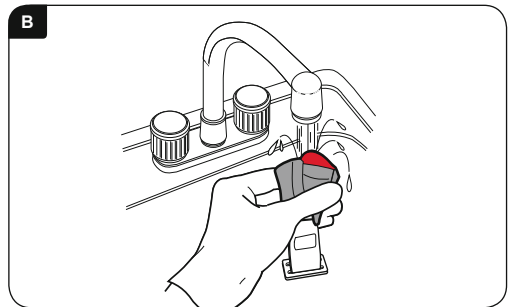
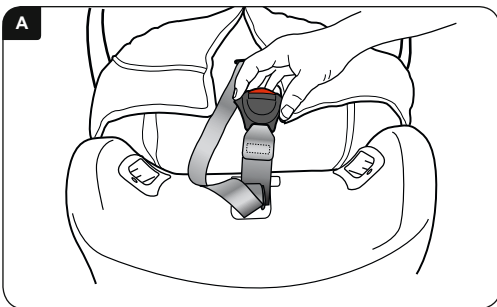

Limpeza do revestimento

Leia as etiquetas com as prescrições de lavagem para o revestimento.

NÃO seque o revestimento numa máquina. Centrifugue-o e depois deixe-secar.

Limpeza dos cintos e da concha da cadeira

Limpe com uma esponja e utilize APENAS sabão para lavagem manual e água quente.

Ao limpar, **NÃO** retire nem tente retirar cintos nem peças dos cintos ou da cadeira.

NÃO utilize solventes, produtos de limpeza químicos ou detergentes líquidos, pois poderão danificar os cintos e a cadeira.

NÃO lubrifique nem coloque óleo nas peças da cadeira.

Retirar e colocar o revestimento

Prima a tecla de ajuste do cinto e com a mão debaixo da protecção para o peito puxe AMBOS os cintos para os ombros o mais possível para a frente.

Puxe para fora o arco detrás da cadeira e desenganche ambos os cintos para os ombros.

Puxe o revestimento do lado superior da cadeira e, tal como ilustrado, coloque os cintos sobre o lado da



frente da cadeira (**Fig. 6c**). Desprenda o fecho e retire a almofada, soltando o gancho e a fita de ilhó. Desprenda a protecção para o peito dos cintos para os ombros. Retire cuidadosamente o revestimento, afrouxe os cintos para os ombros, o fecho do cinto e o cinto de ajuste através das fendas situadas no revestimento.

O revestimento é colocado, procedendo-se na sequência inversa.

Tenha atenção para que os cintos não fiquem torcidos.

IMPORTANTE – O revestimento e as protecções para o peito são peças de segurança. **NUNCA** utilize a cadeira de criança sem estas peças. Não ponha em risco a segurança da sua criança através do uso de revestimentos sobressalentes de outro fabricante. Poderão fazer com que a criança deixe de estar protegida da melhor forma possível.

Os revestimentos sobressalentes estão disponíveis no seu vendedor Britax-Römer, ou dirija-se ao serviço de apoio ao cliente da Britax-Römer através do
Tel.: +49 (0) 8221 3670 -199/-299 .

Garantia

Todos os produtos da Britax-Römer foram cuidadosamente concebidos, produzidos e testados. No entanto, se este produto apresentar alguma incorrecção no período de 12 meses a contar da compra, devido a um defeito de material ou de fabrico, apresente o produto no seu local de compra. Segundo o nosso critério, efectuaremos uma reparação gratuita ou substituiremos o produto por outro igual ou semelhante.

Para efeitos de garantia, é necessário o comprovativo de compra. Por razões de garantia, recomendamos-lhe que conserve o seu comprovativo de compra e o cole no manual de instruções e os guarde na cadeira.

A Britax-Römer não se responsabiliza por danos que resultem de uso indevido ou negligência.

Esta garantia não é transmissível, não se destinando por isso a produtos comprados já usados.

Os seus direitos legais não são afectados por esta garantia.

Em caso de dúvida

Nem todas as cadeiras auto se adequam a todos os automóveis. Para saber se esta limitação se aplica ao seu automóvel visite a nossa página de Internet em www.britax.com ou telefone ao seu serviço de apoio ao cliente através do

Tel.: +49 (0) 8221 3670 -199/-299 ou envie um e-mail para service.de@britax.com.

Aviso

9-25 kg Grupo 1-2 (aprox. 9 meses – 6 anos)



PERIGO DE MORTE!

NUNCA utilizar a cadeira de criança virada para trás num assento do veículo com airbag.

NUNCA utilizar a cadeira de criança voltada para a frente num assento do veículo com airbag, excepto se o fabricante confirmar a sua segurança.

NUNCA utilizar a cadeira de criança nos assentos laterais do veículo ou virados para trás.

NÃO utilizar artigos como almofadas ou casacos para elevar a cadeira de criança sobre o assento do veículo. Em caso de acidente, os cintos da sua cadeira de criança e os cintos do automóvel não iriam proteger a sua criança da melhor forma possível.

NÃO utilizar em casa a cadeira de criança. Ela não foi concebida para a utilização doméstica e só deve ser utilizada no automóvel.

NÃO tente desmontar a cadeira de criança, modificar ou inserir peças, ou modificar os cintos da cadeira ou os cintos do automóvel ou usá-la de forma diferente da que está prescrita. A licença oficial deixa de ser válida se forem efectuadas modificações.

NÃO pode fazer modificações na cadeira de criança; isso é da incumbência do fabricante.

NUNCA deixe a sua criança sozinha no automóvel, mesmo que seja por pouco tempo.

NÃO deixe objectos soltos, como bagagens ou livros atrás dentro do automóvel. Os objectos soltos devem ficar seguros porque, em caso de travagem repentina, estes podem voar e causar ferimentos graves. Os objectos soltos de grande dimensão e pesados representam um risco particular.

NÃO deixar os assentos do veículo rebatidos desengatados. Em caso de travagem repentina, a sua criança pode ser ferida por um assento solto.

NÃO permita que as suas crianças brinquem ou desloquem o seu assento.

GUARDE este manual de instruções num local de fácil acesso.

CUBRA a cadeira de criança se o seu automóvel estiver exposto à luz solar directa. As guarnições podem ficar quentes com os raios solares e o revestimento poderá perder a cor.

CERTIFIQUE-SE de que a cadeira de criança não fica presa por um assento rebatível ou a porta do automóvel.

CERTIFIQUE-SE de que os cintos estão esticados de acordo com as roupas da sua criança antes de começar a circular – se os cintos se ajustarem à roupa de Inverno, podem estar demasiado frouxos para a roupa de Verão.

Quando a cadeira de criança não estiver a ser utilizada, **GUARDÁ-LA EM LOCAL SEGURO**. Não deixe peças pesadas sobre a cadeira de criança e não a guarde junto a fontes de calor ou exposta directamente aos raios solares.

FIXE sempre a cadeira de criança mesmo quando não estiver a ser usada pela criança.

TENHA ATENÇÃO a que todas as pessoas que viajam no automóvel tenham colocado os cintos de segurança.

Embora a Britax-Römer, ao desenvolver novos produtos tenha atenção para que as cadeiras auto de criança entrem em contacto com assentos de automóvel, a Britax-Römer não assume qualquer responsabilidade por danos em assentos de veículos ou em cintos de assentos de veículos.

IMPORTANTE:

Utilização da cadeira virada para trás

A cadeira de criança **DEVE** ser utilizada sempre com um cinto para a cintura e diagonal (autorizado em conformidade com a directiva UN/ECE N.º 16 ou normas correspondentes).

Utilização da cadeira virada para a frente

A cadeira de criança **DEVE** ser utilizada sempre com um cinto para a cintura e diagonal (autorizado em conformidade com a directiva UN/ECE N.º 16 ou normas correspondentes).

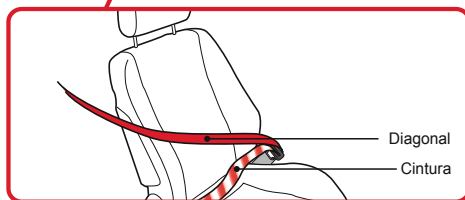
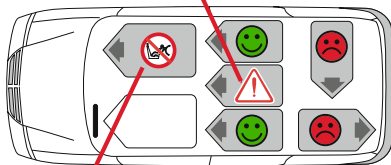
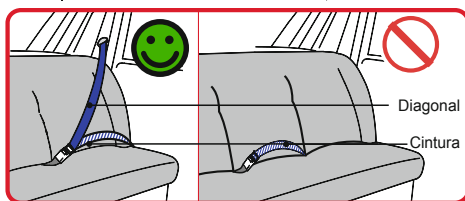

Introdução à sua nova cadeira de criança

9-25 kg Grupo 1-2 (aprox. 9 meses – 6 anos)



1. Revestimento do assento
2. Compartimento de armazenamento para o manual de instruções (de trás do revestimento)
3. Fecho do cinto
4. Almofada de conforto
5. Advertência ao utilizador
6. Guia do cinto para a cintura (utilização virada para a frente)
7. Fecho
8. Inserção do canal do cinto (utilização virada para trás)
9. Tecla de ajuste do cinto
10. Banda de ajuste do cinto
11. União de arcos
12. Cinto
13. Protecção para o peito
14. Guia superior do cinto (15-25 kg, utilização virada para a frente)
15. Capa do apoio para a cabeça
16. Apoio para a cabeça regulável
17. Regulador do apoio para a cabeça (15-25 kg, virada para a frente)
18. Ranhura do cinto
19. Cinto
20. Protecção do cinto
21. Arco e arrumo na perna de apoio
22. Tecla de desbloqueio para perna de apoio
23. Perna de apoio
24. Arco (sob o assento)
25. Pé de baloiço – (para utilização virada para trás)
26. Suporte para a perna de apoio
27. Lingueta de fecho do cinto de segurança
28. Ranhura de guia do cinto do assento (utilização virada para a frente)
29. Regulação da largura
30. SICT
31. Dispositivo de ajuste da altura do cinto / apoio para a cabeça (peça de ajuste do cinto)
32. Cintos de segurança

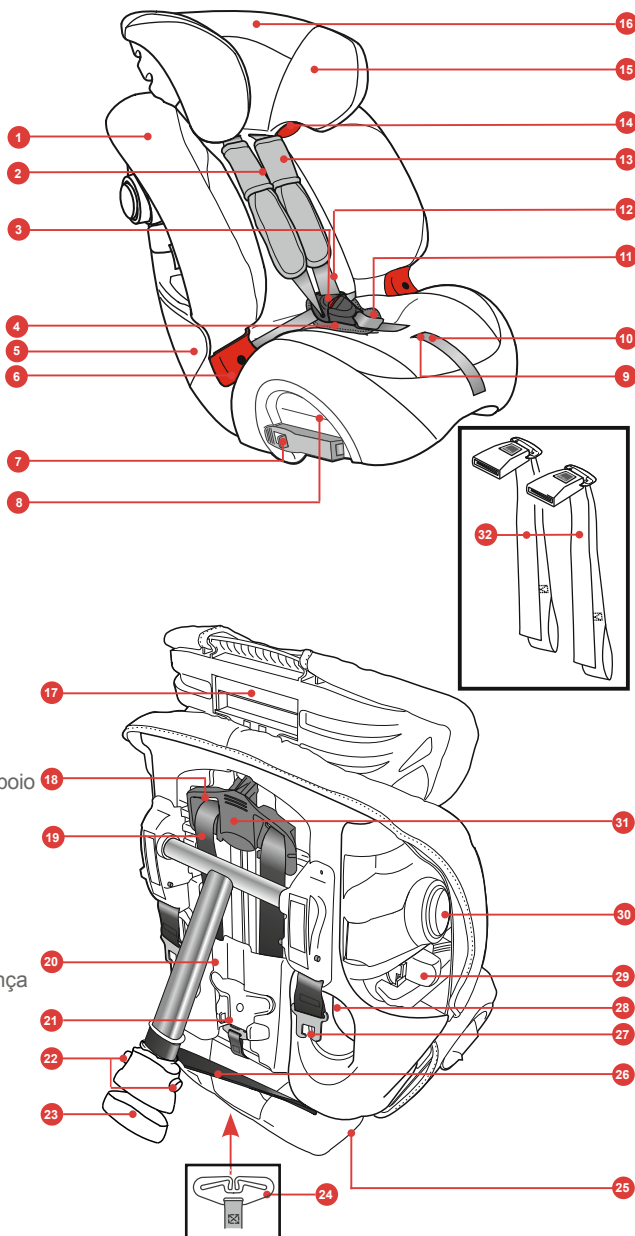

1. Adaptação da cadeira de criança

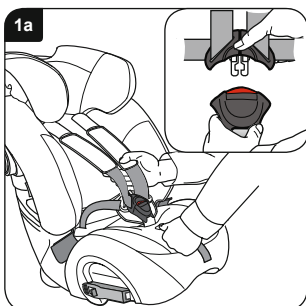

Coloque a cadeira de criança no chão.

Prima a tecla de ajuste e puxe simultaneamente **AMBOS** os cintos para os ombros tanto quanto possível para a frente (**Fig. 1a**).

Desprenda o cinto do fecho (**inserção na Fig. 1a**).

Introduza a criança cuidadosamente na cadeira, coloque o cinto e engate novamente o fecho.

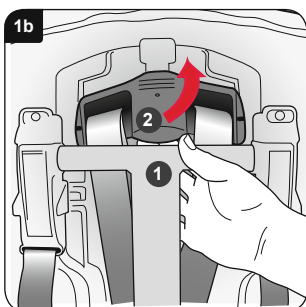

Retire a extremidade superior da perna de apoio, do lado de trás da cadeira de criança **1** (**Fig. 1b**).

Eleve o dispositivo de ajuste e desloque-o para cima ou para baixo, **2** de forma que a ranhura do cinto situada no apoio para a cabeça fique à altura dos ombros ou ligeiramente acima dos ombros da sua criança.

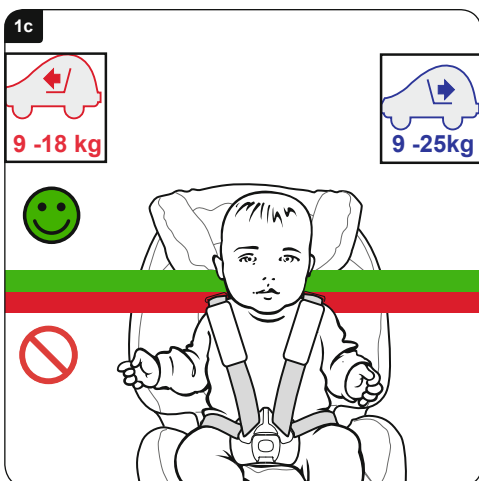

Se o apoio para cabeça se encontrar na posição correcta, deixe solto o regulador do apoio para cabeça e verifique se este está encaixado nesta posição.

Se tiver chegado à extremidade superior da fenda, a sua criança pode continuar a utilizar a cadeira até os olhos ficarem à altura da margem superior da cadeira, ou até a criança pesar mais de:

Virada para trás: 25 kg

Virada para a frente: 18 kg

Utilize o ajuste da largura (ver "Introdução à sua cadeira de criança" na página anterior) a fim de ajustar a largura da sua cadeira de criança.



2. Montagem da sua cadeira de criança (virada para trás) num assento traseiro do veículo

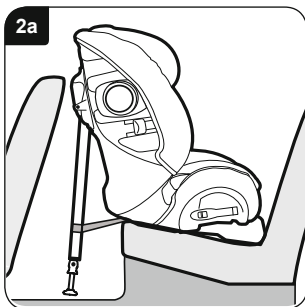

IMPORTANTE – A cadeira de criança DEVE sempre ser utilizada com um cinto para a cintura e um cinto diagonal (autorizado em conformidade com a Directiva UN/ECE N.º 16 ou normas correspondentes).

IMPORTANTE – Não utilize outros pontos de apoio a não ser os que estão descritos neste manual de instruções e assinalados no equipamento de segurança para crianças.

NUNCA monte uma cadeira de criança virada para trás num assento do veículo equipado com airbag.

Coloque a cadeira de criança com a perna de apoio na posição mais curta virada para trás sobre o assento do veículo de forma que o pé de baloiço fique contra o lado posterior do assento do veículo. Depois da colocação, a abertura entre a cadeira de criança e o assento do veículo não deve ser superior a 10 mm (**Fig. 2a**).

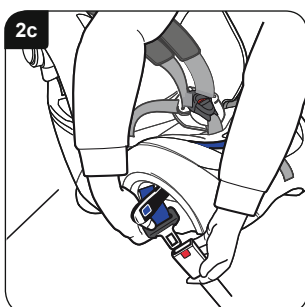
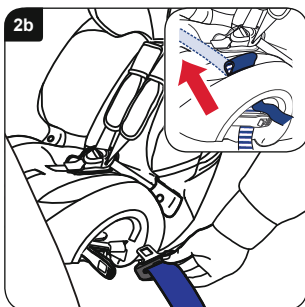

A cadeira de criança pode tocar no banco do veículo em frente mas não encostar-se, comprimindo-o. Se a cadeira de criança tocar no assento do veículo em frente, coloque-a de forma que o condutor ou o passageiro não fiquem em posição desconfortável. Se isto não for possível, tente outra posição para a cadeira de criança no automóvel.

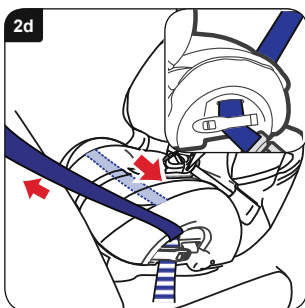

Abra ambos os fechos. Puxe para fora um pedaço suficiente de cinto para a cintura e de cinto diagonal (**aprox. 600-900mm**). Passe o cinto pela guia de fecho do cinto, no lado oposto do fecho, e introduza-o no canal do cinto (**Fig. 2b**). Existem duas ranhuras de acesso no revestimento da cadeira para facilitar a introdução do cinto pelo canal do cinto e sob o revestimento da cadeira (**inserção na Fig. 2b**).

Passo o cinto do assento pelo canal do cinto, fixe-o no outro lado e introduza a lingueta do cinto no fecho (**Fig. 2c**).

Puxe o cinto solto, fazendo-o passar pela cadeira de criança para garantir que o cinto de segurança do assento não está torcido. Quando o cinto estiver esticado, aperte o fecho no lado do fecho do cinto e tenha atenção para que isso o cinto para a cintura e o cinto diagonal fiquem seguros (**inserção na Fig. 2d**).

Aperte o fecho do cinto no outro lado e tenha atenção para que fique seguro apenas o cinto para a cintura (**Fig. 2d**).

Tenha atenção a que ambos os fechos do cinto estejam engatados.

Se o fecho do cinto estiver agora na posição que está marcada com um  como errada, e se não for possível fixar correctamente o assento (**Fig. 2e**), tente colocá-lo num outro assento no automóvel.

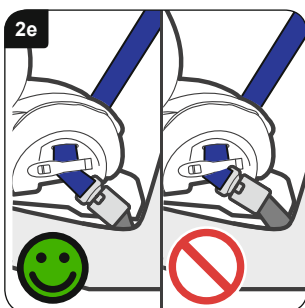

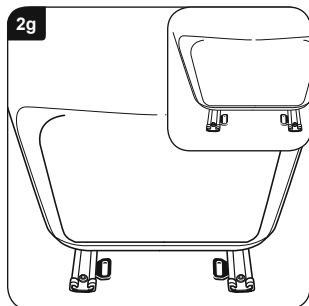
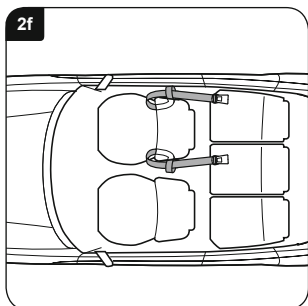

Coloque os cintos de segurança em volta do assento do veículo diante da cadeira de criança, tal como ilustrado (Fig. 2f).

Se o seu automóvel tiver um ilhó na calha do assento, pode ser utilizada esta alternativa (inserção na Fig. 2g).

IMPORTANTE – Não monte os cintos de segurança com correias para bagagem.

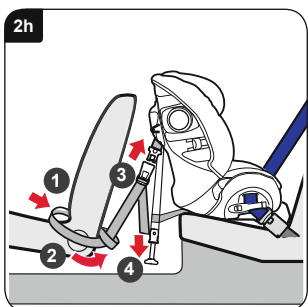

Enlace as extremidades da correção dos cintos de segurança em volta do assento dianteiro e nas costas, como ilustrado 1 (Fig. 2h). Passe as extremidades dos cintos de segurança para o lado exterior do assento do veículo e passe-as pela correção 2.

Quando os arcos da perna de apoio apontarem para a frente e os cintos não estiverem torcidos, engate o fecho do cinto de segurança nas línguas situadas nos lados da cadeira de criança 3. Estique os cintos de segurança, puxando para baixo as extremidades soltas de maneira uniforme 4.

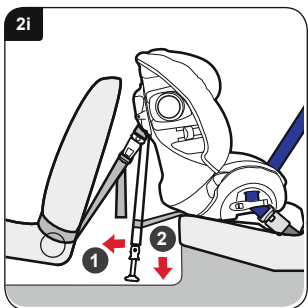

Afaste a perna de apoio, puxando-a tão longe quanto possível do lado posterior da cadeira de criança 1 (Fig. 2i). Baixe a perna de apoio até ao piso, mantendo o ângulo correcto 2. Desloque a perna de apoio e tenha atenção para que a perna de apoio fique segura.

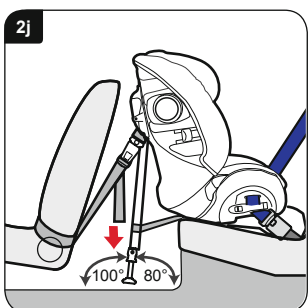

Por fim, tenha atenção para que os cintos de segurança estejam bem apertados puxando para baixo as extremidades soltas (Fig. 2j). A perna de apoio deve apoiar-se sobre piso firme e não sobre as abas de prateleiras ou semelhante e nomeadamente com um ângulo de 100° ao plano horizontal (Fig. 2j). Utilize o transferidor que se encontra na última página deste manual de instruções para verificar o ângulo da perna de apoio em relação ao piso.

Verifique se a cadeira de criança está montada bem firme, deslocando-a para a frente e para trás e de um e para outro lado. Se estiver solta ou se a perna de apoio não estiver num ângulo de 100° em relação ao piso, deve montá-la novamente para que assente firme no ângulo correcto.

Coloque a criança na cadeira, conforme Fig. 5f + 5g.

3. Montagem da sua cadeira de criança (virada para trás) num assento central traseiro

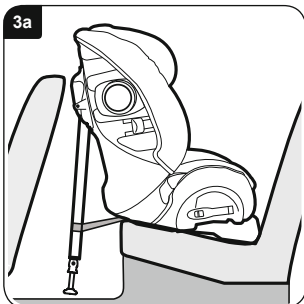

IMPORTANTE – A cadeira de criança DEVE sempre ser utilizada com um cinto para a cintura e um cinto diagonal (autorizado em conformidade com a Directiva UN/ECE N.º 16 ou normas correspondentes).

IMPORTANTE – Não utilize outros pontos de apoio a não ser os que estão descritos nestas instruções e assinalados no equipamento de segurança para crianças.

NUNCA monte uma cadeira de criança virada para trás num assento do passageiro equipado com airbag.

Coloque a perna de apoio no comprimento mais curto e coloque a cadeira de criança virada para trás no meio entre o assento do condutor e o assento do passageiro, nomeadamente com o pé de baloiço encostado contra as costas do assento dianteiro (**Fig. 3a**).

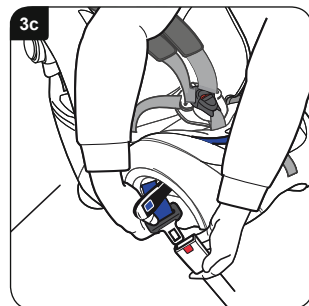
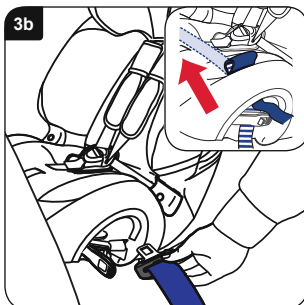

Abra ambos os fechos. Puxe para fora um pedaço suficiente de cinto para a cintura e de cinto diagonal (**aprox. 600-900 mm**). Passe o cinto pela guia de fecho do cinto, no lado oposto do fecho, e introduza-o no canal do cinto (**Fig. 3b**). Existem duas ranhuras de acesso no revestimento da cadeira para facilitar a introdução do cinto pelo canal do cinto e sob o revestimento da cadeira (**inserção na Fig. 3b**).

Passe o cinto do assento pelo canal do cinto, feche-o no outro lado e introduza a lingueta do fecho no fecho (**Fig. 3c**).

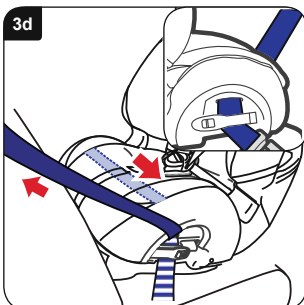

Puxe o cinto solto, fazendo-o passar pela cadeira de criança para garantir que o cinto de segurança do assento não está torcido. Quando o cinto estiver esticado, aperte o fecho no lado do fecho do cinto e tenha atenção para que isso o cinto para a cintura e o cinto diagonal fiquem seguros (**inserção na Fig. 3d**).

Aperte o fecho do cinto no outro lado e tenha atenção para que fique seguro apenas o cinto para a cintura (**Fig. 3d**).

Tenha atenção a que ambos os fechos do cinto estejam engatados.

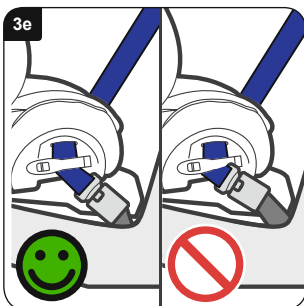

Se o fecho do cinto estiver agora na posição que está marcada com um  como errada, e se não for possível fixar correctamente o assento (**Fig. 3e**), tente colocá-lo num outro assento no automóvel.

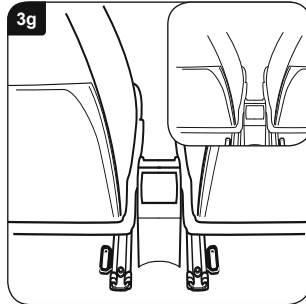
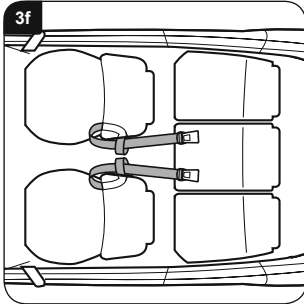

Coloque um cinto de segurança, tanto em volta do assento do condutor como do banco do passageiro, tal como ilustrado (**Fig. 3f**).

Se o seu automóvel tiver um ilhó na calha do assento, pode ser utilizada esta alternativa (**inserção na Fig. 3g**).

IMPORTANTE – Não monte os cintos de ancoragem segurança com correias para bagagem.

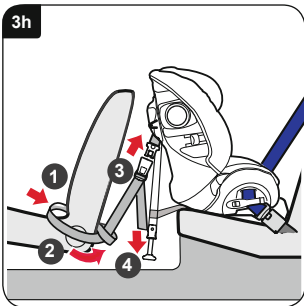

Enlace as extremidades dos cintos de segurança em volta do assento dianteiro e nas costas, como ilustrado **1** (**Fig. 3h**). Passe as extremidades dos cintos de segurança para o lado exterior do assento do veículo e passe-as pelas correições **2**.

Quando os arcos da perna de apoio apontarem para a frente e os cintos não estiverem torcidos, engate o fecho do cinto de segurança nas línguas situadas nos lados da cadeira de criança **3**. Estique os cintos de segurança, puxando para baixo as extremidades soltas de maneira uniforme **4**.

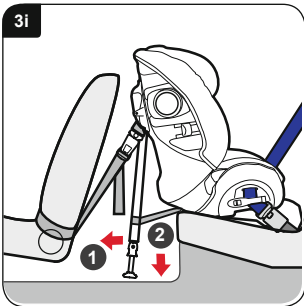

Afaste a perna de apoio, puxando-a tão longe quanto possível do lado posterior da cadeira de criança **1** (**Fig. 3i**). Baixe a perna de apoio até ao piso, mantendo o ângulo correcto **2**. Desloque a perna de apoio e tenha atenção para que a perna de apoio fique segura.

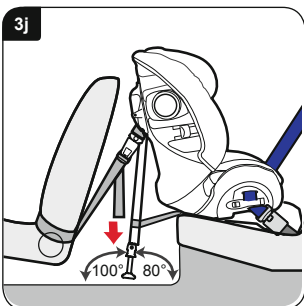

Por fim, tenha atenção para que os cintos de segurança estejam bem apertados puxando para baixo as extremidades soltas (**Fig. 3j**). A perna de apoio deve apoiar-se sobre piso firme e com um ângulo de 100° ao plano horizontal (**Fig. 3j**). Não deve apoiar-se sobre as abas de prateleiras ou semelhante. Utilize o modelo de transferidor que se encontra na última página deste manual de instruções para verificar o ângulo da perna de apoio em relação ao piso.

Verifique se a cadeira de criança está montada bem firme, deslocando-a para a frente e para trás e de um e para outro lado. Se estiver solta ou se a perna de apoio não estiver num ângulo de 100° em relação ao piso, deve montá-la novamente para que assente firme no ângulo correcto.

Coloque a criança na cadeira, conforme **Fig. 5f + 5g**.

4. Montagem da sua cadeira de criança (virada para trás) num assento dianteiro

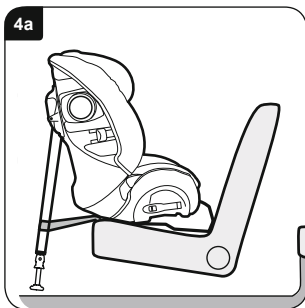

IMPORTANTE – A cadeira de criança DEVE sempre ser utilizada com um cinto para a cintura e um cinto diagonal (autorizado em conformidade com a Directiva UN/ECE N.º 16 ou normas correspondentes).

IMPORTANTE – Não utilize outros pontos de apoio a não ser os que estão descritos neste manual de instruções e assinalados no equipamento de segurança para crianças.

NUNCA monte uma cadeira de criança virada para trás num assento do veículo equipado com airbag.

Deslize para trás o assento dianteiro para obter espaço para a cadeira de criança, mas apenas de forma que o passageiro de trás possa ainda sentar-se comodamente.

Coloque a cadeira de criança com a perna de apoio na posição mais curta virada para trás sobre o assento do veículo de forma que o pé de baloiço fique contra o lado posterior do assento do veículo (**Fig. 4a**).

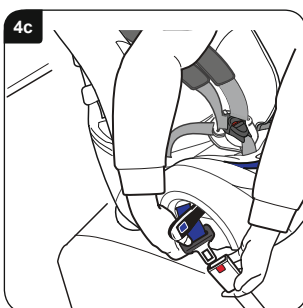
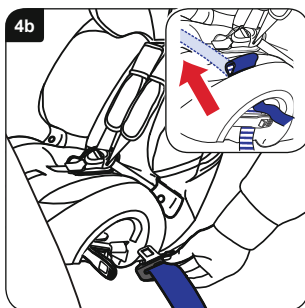

IMPORTANTE – NUNCA apoiar a cadeira de criança no painel de instrumentos ou no pára-brisas.

Abra ambos os fechos. Puxe para fora um pedaço suficiente de cinto para a cintura e de cinto diagonal (aprox. 600-900mm). Passe o cinto pela guia de fecho do cinto, no lado oposto do fecho, e introduza-o no canal do cinto (**Fig. 4b**). Existem duas ranhuras de acesso no revestimento da cadeira para facilitar a introdução do cinto pelo canal do cinto e sob o revestimento da cadeira (**inserção na Fig. 4b**).

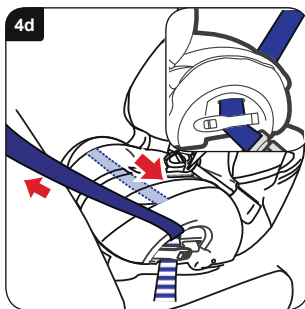

Passe o cinto do assento pelo canal do cinto, feche-o no outro lado e introduza a lingueta no fecho (**Fig. 4c**).

Puxe o cinto solto, fazendo-o passar pela cadeira de criança para garantir que o cinto de segurança do assento não está torcido. Quando o cinto estiver esticado, aperte o fecho no lado do fecho do cinto e tenha atenção para que isso o cinto para a cintura e o cinto diagonal fiquem seguros (**inserção na Fig. 4d**).

Aperte o fecho do cinto no outro lado e tenha atenção para que fique seguro apenas o cinto para a cintura (**Fig. 4d**).

Tenha atenção a que ambos os fechos do cinto estejam engatados.

Se o fecho do cinto estiver agora na posição que está marcada com um  como errada, e se não for possível fixar correctamente o assento (**Fig. 4e**), tente colocá-lo num outro assento no automóvel.

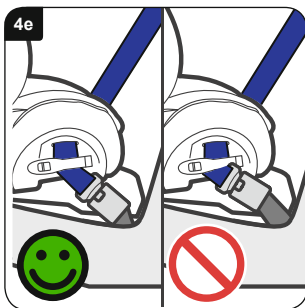

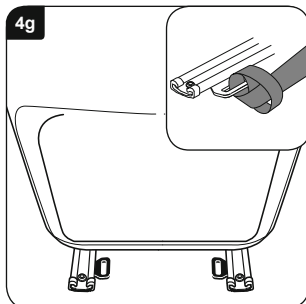
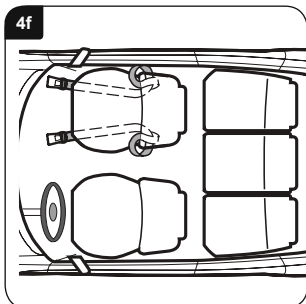

Coloque o cinto de segurança em volta do assento do passageiro, tal como ilustrado (Fig. 4f).

Se o seu automóvel tiver um ilhó na calha do assento, pode ser utilizada esta alternativa (inserção na Fig. 4g).

IMPORTANTE – Não monte os cintos de segurança com correias para bagagem.

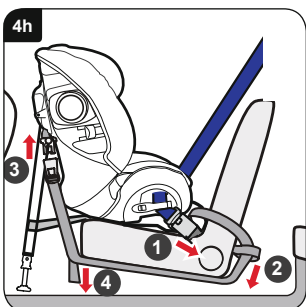

Enlace as extremidades da correção dos cintos de segurança em volta do assento dianteiro e nas costas, como ilustrado 1 (Fig. 4h). Passe as extremidades dos cintos de segurança para o lado exterior do assento do veículo e passe-as pelas correções 2.

Passe as extremidades tensoras por baixo do assento. Quando os arcos da perna de apoio apontarem para a frente e os cintos não estiverem torcidos, engate o fecho do cinto de segurança nas línguas situadas nos lados da cadeira de criança 3. Estique de maneira uniforme os cintos de segurança, puxando para baixo as extremidades soltas 4.

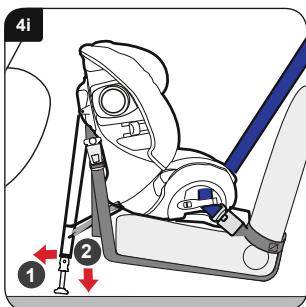

Afaste a perna de apoio, puxando-a tão longe quanto possível do lado posterior da cadeira de criança 1 (Fig. 4i). Baixe a perna de apoio até ao piso, mantendo o ângulo correcto 2. Desloque a perna de apoio e tenha atenção para que a perna de apoio fique segura.

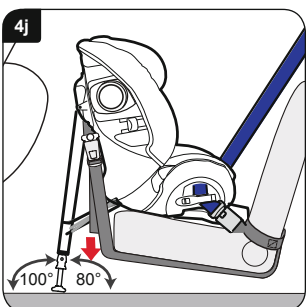

Por fim, tenha atenção para que os cintos de segurança estejam bem apertados puxando para baixo as extremidades soltas (Fig. 4j). A perna de apoio deve apoiar-se sobre piso firme e não sobre as abas de prateleiras ou semelhante e nomeadamente com um ângulo de 100° ao plano horizontal (Fig. 4j). Utilize o transferidor que se encontra na última página deste manual de instruções para verificar o ângulo da perna de apoio em relação ao piso.

Verifique se a cadeira de criança está montada bem firme, deslocando-a para a frente e para trás e de um e para outro lado. Se estiver solta ou se a perna de apoio não estiver num ângulo de 100° em relação ao piso, deve montá-la novamente para que assente firme no ângulo correcto.

Coloque a criança na cadeira, conforme Fig. 5f + 5g.

5. Montagem da sua cadeira de criança (virada para a frente) com cintos de assento

9-18 kg Grupo 1 (aprox. 9 meses – 4 anos)

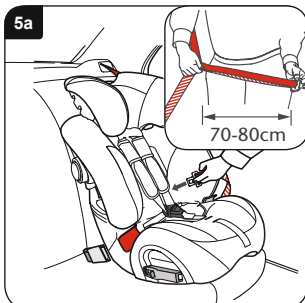

IMPORTANTE – A cadeira de criança DEVE sempre ser utilizada com um cinto para a cintura e um cinto diagonal (autorizado em conformidade com a Directiva UN/ECE N.º 16 ou normas correspondentes).

IMPORTANTE – Não utilize outros pontos de apoio a não ser os que estão descritos neste manual de instruções e assinalados no equipamento de segurança para crianças.

Arrume a perna de apoio no compartimento de arrumo destinado para esse fim.

Coloque a cadeira de criança virada para a frente no seu automóvel. Para um acesso mais fácil à cadeira de criança, rode-a sobre ela própria. Mantenha juntos o cinto para a cintura e o cinto diagonal e puxe para fora o cinto do assento, como indicado (**inserção na Fig. 5a**).

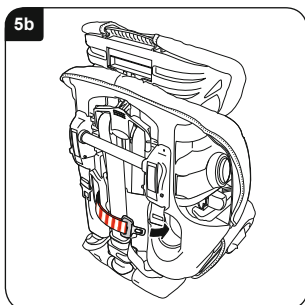

IMPORTANTE – O cinto nunca deve virar-se.

Puxe o cinto de segurança em torno do lado da frente da cadeira de criança através da primeira ranhura de guia para o lado de trás do assento no ponto ilustrado (**Fig. 5a**).

IMPORTANTE – Não utilize a guia diagonal vermelha situada no apoio para cabeça.

Pegue no cinto e passe-o pela segunda ranhura de guia (**Fig. 5b**).

Sugestão prática – Se o cinto for demasiado curto, antes da montagem poderá ter de puxar o cinto diagonal por trás do apoio para cabeça.

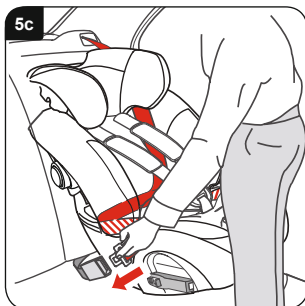

Puxe o cinto de segurança solto do assento do automóvel para o lado da frente da cadeira de criança e aperte o cinto do assento no fecho (**Fig. 5c**).

Tenha atenção a que o cinto do assento não esteja torcido e que o cinto para a cintura passe por ambas as respectivas guias vermelhas. Preste atenção para que o cinto diagonal se encontre no lado de trás da concha da cadeira de criança, atrás do apoio para cabeça.

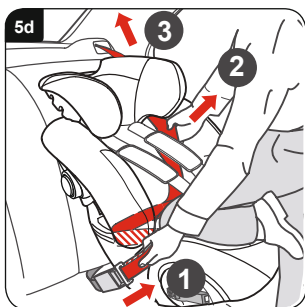

Insira a cadeira de criança, empurrando-a com todo o seu peso corporal, no seu assento do veículo e fixe-a com a ordem seguinte.

Puxe e mantenha o cinto diagonal **1** em posição **2** para eliminar pontos soltos e puxe o cinto para o esticar **3** (**Fig. 5d**).

Verifique o modo como assenta enquanto fixa firme no cinto. Só deve ser possível deslocá-lo um pouco, ou não deve ser possível deslocá-lo. Se a cadeira de criança ainda estiver solta, deve repetir a sequência para fixação.

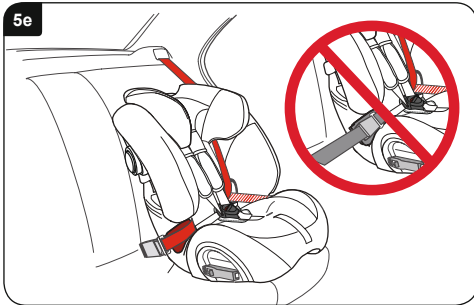

IMPORTANTE – Verifique a posição do fecho do cinto e tenha atenção para que seja o cinto e **NÃO** o fecho do cinto que mantém em posição a cadeira de criança (**Fig. 5e**).

Se o fecho do cinto do seu assento não assentar bem, tente uma outra posição de assento.

Em caso de dúvida dirija-se ao serviço de apoio ao cliente através do **Tel.: +49 (0) 8221 3670 -199/-299** ou envie um e-mail para service.de@britax.com ou visite www.britax.com.

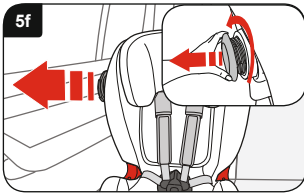

Desparafuse o SICT no sentido contrário ao dos ponteiros do relógio (no lado mais próximo das portas do veículo), até que este fique a 5 mm de distância das portas do veículo ou até ficar completamente para fora (**Fig. 5f**).



Sente a criança na cadeira de criança e coloque o cinto. Tenha atenção a que o cinto não esteja torcido. Aperte o cinto, puxando para cima a correia de ajuste.

IMPORTANTE – O cinto para a cintura deve estar o mais à frente possível e o menos possível acima da cintura da criança.

Por fim, tenha atenção para que as protecções peitorais sobre o peito da criança estejam puxadas para baixo (**Fig. 5g**).

6. Montagem da sua cadeira de criança (virada para a frente) com cintos de assento para adultos

15-25 kg Grupo 2 (aprox. 4-6 anos)

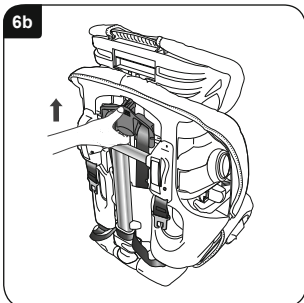
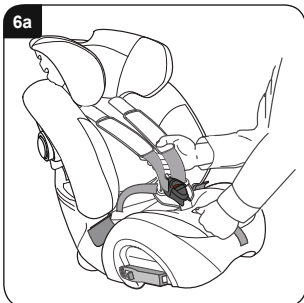

Adaptação da cadeira de criança

Para retirar o cinto na cadeira de criança, coloque a cadeira de criança no chão.

Prima a tecla de ajuste e puxe simultaneamente **AMBOS** os cintos para os ombros tanto quanto possível para a frente (Fig. 6a).

Rode o assento ao redor. Levante o regulador do cinto, situado no lado de trás do assento, e desloque-o até as ranhuras dos cintos para os ombros, situadas no apoio para a cabeça, estejam na posição mais alta. (Fig. 6b).

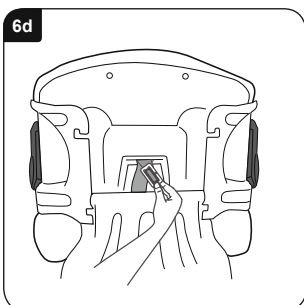
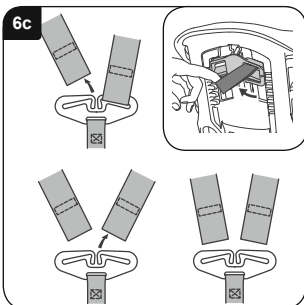

Desenganche ambos os cintos para os ombros do arco situado no lado de trás da cadeira de criança (Fig. 6c), coloque o arco sobre a parte inferior da concha 1 (Fig. 6g).

Retire as proteções peitorais das fixações para proteções peitorais (inserção na Fig. 6c). Passe ambos os cintos para os ombros e a proteção peitoral para o lado da frente do assento, e retire as proteções peitorais para fora dos cintos para ombros.

Coloque a cadeira de criança sobre o lado de trás. Retire o cinto de ajuste para fora do arco do cinto para as pernas. Rode o arco de forma que ele se encaixe através do cinto para pernas e empurre-o sobre o lado da frente do assento (Fig. 6d).

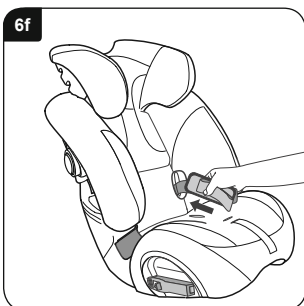
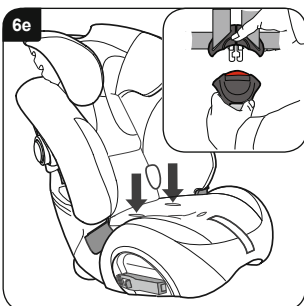

Coloque a cadeira de criança na posição vertical e solte o cinto do fecho (inserção na Fig. 6e). Carregue no arco do cinto e nas linguetas do fecho sob o revestimento, fazendo-os passar pelos orifícios do cinto para a cintura (Fig. 6e).

Insira a fivela, fitas do cinto e proteções peitorais nos cintos de superfície de apoio elásticos (Fig. 6f). Passe os cintos de ajuste pelo rebaixo situado no revestimento.

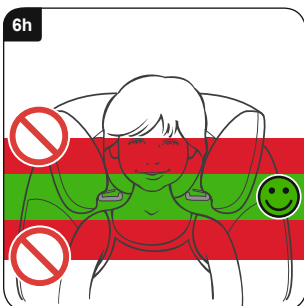
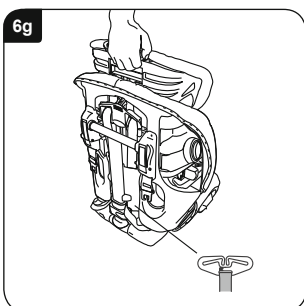

Apoie o assento e aperte o regulador do apoio para cabeça no lado de trás do apoio para cabeça (Fig. 6g).

Verifique se as proteções peitorais estão retiradas, como acima apresentado na (Fig. 6c).

Eleve o apoio para cabeça até a cabeça estar posicionada a meio (Fig. 6h). Se o apoio para cabeça se encontrar na posição correcta, solte o regulador do apoio para cabeça e verifique se ele está engatado nesta posição.

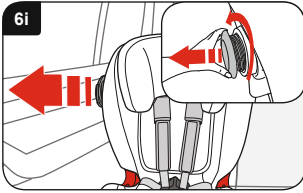

Desaparafuse o SICT no sentido contrário ao dos ponteiros do relógio (no lado mais próximo das portas do veículo), até que este fique a 5 mm de distância das portas do veículo ou até ficar completamente para fora (**Fig. 6i**).

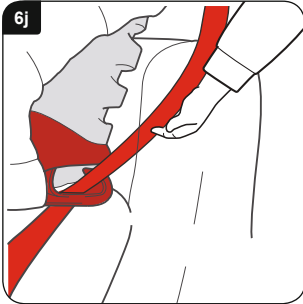

Montagem da cadeira de criança

IMPORTANTE – A cadeira de criança DEVE sempre ser utilizada com um cinto para a cintura e um cinto diagonal (autorizado em conformidade com a Directiva UN/ECE N.º 16 ou normas correspondentes).

IMPORTANTE – Não utilize outros pontos de apoio a não ser os que estão descritos neste manual de instruções e assinalados no equipamento de segurança para crianças.

Coloque a cadeira de criança virada para a frente no seu automóvel.

Passa a parte diagonal do cinto do assento pela guia superior do cinto superior vermelha para o **OUTRO** lado do fecho do cinto (**Fig. 6j**).



Puxe o cinto do assento na transversal acima da criança e aperte-o (**Fig. 6k**). A parte do colo deve ficar sobre as guias vermelhas do cinto do colo em ambos os lados da cadeira de criança. Tenha atenção a que o cinto não esteja torcido nem frouxo.

IMPORTANTE – O cinto para a cintura deve estar o mais à frente possível e o menos possível acima da cintura da criança.

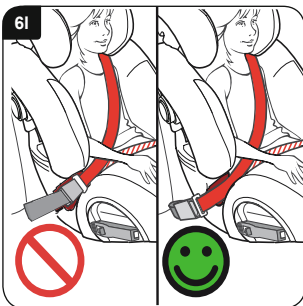

IMPORTANTE – Verifique a posição do fecho do cinto e tenha atenção para que ele não esteja puxado em redor da cadeira de criança, sobre a guia do cinto para a cintura (**Fig. 6l**).

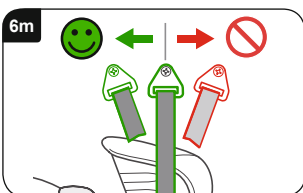

Verifique a posição do ponto superior de ancoragem do cinto do assento no seu veículo (**Fig. 6m**). Se este ponto de ancoragem estiver diante da cadeira de criança, não deve ser utilizado. Tente um outro local no automóvel.



Seguire attentamente e precisamente le istruzioni di uso. Se il seggiolino non è assicurato e il bambino non indossa correttamente la cintura di sicurezza, il bambino e gli altri passeggeri sono esposti a grave rischio di lesioni in caso di incidente.

Si prega di leggere attentamente le istruzioni PRIMA di installare il seggiolino.

La Hampshire Trading Standards Authority (norme commerciali della contea inglese di Hampshire) e Britax raccomandano sia di non comprare seggiolini usati che poi rivenderli. Smaltire il seggiolino in maniera sicura e con rispetto dell'ambiente. Non lo vendete ulteriormente e non lo trasmettete a nessuno.

Dopo un incidente, seggiolino e cinture di sicurezza dovrebbero essere sostituiti. Anche se appaiono integri, il seggiolino e la cintura di sicurezza potrebbero non proteggere più il bambino in maniera adeguata in caso di incidenti successivi.

Nessun seggiolino a prova di sgancio cintura

è assolutamente sicuro per i bambini, tuttavia, essi soddisfano i requisiti di legge della normativa europea ECE R44. La cintura deve essere sempre allacciata correttamente, e il bambino deve essere bloccato dalla cintura di sicurezza.

Pulire il seggiolino

da residui di cibi e bevande, che possono entrare nella chiusura della cintura. Questo può significare che le chiusure delle cinture non funzionano correttamente – non scattano in posizione. Pulire le chiusure delle cinture di sicurezza con acqua calda (**Fig. A e B**)..

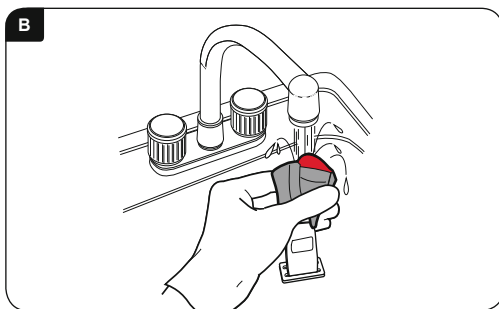
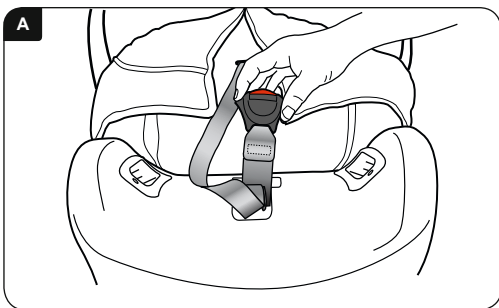

Pulizia del rivestimento

Per la pulizia del rivestimento, leggere le etichette con le istruzioni di lavaggio.

Non asciugate **MAI** il rivestimento nell'asciugatrice elettrica, ma centrifugatelo e lasciatelo asciugare.

Pulizia delle cinture di sicurezza e della poltroncina

Pulire con una spugna e usare SOLO sapone per il lavaggio a mano e acqua calda.

Durante la pulizia **NON** cercare di rimuovere le cinture o parti delle cinture o del sedile.

NON usare solventi, detersivi chimici o detersivi liquidi, in quanto ciò potrebbe danneggiare le cinture e il sedile.

NON lubrificare o oliare i componenti del seggiolino

Togliere e applicare il rivestimento

Premere il pulsante del regolatore cintura e tirare dal basso **ENTRAMBE** le cinture per le spalle quanto più possibile.

Estrarre il maniglione dietro il sedile e sganciare le due cinture per le spalle.



Tirare il rivestimento dal bordo superiore del sedile e, come illustrato, le cinture sulla parte anteriore del sedile (**Fig. 6c**). Sbloccate la chiusura e togliete il cuscino rilasciando il gancio e la fascia ad anello.

Togliere le imbottiture dalle cinture spalle Tirare delicatamente il rivestimento del sedile, allentare le cinture di spalla, la fibbia e la cintura regolabile attraverso i passanti nel rivestimento.

Per applicare il rivestimento attuare il procedimento inverso.

Fate attenzione che le cinture non siano attorcigliate.

IMPORTANTE – Il rivestimento e le imbottiture petto sono componenti di sicurezza. **MAI** utilizzare il seggiolino senza l'utilizzo di queste componenti. Non mettete a rischio la sicurezza del bambino, utilizzando rivestimenti di cambio provenienti da altri produttori. In questo caso il bambino potrebbe non essere protetto nel modo più sicuro possibile.

I rivestimenti di ricambio sono disponibili presso i rivenditori Britax-Römer o contattare il Servizio Clienti Britax-Römer al tel.: +49 (0) 8221 3670 -199/-299 .

Garanzia

Tutti i prodotti provenienti da Britax-Römer sono stati accuratamente progettati, costruiti e testati. Tuttavia, se questo prodotto dovesse difettarsi entro 12 mesi dall'acquisto, a causa di un errore di materiale o fabbricazione, si prega di restituire il prodotto al rivenditore. Sarà nostra discrezione decidere se si tratta di una riparazione gratuita o sostituzione del prodotto con lo stesso o con un altro con delle caratteristiche simili.

Per la prova di garanzia è necessario la ricevuta d'acquisto. Consigliamo per motivi di garanzia, di conservare la ricevuta d'acquisto e allegarla alle istruzioni di utilizzo e tenerla come riferimento vicino al sedile.

Britax-Römer non si assume alcuna responsabilità per danni causati da abuso o negligenza.

Questa garanzia non è trasferibile e non è quindi utilizzabile per i prodotti acquistati a seconda mano.

I vostri diritti legali non sono pregiudicati da questa garanzia.

In caso di dubbio

Non tutti i seggiolini si adattano a diversi tipi di auto. Per consultare se il prodotto si adatta alla vostra auto, visitate il nostro sito www.britax.com o telefonate al servizio clienti al tel.: +49 (0) 8221 3670 -199/-299 o inviateci una e-mail a service.de@britax.com.

Cautela

9-25 kg Gruppo 1-2 (ca. 9 mesi – 6 anni)



PERICOLO!

Non utilizzare **MAI** il seggiolino rivolto all'indietro su un sedile auto con airbag.

Non utilizzare **MAI** il seggiolino rivolto in avanti su un sedile auto con airbag, a meno che il produttore ne certifichi la sua sicurezza.

Il seggiolino **NON** adatto per essere posizionato sui sedili laterali o contromarcia.

NON usare basi come cuscini, coperte per alzare il seggiolino sul sedile del veicolo. In caso di incidente, le cinghie di sicurezza del seggiolino e le cinture di sicurezza del veicolo non proteggerebbero al meglio il bambino.

NON utilizzate il seggiolino in casa. Non è stato concepito per uso domestico e deve essere utilizzato solo nella vostra auto.

Cercate di **NON** smontare il seggiolino, di modificarlo o smontare le sue componenti o modificare le cinture del seggiolino o del veicolo o utilizzarlo in maniera differente da come prescritto. La garanzia ufficiale non è più valida nel caso in cui sono state apportate delle modifiche.

Non si deve effettuare **ALCUNA** modifica al seggiolino, essa spetta solo al produttore.

Non lasciare **MAI** i bambini soli nel veicolo anche solo per pochi minuti.

NESSUN oggetto volante come bagagli o libri possono essere lasciati in auto sul sedile posteriore. Gli oggetti volanti devono essere bloccati, perché possono causare gravi lesioni, in seguito a frenate brusche. Gli oggetti volanti di grandi dimensioni sono particolarmente pericolosi.

Non lasciate **MAI** i sedili auto pieghevoli in posizione sbloccata. In caso di frenata improvvisa, un sedile non fissato può seriamente ferire il bambino.

NON consentire ai bambini di giocare con il seggiolino o di regolare la sua posizione.

CONSERVARE queste istruzioni in un luogo facilmente accessibile.

COPRIRE il seggiolino quando l'automobile si trova sotto i raggi diretti del sole. I raccordi possono surriscaldarsi al sole e il rivestimento potrebbe imbianchirsi.

ASSICURARSI, che il seggiolino non viene schiacciato da un sedile pieghevole o nello sportello della macchina.

ASSICURARSI, prima del viaggio, che le cinture sono tese secondo i vestiti che il bambino indossa – se le cinture di sicurezza sono regolate per i vestiti invernali,

posso risultare troppo larghe per i vestiti estivi.

Il seggiolino auto quando non in uso, **DEVE ESSERE RIPOSTO IN UN LUOGO SICURO**. Non appoggiare oggetti pesanti sul seggiolino e tenerlo lontano da fonti di calore o dalla luce diretta del sole.

ASSICURARE sempre il seggiolino anche quando non viene utilizzato da vostro figlio.

ASSICURARSI che tutti i passeggeri abbiano allacciate le cinture di sicurezza.

Anche se Britax-Römer si prodiga nello sviluppo di nuovi prodotti, il contatto tra il seggiolino auto per bambine i sedili dell'auto non determinano, in nessun caso, la responsabilità di Britax-Römer per danni ai sedili o alle cinture dell'auto.

IMPORTANTE:

Impiego rivolto all'indietro

Il seggiolino **DEVE** essere sempre utilizzato con una cintura addominale e diagonale (approvato ai sensi della direttiva UN/ECE N. 16 o norme equivalenti).

Impiego rivolto in avanti

Il seggiolino **DEVE** essere sempre utilizzato con una cintura addominale e diagonale (approvato ai sensi della direttiva UN/ECE N. 16 o norme equivalenti).

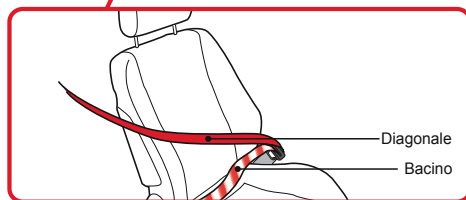
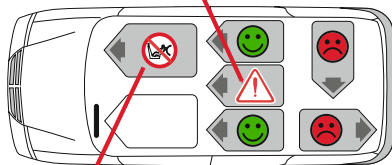
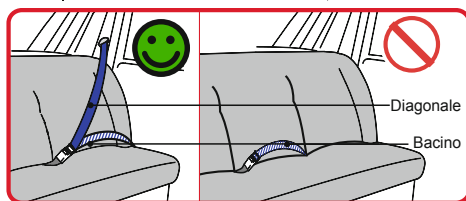

Introduzione al nuovo seggiolino

9-25 kg Gruppo 1-2 (ca. 9 mesi – 6 anni)



1. Rivestimento del sedile
2. Alloggiamento per il manuale d'uso (parte posteriore del rivestimento)
3. Fibbia della cintura
4. Cuscino confortevole
5. Avviso per gli utenti
6. Guida per la cintura addominale (impiego rivolto in avanti)
7. Chiusura
8. Gruppo da innesto cintura (impiego rivolto all'indietro)
9. Tasto regolazione cintura
10. Cinghia regolazione cintura
11. Maniglione
12. Cintura
13. Cuscinetto torace
14. Guida superiore per la cintura (15-25 kg, impiego rivolto in avanti)
15. Rivestimento per il poggiatesta
16. Poggiatesta regolabile
17. Poggiatesta-regolabile (15-25 kg, rivolto in avanti)
18. Passante cintura
19. Nastro della cintura
20. Blocco della cintura
21. Maniglione e staffa gamba di sostegno
22. Tasto di sblocco per la gamba di sostegno
23. Gamba di sostegno
24. Maniglione (sotto il sedile)
25. Altalena piede (per l'utilizzo rivolto all'indietro)
26. Appoggio per la gamba di sostegno
27. Linguetta di chiusura della cintura
28. Scanalatura della cintura del sedile (impiego rivolto in avanti)
29. Regolazione della larghezza
30. SICT
31. Regolatori per l'altezza della cintura / il poggiatesta (pezzo di regolazione della cintura)
32. Cinture di sicurezza

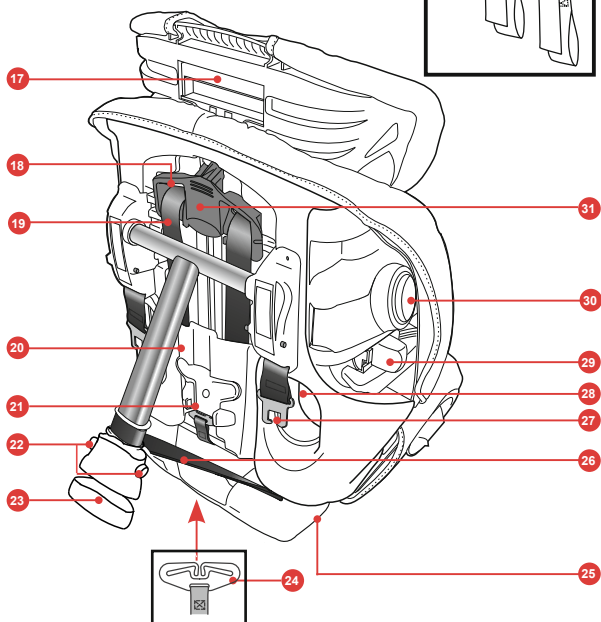
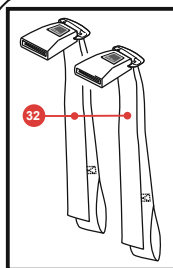
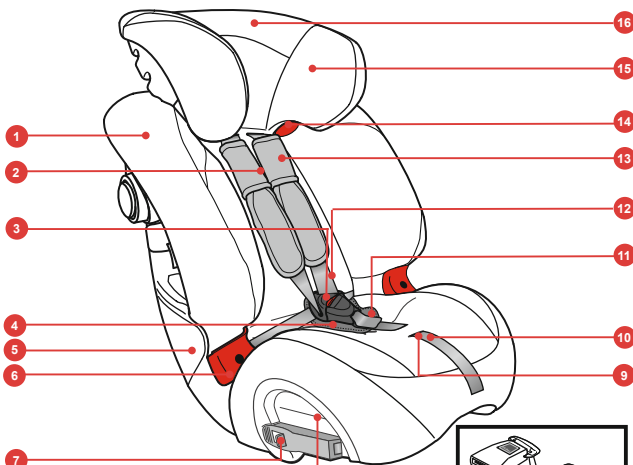

1. Adattamento del seggiolino

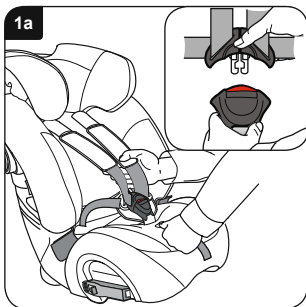

Posizionare il seggiolino sul pavimento.

Premere il pulsante di sblocco e tirare contemporaneamente **ENTRAMBE** le cinture per le spalle più in avanti possibile (**Fig. 1a**).

Sbloccate la cintura dal blocco (**inserto in Fig. 1a**).

Mettere il bambino dolcemente sul seggiolino, applicare la cintura e fare scattare nuovamente la chiusura della cintura.

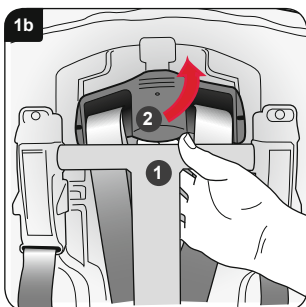

Tirare la parte superiore della gamba di sostegno dalla parte posteriore del seggiolino **1** (**Fig. 1b**).

Solleverla la regolazione dell'imbracatura, e spostarsi verso l'alto o verso il basso, **2** fare in modo che le aperture cintura si posizionino facilmente nel poggiatesta a livello o al di sopra delle spalle del bambino.

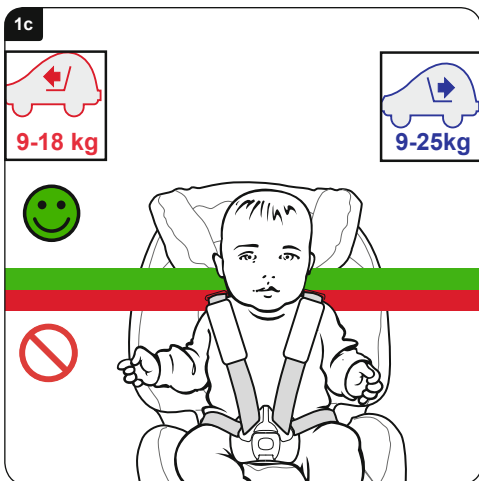

Verificare che il poggiatesta sia nella posizione corretta, rilasciare il dispositivo di regolazione poggiatesta e verificare che sia bloccato in questa posizione.

Quando si raggiunge l'estremità superiore delle aperture, il bambino può continuare a utilizzare il seggiolino fino a quando l'altezza degli occhi corrisponde alla parte superiore del sedile, o fino a quando il bambino non pesa più di:

Utilizzo all'indietro: 25 kg

Utilizzo in avanti: 18 kg

Utilizzare la regolazione della larghezza (vedi "Introduzione al seggiolino" alla pagina precedente) per regolare la larghezza del seggiolino.



2. Installare il seggiolino (fronte retro) su un sedile posteriore

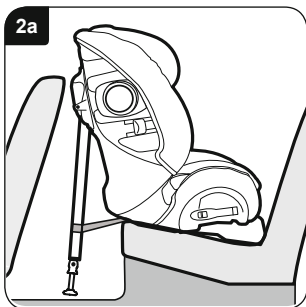

IMPORTANTE – Il seggiolino DEVE essere sempre utilizzato con una cintura addominale e diagonale (approvata ai sensi della direttiva – UN/ECE N. 16 o norme equivalenti).

IMPORTANTE – Non utilizzare altri punti di appoggio da quelli descritti in questo manuale o indicati nel dispositivo di ritenuta per bambini.

Non montate **IN NESSUN CASO** il seggiolino rivolto all'indietro su un sedile del veicolo dotato di airbag.

Posizionare il seggiolino con la gamba di sostegno in maniera contraria sul sedile del veicolo in modo che la staffa sia bloccata contro lo schienale del sedile.

Dopo l'inserimento, la fessura tra il seggiolino e il sedile auto non dovrà essere superiore a 10 mm (**Fig. 2a**).

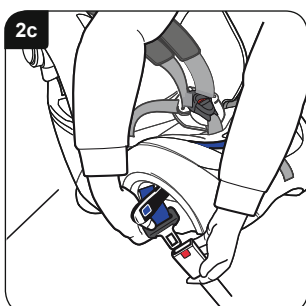
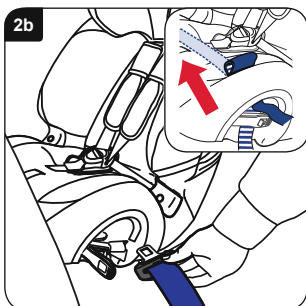

Il seggiolino può toccare la superficie del sedile anteriore del veicolo, ma non deve premere contro di essa.

Regolare il seggiolino rispetto al sedile adiacente, in modo che il conducente o il passeggero non si trovino in una posizione scomoda. Se non si riesce, provare una posizione diversa del seggiolino in auto.

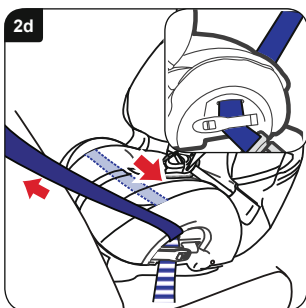

Aprire entrambe le chiusure. Estrarre quanto basta le cinture addominali e le cinture diagonali (**ca. 600-900mm**). Scorrere le cinture attraverso la guida cinture sul lato opposto della chiusura e della fessura delle cinture (**Fig. 2b**). Ci sono due fessure di accesso sul rivestimento, per facilitare l'introduzione del nastro attraverso il canale cinture e sotto il rivestimento del sedile (**inserto in Fig. 2b**).

Passare la cintura di sicurezza attraverso il canale cinture, fissarla sull'altro lato e passare la linguetta della cintura nella chiusura (**Fig. 2c**).

Tirare la cintura di sicurezza sciolta attraverso il seggiolino per garantire che la cintura di sicurezza non sia attorcigliata. Quando la cintura è stretta, chiudere la chiusura dal lato della fibbia e assicurarsi che le cinture addominali e diagonali siano fissati (**inserto in Fig. 2d**).

Collegare la fibbia sul lato opposto e fare in modo che solo la cintura addominale sia fissata (**Fig. 2d**).

Assicurarsi che entrambe le fibbie siano bloccate.

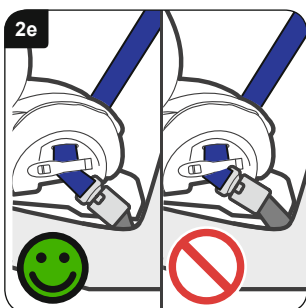

Se la chiusura si trova ora in posizione in modo tale che sia  contrassegnata nel modo sbagliato e il sedile non può essere fissato correttamente (**Fig. 2e**), provate a fissarlo su un altro sedile dell'auto.

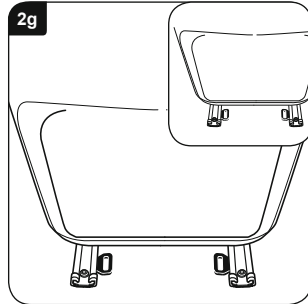
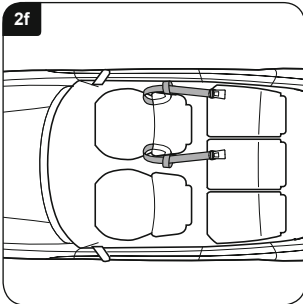

Posizionare il rinforzo intorno al sedile davanti al seggiolino, come mostrato **(Fig. 2f)**.

Se la vostra auto ha un occhiello alle guida del sedile, esso può essere usato alternativamente **(Fig. 2g)**.

IMPORTANTE – Montare le cinghie di fissaggio in maniera indipendente da quelle dei bagagli.

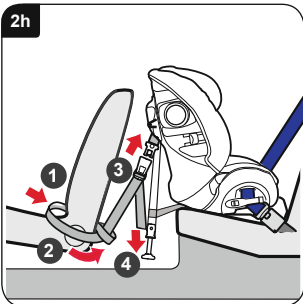

Annodare le estremità delle cinghie di fissaggio intorno al sedile anteriore e indietro, come mostrato **1 (Fig. 2h)**. Fare scorrere le estremità delle cinghie al di fuori del sedile auto e portarle attraverso i passanti **2**.

Quando la staffa della gamba di sostegno punta in avanti e le cinghie non sono intrecciate, scattare la fibbia della cintura di sicurezza nelle linguette in entrambi i lati del seggiolino **3**. Stringere le cinghie tirando le estremità uniformemente verso il basso **4**.

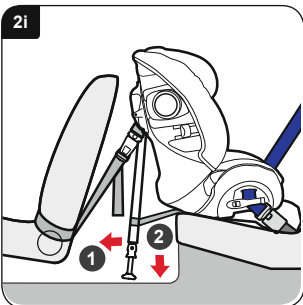

Estrarre la gamba di sostegno il più lontano possibile dal retro del seggiolino **1 (Fig. 2i)**. Abbassare la gamba di sostegno a terra, tenerla sotto la giusta angolazione **2**. Spostare la gamba di sostegno e assicurarsi che sia bloccata.

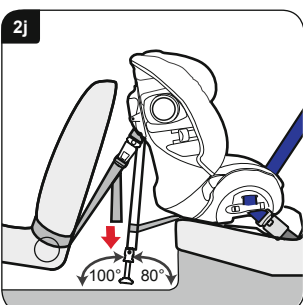

Infine, assicurarsi del fatto che le cinghie di fissaggio siano ben serrate tirando le estremità verso il basso **(Fig. 2j)**. La gamba di sostegno deve essere assicurata su un terreno solido e non fare affidamento sulle porte dei vani portaoggetti o simili, con un angolo di 100 gradi rispetto al piano orizzontale **(Fig. 2j)**. Utilizzare il goniometro indicato nell'ultima pagina di questo manuale per controllare l'angolo della gamba di sostegno rispetto al pavimento.

Controllare che il seggiolino sia fissato, facendolo muovere avanti e indietro. Se la gamba di sostegno è allentata o non si trova ad un angolo di 100 ° rispetto al pavimento, bisogna rimontarla in modo che essa viene fissata sotto l'angolazione corretta.

Adagiare il vostro bambino nel seggiolino **Fig. 5f + 5g**.

3. Installare il seggiolino (fronte retro) su un sedile centrale posteriore

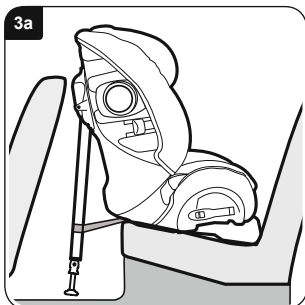

IMPORTANTE – il seggiolino DEVE essere sempre utilizzato con una cintura addominale e diagonale (approvato ai sensi della direttiva – UN/ECE N. 16 o norme equivalenti).

IMPORTANTE – Non utilizzare il seggiolino in maniera diversa da come descritto e indicato in questo manuale.

Non montate **IN NESSUN CASO** il seggiolino rivolto all'indietro su un sedile passeggero dotato di airbeg.

Posizionare la gamba di sostegno con la lunghezza più corta e posizionare il seggiolino rivolto all'indietro in mezzo tra il sedile del conducente e il sedile passeggero anteriore, con il piede battente appoggiato allo schienale del sedile anteriore (**Fig. 3a**).

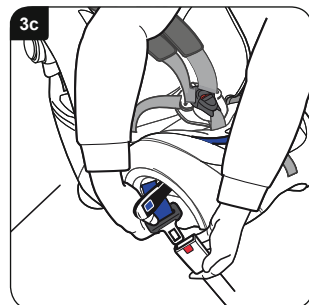
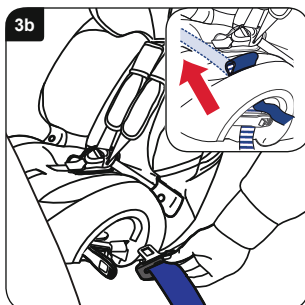

Aprire entrambe le chiusure. Estrarre quanto basta le cinture addominali e le cinture diagonali (**ca. 600-900 mm**). Scorrere le cinture attraverso la guida cinture sul lato opposto della chiusura e dell'apertura cinture (**Fig. 3b**). Ci sono due fessure di accesso sul rivestimento, per facilitare l'introduzione del nastro attraverso il canale cinture e sotto il rivestimento del sedile (**inserto in Fig. 3b**).

Passare la cintura di sicurezza attraverso il canale cinture dall'altro lato e passare la linguetta di chiusura nella chiusura (**Fig. 3c**).

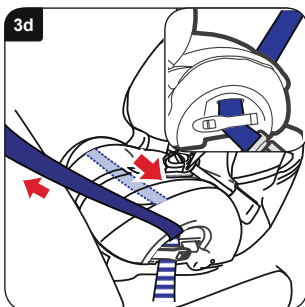

Tirare la cintura di sicurezza sciolta attraverso il seggiolino per garantire che la cintura di sicurezza non sia attorcigliata. Quando la cintura è stretta, chiudere la sicura dal lato della fibbia e assicurarsi che le cinture addominali e siano fissate (**inserto in Fig. 3d**).

Collegare la fibbia sul lato opposto e fare in modo che solo la cintura addominale ne sia fissata. (**Fig. 3d**).

Assicurarsi che entrambe le fibbie siano bloccate.

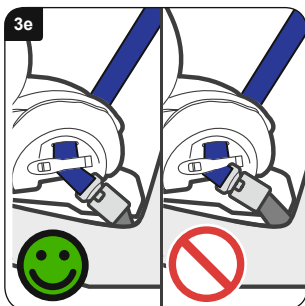

Se la chiusura si trova ora in posizione in modo tale che sia  contrassegnata nel modo sbagliato e il sedile non può essere fissato correttamente (**Fig. 3e**), provate a fissarlo su un altro sedile dell'auto.

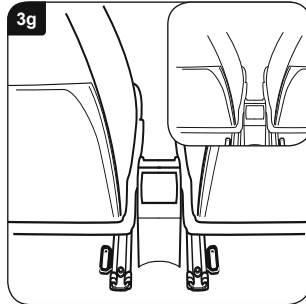
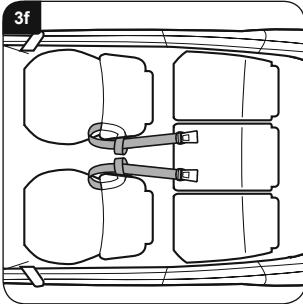

Inserire una cinghia intorno sia al sedile del conducente che del passeggero, come mostrato in (Fig. 3f).

Se la vostra auto ha un occhiello alle guida del sedile, esso può essere usato alternativamente (Fig. 3g).

IMPORTANTE – Montare le cinghie di fissaggio in maniera indipendente da quelle dei bagagli.

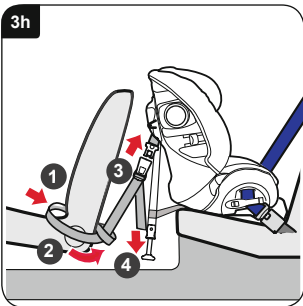

Annodare le estremità delle cinghie di fissaggio intorno al sedile anteriore e indietro, come mostrato 1 (Fig. 3h). Fare scorrere le estremità delle cinghie al di fuori del sedile auto e portarle attraverso i passanti 2.

Quando la staffa della gamba di sostegno punta in avanti e le cinghie non sono intrecciate, scattare la fibbia della cintura di sicurezza nelle linguette in entrambi i lati del seggiolino 3. Stringere le cinghie tirando le estremità uniformemente verso il basso 4.

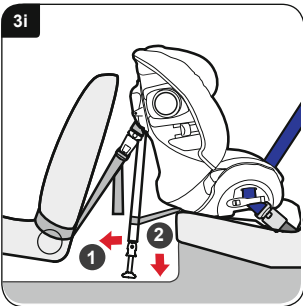

Estrarre la gamba di sostegno il più lontano possibile dal retro del seggiolino 1 (Fig. 3i). Abbassare la gamba di sostegno a terra, tenerla sotto la giusta angolazione 2. Spostare la gamba di sostegno e assicurarsi che sia bloccata.

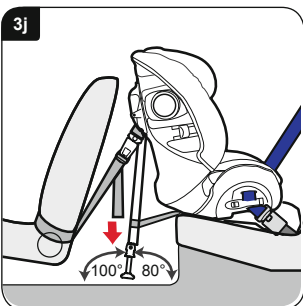

Infine, assicurarsi del fatto che le cinghie siano ben serrate tirando le estremità verso il basso (Fig. 3j). La gamba di sostegno deve essere su un piano solido, il sostegno deve formare un angolo di 100 ° con il piano orizzontale (Fig. 3j). Non deve poggiare sui lembi di vani portaoggetti o simili. Utilizzare il goniometro indicato nell'ultima pagina di questo manuale per controllare l'angolo della gamba di sostegno rispetto al pavimento.

Controllare che il seggiolino sia fissato, facendolo muovere avanti e indietro. Se la gamba di sostegno è allentata o non si trova ad un angolo di 100 ° rispetto al pavimento, bisogna rimontarla in modo che essa viene fissata sotto l'angolazione corretta.

Adagiare il vostro bambino nel seggiolino Fig. 5f + 5g.

4. Installare il seggiolino (rivolto all'indietro) su un sedile anteriore

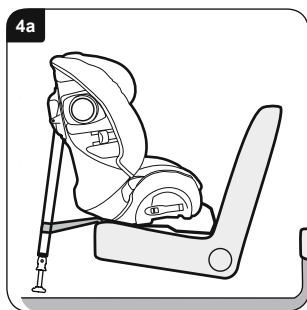

IMPORTANTE – il seggiolino DEVE essere sempre utilizzato con una cintura addominale e diagonale (approvato ai sensi della direttiva – UN/ECE N. 16 o norme equivalenti).

IMPORTANTE – Non utilizzare altri punti di appoggio da quelli descritti in questo manuale o indicati nel dispositivo di ritenuta per bambini.

Non montate **IN NESSUN CASO** il seggiolino rivolto all'indietro su un sedile passeggero dotato di airbag.

Far scorrere il sedile anteriore all'indietro per far posto al seggiolino, ma solo nella misura in cui il passeggero seduto dietro di esso può ancora sedersi comodamente.

Posizionare il seggiolino con la gamba di sostegno in maniera contraria sul sedile del veicolo in modo che la staffa sia bloccata contro lo schienale del sedile passeggero. (Fig. 4a).

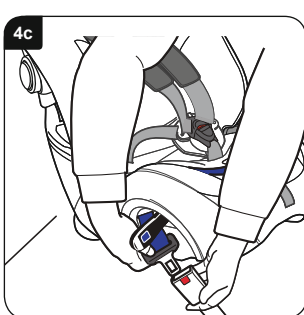
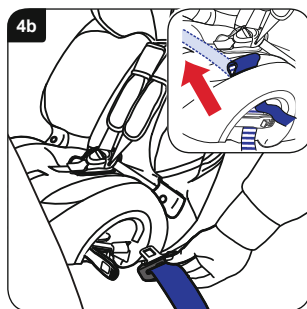

IMPORTANTE – IN NESSUN CASO appoggiare il seggiolino sul cruscotto o sul supporto parabrezza.

Aprire entrambe le chiusure. Estrarre quanto basta le cinture addominali e le cinture diagonali (ca. 600-900mm). Scorrere le cinture attraverso la guida cinture sul lato opposto della chiusura e dell'apertura cinture (Fig. 4b). Ci sono due fessure di accesso sul rivestimento, per facilitare l'introduzione del nastro attraverso il canale cinture e sotto il rivestimento del sedile (inserto in Fig. 4b).

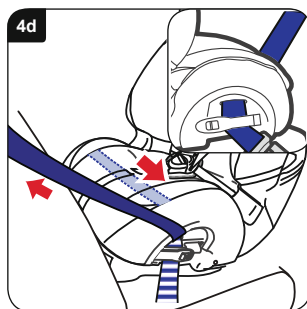



Passare la cintura di sicurezza attraverso il canale cinture dall'altro lato e passare la linguetta di chiusura nella chiusura (Fig. 4c).

Tirare la cintura di sicurezza sciolta attraverso il seggiolino per garantire che la cintura di sicurezza non sia attorcigliata. Quando la cintura è stretta, chiudere la sicura dal lato della fibbia e assicurarsi che le cinture addominali e siano fissate (inserto in Fig. 4d).

Collegare la fibbia sul lato opposto e fare in modo che solo la cintura addominale ne sia fissata (Fig. 4d).

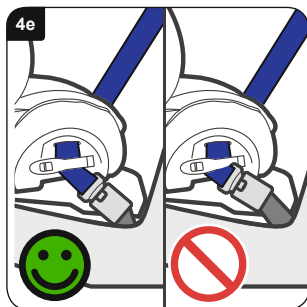
Assicurarsi che entrambe le fibbie siano bloccate.



Se la chiusura si trova ora in posizione in modo tale che sia  contrassegnata nel modo sbagliato e il sedile non può essere fissato correttamente (Fig. 4e), provate a fissarlo su un altro sedile dell'auto.

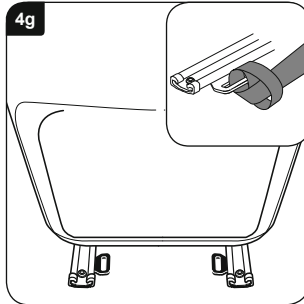
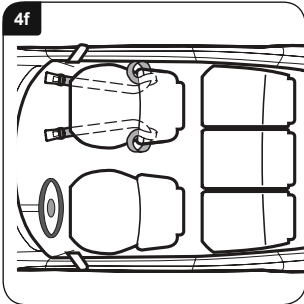

Posizionare la cinghia intorno al sedile del passeggero anteriore come mostrato in **(Fig. 4f)**.

Se la vostra auto ha un occhiello alle guide del sedile, esso può essere usato alternativamente **(Fig. 4g)**.

IMPORTANTE – Montare le cinghie di fissaggio in maniera indipendente da quelle dei bagagli.

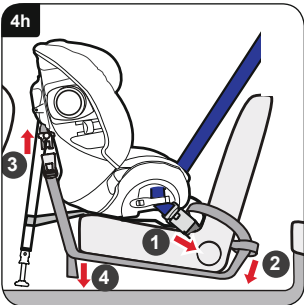

Annodare le estremità delle cinghie di fissaggio intorno al sedile anteriore e indietro, come mostrato **1 (Fig. 4h)**. Fare scorrere le estremità delle cinghie al di fuori del sedile auto e portarle attraverso i passanti **2**.

Fare scorrere le estremità per il fissaggio solo il sedile. Quando la staffa della gamba di sostegno punta in avanti e le cinghie non sono intrecciati, scattare la fibbia della cintura di sicurezza nelle linguette in entrambi i lati del seggiolino **3**. Stringere le cinghie tirando le estremità uniformemente verso il basso **4**.

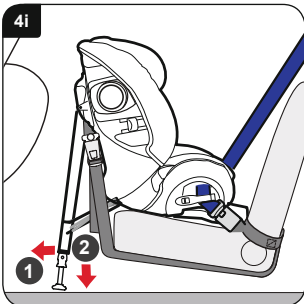

Estrarre la gamba di sostegno il più lontano possibile dal retro del seggiolino **1 (Fig. 4i)**. Abbassare la gamba di sostegno a terra, tenerla sotto la giusta angolazione **2**. Spostare la gamba di sostegno e assicurarsi che sia bloccata.

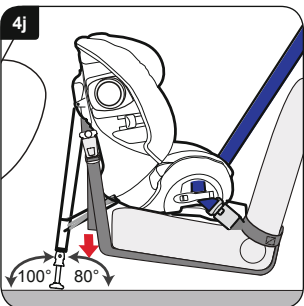

Infine, assicurarsi del fatto che le cinghie siano ben serrate tirando le estremità verso il basso **(Fig. 4j)**. La gamba di sostegno deve essere su un terreno solido e non fare affidamento sulle porte dei vani portaoggetti o simili, con un angolo di 100° rispetto al piano orizzontale **(Fig. 4j)**. Utilizzare il goniometro indicato nell'ultima pagina di questo manuale per controllare l'angolo della gamba di sostegno rispetto al pavimento.

Controllare che il seggiolino sia fissato, facendolo scorrere avanti e indietro. Se la gamba di sostegno è allentata o non si trova ad un angolo di 100° rispetto al pavimento, bisogna rimontarla in modo che essa viene fissata sotto l'angolazione corretta.

Adagiare il vostro bambino nel seggiolino **Fig. 5f + 5g**.

5. Montaggio del seggiolino (rivolto in avanti) con cintura di sicurezza

Gruppo 1 9-18 kg (ca. 9 mesi – 4 anni)

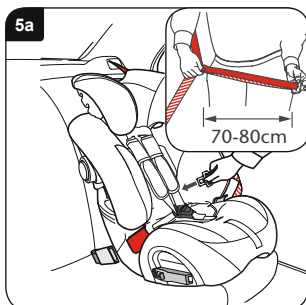

IMPORTANTE – il seggiolino DEVE essere sempre utilizzato con una cintura addominale e diagonale (approvato ai sensi della direttiva – UN/ECE N. 16 o norme equivalenti).

IMPORTANTE – Non utilizzare altri punti di appoggio da quelli descritti in questo manuale o indicati nel dispositivo di ritenuta per bambini.

Posizionare la gamba di sostegno nello spazio designato.

Posizionare il seggiolino rivolto in avanti. Per facilitare l'accesso al seggiolino, girarlo su se stesso. Tenere le cinture addominali e diagonali insieme e tirare fuori la cintura di sicurezza, come mostrato (**inserto in Fig. 5a**).

IMPORTANTE – La cintura non si deve mai attorcigliare.

Tirare la cinghia intorno alla parte anteriore del seggiolino attraverso la prima fessura della guida sulla parte posteriore del sedile nel punto mostrato (**Fig. 5a**).

IMPORTANTE – Non utilizzare la guida diagonale rossa sul poggiatesta.

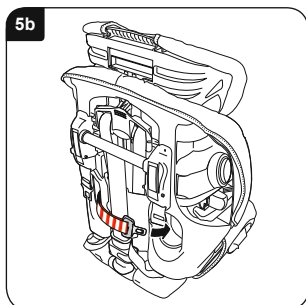

Prendere la cintura e passarla attraverso la seconda fessura guida (**Fig. 5b**).

Consigli pratici – Se la cintura è troppo corta, può essere necessario, prima di installare la cintura diagonale, tirarla dietro il poggiatesta.

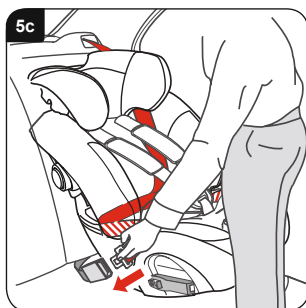

Tirare la cintura di sicurezza dell'auto verso la parte anteriore del seggiolino e allacciare la cintura di sicurezza nella chiusura (**Fig. 5c**).

Assicurarsi che la cintura di sicurezza non sia attorcigliata e che la cintura addominale passi su entrambe le guide cintura rosse. Assicurarsi che la cintura diagonale è nella parte posteriore del seggiolino dietro il poggiatesta.

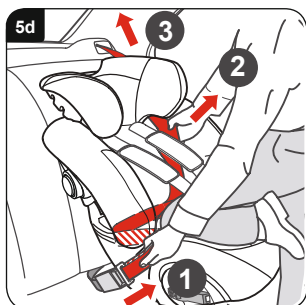

Spingere il seggiolino con il peso del corpo sul sedile dell'auto e fissarlo nel seguente ordine.

Tirare e mantenere la cintura diagonale **1** in posizione **2**, per eliminare le posizioni larghe e tirare la cinghia per stringerla **3** (**Fig. 5d**).

Controllare il seggiolino tirando la cintura. Dovrebbe muoversi poco o niente. Se il seggiolino è ancora mobile, ripetere la sequenza di fissaggio.

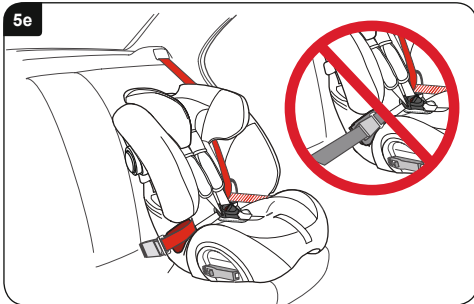

IMPORTANTE – Controllare la posizione della fibbia e assicurarsi che la cintura, **NON** tenga la fibbia della cintura del seggiolino in posizione ferma (**Fig. 5e**).

Se la fibbia della cintura del seggiolino non si adatta correttamente, provare una posizione diversa dei sedili.

In caso di dubbio, contattare il Servizio Clienti al numero di **tel.: +49 (0) 8221 3670 -199/-299** o per e-mail a **service.de@britax.com** o visitate **www.britax.com**.

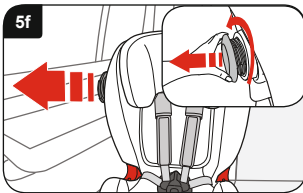

Ruotare l' SICT in senso antiorario (sul lato più vicino alla porta del veicolo) finché esso si trova a 5 mm dalla porta del veicolo o è ruotato al massimo verso l'esterno (**Fig. 5f**).

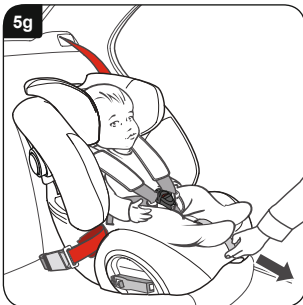

Collocate il vostro bambino nel seggiolino e allacciate la cintura. Assicurarsi che la cintura non sia attorcigliata. Stringere la cintura tirando la cinghia di regolazione verso avanti.

IMPORTANTE – La cintura addominale deve essere situata più avanti e più basso possibile al di sopra del bacino del bambino.

Infine, assicurarsi del fatto che le cinghie siano ben fissate sul petto del bambino (**Fig. 5g**).

6. Montaggio del seggiolino (rivolto in avanti) con cintura di sicurezza per adulti

Gruppo 2 15-25 kg (ca. 4-6 anni)

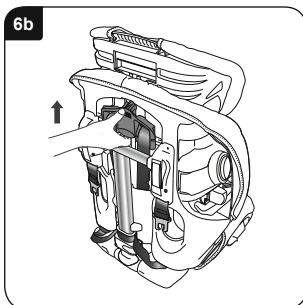
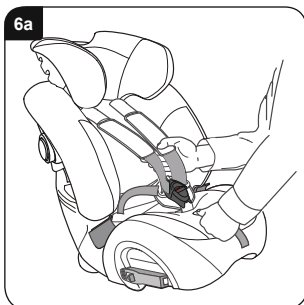

Adattamento del seggiolino

Per rimuovere la cintura dal sediliolino, poggiare il seggiolino sul pavimento.

Premere il pulsante di sblocco e tirare contemporaneamente **ENTRAMBE** le cinture per le spalle più avanti possibile (**Fig. 6a**).

Girarlo su se stesso. Sollevare il regolatore cinture sul retro del sedile e farlo scorrere fino quando la fessura cintura per la spalla in corrispondenza del poggiatesta sia in posizione alta (**Fig. 6b**).

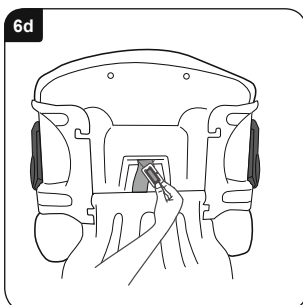
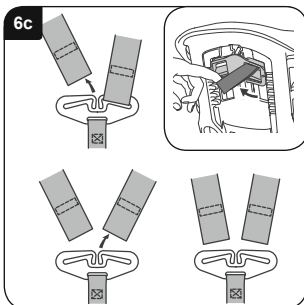

Staccare entrambe le cinghie di spalla sul retro del seggiolino (**Fig. 6c**), impostare maniglione nella parte inferiore del guscio **1** (**Fig. 6g**).

Rimuovere la cinghia dal cuscinetto protettivo toracico (**inserto in Fig. 6c**). Tirare attraverso entrambe le spallacci e le imbottiture verso la parte anteriore del sedile ed estrarre le imbottiture dagli spallacci.

Posizionare il seggiolino sul suo schienale. Rimuovere la cinghia di regolazione del maniglione della cintura inguinale. Girare il maniglione in modo che si adatti attraverso la cintura inguinale, e premere sulla parte anteriore del sedile (**Fig. 6d**).

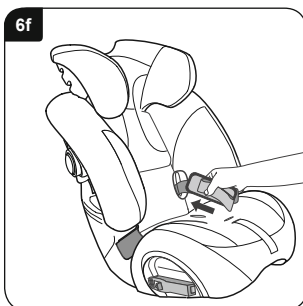
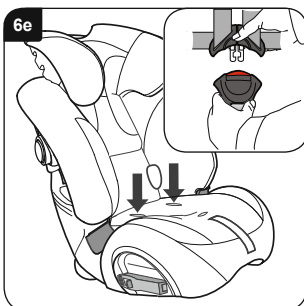

Posizionare il seggiolino e allentare la cintura dalla chiusura (**inserto in Fig. 6e**). Premere il maniglione della cintura e le linguette di blocco sotto il rivestimento attraverso i fori della cintura addominale (**Fig. 6e**).

Portare le fibbie di chiusura, le bande della cintura e le imbottiture alle cinghie elastiche di stoccaggio (**Fig. 6f**). Fate passare le cinture di regolazione attraverso l'incavo del rivestimento.

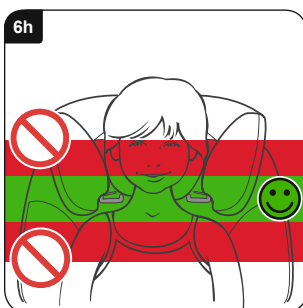
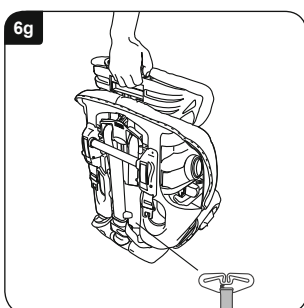

Sostenere il sedile e fissare la fascetta di regolazione del poggiatesta sulla parte posteriore del poggiatesta (**Fig. 6g**). Controllare che la fibbia toracica sia rimossa, come indicato in (**Fig. 6c**) sopra.

Sollevare il poggiatesta sino nella posizione centrata della testa (**Fig. 6h**). Se il poggiatesta è nella posizione corretta, rilasciare il dispositivo di regolazione poggiatesta e verificare che il poggiatesta è scattato.

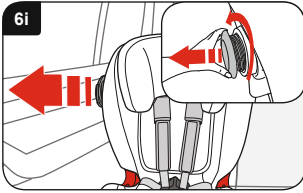

Ruotare l' SICT in senso antiorario (sul lato più vicino alla porta del veicolo) finché esso si trova a 5 mm dalla porta del veicolo o è ruotato al massimo verso l'esterno (**Fig. 6i**).

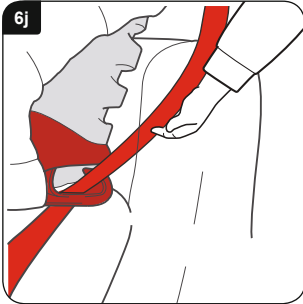

Montaggio del seggiolino

IMPORTANTE – il seggiolino DEVE essere sempre utilizzato con una cintura addominale e diagonale (approvato ai sensi della direttiva – UN/ECE N. 16 o norme equivalenti).

IMPORTANTE – Non utilizzare altri punti di appoggio da quelli descritti in questo manuale o indicati nel dispositivo di ritenuta per bambini.

Posizionare il seggiolino rivolto in avanti.

Passare la parte diagonale della cintura di sicurezza attraverso la guida rosso scuro dal **ALTRO** lato del blocco cintura (**Fig. 6j**).



Tirare la cintura auto trasversalmente rispetto al bambino e fissarla (**Fig. 6k**). La parte inferiore dovrebbe giacere sulle guida cinture di entrambi i lati del seggiolino. Assicurarsi che la cintura non sia attorcigliata o bloccata.

IMPORTANTE – La cintura addominale deve essere situata più avanti e più basso possibile al di sopra del bacino del bambino.

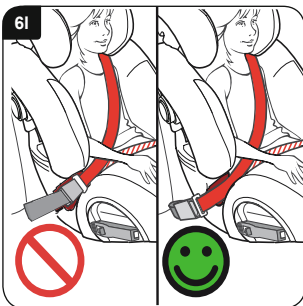

IMPORTANTE – controllare la posizione della chiusura della auto e assicurarsi che non sia passata intorno al seggiolino sulla guida della cintura addominale rossa (**Fig. 6l**).

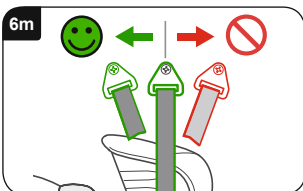

Controllare la posizione del punto di ancoraggio superiore della cintura del vostro veicolo (**Fig. 6m**). Se questo punto di ancoraggio si trova davanti al seggiolino, esso non dovrebbe essere usato. Provare con una diversa posizione all'interno del veicolo.



Volg deze gebruiksaanwijzing zorgvuldig en nauwkeurig op. Als dit zijtje niet veilig wordt ingebouwd en u uw kind niet correct de veiligheidsgordel aandoet, worden uw kind en andere passagiers bij een ongeval blootgesteld aan ernstige verwondingsrisico's.

Lees deze gebruiksaanwijzing zorgvuldig door a.u.b., VOORALEER u het kinderzitje inbouwt.

De Hampshire Trading Standards Authority (Handelscontrole van het Engelse graafschap Hampshire) en Britax bevelen aan, om gebruikte autokinderzitjes noch te kopen noch verder te verkopen. Voer uw kinderzitje veilig en conform de milieuwetten af. Verkoop het niet of geef het ook niet door aan derden.

Na een ongeval dient het kinderzitje samen met de gordels te worden vervangen. Ook als deze onbeschadigd lijken, kunnen het kinderzitje samen met de gordels er van bij een volgend ongeval uw kind niet meer voldoende beschermen.

Geen enkel kinderzitje biedt volledige bescherming

Gordelsystemen kunnen niet absoluut "kindveilig" worden geconstrueerd; ze voldoen echter wel aan de wettelijke vereisten van de Europese norm ECE R44. De gordel moet altijd correct omgedaan en ingesteld worden en het kind moet aangemaand worden om het gordelsysteem aan te houden.

Draag zorg voor uw kinderzitje

Etens- en drankresten kunnen in de gordelsloten terechtkomen. Dat kan er toe leiden, dat de gordelsloten niet meer functioneren zoals het hoort en niet meer vastklikken. Reinig de gordelsloten met warm water (Afb. A en B).

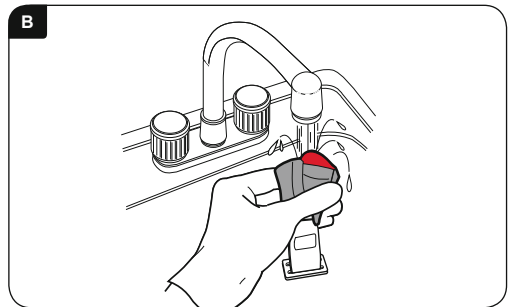
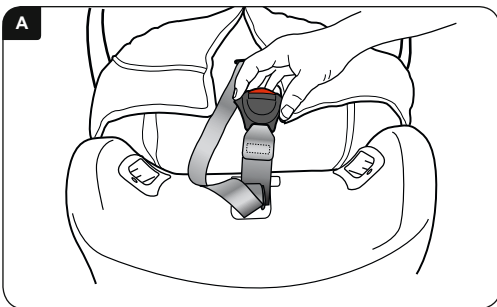

Reinigen van de bekleding

U dient de etiketten met de wasvoorschriften voor de bekleding te lezen.

U mag de bekleding **NIET** machinaal drogen, maar wel centrifugeren en daarna laten drogen.

Reinigen van de gordels en de zitkuip

Met de spons reinigen en **UITSLUITEND** handwaszeep en warm water gebruiken.

Bij het reinigen **GEEN** gordels of delen van gordels of van het zijtje verwijderen of trachten te verwijderen.

GEEN oplosmiddelen, chemische reinigingsmiddelen of vloeibare wasmiddelen gebruiken, omdat deze de gordels en het zijtje zouden kunnen beschadigen.

De onderdelen van het zijtje **NIET** smeren of oliën.

Bekleding afnemen en aanbrengen

Druk op de gordelverstelknop en trek met uw hand onder de schouderkussentjes **BEIDE** schoudergordels zo ver mogelijk naar voren.

Trek de beugel achter het zijtje naar voren en haak beide schoudergordels los.



Trek de bekleding van de bovenkant van het zitje en breng de gordels, zoals afgebeeld, naar de voorzijde van het zitje (**Afb. 6c**). Maak de sluiting los en neem het opvulkussen weg door de haak en de lusstrook los te maken. Trek de schouderkussentjes van de schoudergordels af. Trek de bekleding voorzichtig van het zitje af en maak daarbij de schoudergordels, het gordelslot en de verstelgordel door de gleuf in de bekleding los.

De bekleding wordt in omgekeerde volgorde weer bevestigd.

Let er op, dat de gordels niet verdraaid zijn.

BELANGRIJK – De bekleding en de schouderkussentjes zijn beschermingsonderdelen.

NOOIT het kinderzitje zonder deze onderdelen gebruiken. Stel de veiligheid van uw kind niet bloot aan risico's door bekledingen van andere fabrikanten te gebruiken. Dit zou er toe kunnen leiden, dat uw kind niet meer optimaal wordt beschermd.

Reservebekledingen zijn verkrijgbaar bij uw Britax-Römer-handelaar, of neem contact op met de Britax-Römer-klantenservice op het telefoonnummer: **+49 (0) 8221 3670 -199/-299** .

Garantie

Alle producten van Britax-Römer werden zorgvuldig geconstrueerd, vervaardigd en getest. Mocht dit product echter binnen een periode van 12 maanden vanaf aankoopdatum op basis van een materiaal- of productiefout toch gebreken vertonen, dan legt u het product voor aan uw verkoper. Wij zullen naar eigen goeddunken ofwel een gratis reparatie uitvoeren ofwel het product vervangen door eenzelfde of een gelijkwaardig product.

Voor garantieclaims is het aankoopbewijs noodzakelijk. Wij adviseren om redenen van garantie, dat u uw aankoopbewijs bewaart en aan de gebruiksaanwijzing vasthecht en in het kinderzitje wegbergt.

Britax-Römer aanvaardt geen aansprakelijkheid voor schade die een gevolg is van verkeerd gebruik of nalatigheid.

Deze garantie is niet overdraagbaar en geldt bijgevolg niet voor tweedehandsproducten.

Uw wettelijke rechten worden door deze garantie niet aangetast.

In geval van twijfel geldt

Niet alle autozitjes zijn geschikt voor alle auto's. Voor eventueel advies, of deze beperking op uw auto van toepassing is, kunt u terecht op onze website via www.britax.com of geeft u onze klantenservice een telefoontje op het nummer: **+49 (0) 8221 3670 -199/-299** of stuurt u ons een e-mail via service.de@britax.com.

Waarschuwing

9-25 kg groep 1-2 (ca. 9 maanden – 6 jaar)



LEVENSGEVAAR!

Het kinderzitje **NOOIT** rugwaarts gericht op een autozitplaats met airbag gebruiken.

Het kinderzitje **NOOIT** voorwaarts gericht op een autozitplaats met airbag gebruiken, tenzij de fabrikant de veiligheid er van bevestigt.

Het kinderzitje **NIET** op zijdelings of rugwaarts gerichte autozitplaatsen gebruiken.

GEEN hulpmiddelen zoals kussens of jassen gebruiken, om het kinderzitje hoger op de autostoel te plaatsen. Bij een ongeval zouden de gordels van het kinderzitje en de autogordels uw kind niet optimaal beschermen.

Het kinderzitje **NIET** thuis gebruiken. Het werd niet voor thuisgebruik geconstrueerd en mag uitsluitend in uw auto worden gebruikt.

Probeer **NIET** het kinderzitje te demonteren, er wijzigingen aan uit te voeren of onderdelen in te bouwen of de gordels er van of de gordels van uw auto te veranderen of anders te gebruiken dan voorgeschreven. De officiële toelating is niet meer geldig, als er wijzigingen worden uitgevoerd.

U mag **GEEN** wijzigingen aan het kinderzitje uitvoeren; dit is de taak van de fabrikant.

Laat uw kinderen **NOOIT** alleen in de auto achter, ook niet voor korte tijd.

GEEN losse voorwerpen, zoals stukken bagage of boeken achteraan in de auto laten liggen. Losse voorwerpen moeten vastgemaakt zijn, omdat ze bij een plots remmanoeuvr kunnen rondvliegen en ernstige verwondingen kunnen veroorzaken. Grote, zware losse voorwerpen vormen een bijzonder risico.

Dichtgeklapte autostoelen **NIET** onvergrendeld laten. Bij een plots remmanoeuvr kan een losse stoel uw kind ernstig letsel toebrengen.

Laat **NIET** toe dat uw kinderen met het kinderzitje spelen of de instellingen er van veranderen.

BEWAAR de gebruiksaanwijzing op een gemakkelijk bereikbare plaats.

BEDEK het kinderzitje, als uw auto in de directe zon staat. Garnituren kunnen heet worden bij binnenvallende zonnestralen en de bekleding zou kunnen verbleken.

ZORG ER VOOR, dat het kinderzitje niet wordt ingeklemd door een omklapbare stoel of het autoportier.

ZORG ER VOOR, dat de gordels, vóór de rit, in overeenstemming met de kleding van uw kind zijn aangespannen – als de gordels bij winterkleding passen, is het mogelijk dat ze bij zomerkleding te los zijn aangespannen.

Het kinderzitje bij niet-gebruik **OP EEN VEILIGE PLAATS OPBERGEN**. Leg geen zware voorwerpen op het kinderzitje en berg het niet weg in de buurt van warmtebronnen of in direct zonlicht.

BEVEILIG het kinderzitje altijd, ook wanneer het op dit ogenblik niet door uw kind wordt gebruikt.

LET ER OP dat iedereen in de auto zijn veiligheidsgordel draagt.

Hoewel Britax-Römer bij de ontwikkeling van nieuwe producten er rekening mee houdt, dat autokinderzitjes in contact komen met autostoelen, aanvaardt Britax-Römer geen enkele aansprakelijkheid voor schade aan autozitjes of de gordels ervan.

BELANGRIJK:

Rugwaarts gericht gebruik

Het kinderzitje **MOET** altijd samen met een heupgordel en diagonale gordel worden gebruikt (goedgekeurd conform UN-/ECE-richtlijn nr. 16 of overeenstemmende normen).

Voorwaarts gericht gebruik

Het kinderzitje **MOET** altijd samen met een heupgordel en diagonale gordel worden gebruikt (goedgekeurd conform UN-/ECE-richtlijn nr. 16 of overeenstemmende normen).

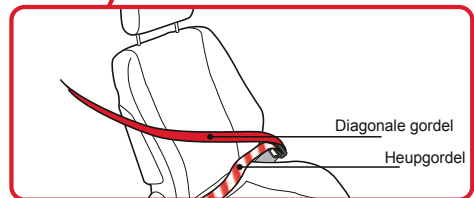
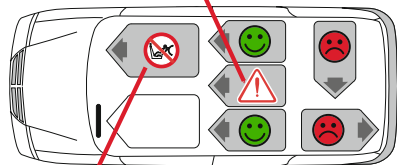
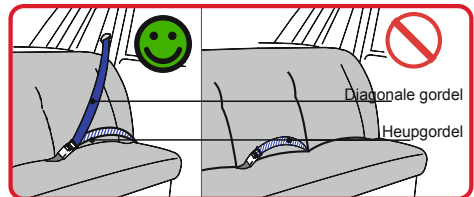

Introductie inzake uw nieuw kinderzitje

9-25 kg groep 1-2 (ca. 9 maanden – 6 jaar)



1. Bekleding van het kinderzitje
2. Opbergvak voor de gebruiksaanwijzing (achter bekleding)
3. Gordelslot
4. Comfortkussen
5. Gebruikersinstructie
6. Heupgordelgeleiding (voorwaarts gericht gebruik)
7. Sluiting
8. Gordeltunnelinzinking (rugwaarts gericht gebruik)
9. Gordelverstelknop
10. Gordelverstelriem
11. Beugel
12. Gordel
13. Schouderkussentje
14. Bovenste gordelgeleiding (15-25 kg, voorwaarts gericht gebruik)
15. Hoofdsteuvovertrek
16. Verstelbare hoofdsteen
17. Hoofdsteen-verstelmechanisme (15-25 kg, voorwaarts gericht)
18. Gordelgleuf
19. Gordel
20. Gordelbescherming
21. Beugel en steunpootklem
22. Ontgrendelingsknop voor steunpoot
23. Steunpoot
24. Beugel (onder het zitje)
25. Schommelvoet – (voor rugwaarts gericht gebruik)
26. Steunpoothouder
27. Slottong van veiligheidsgordel
28. Gordelgeleidingsgleuf van kinderzitje (voorwaarts gericht gebruik)
29. Breedteverstelling
30. SICT
31. Gordelhoogte- / hoofdsteen-verstelmechanisme (gordelverstellingselement)
32. Veiligheidsgordels

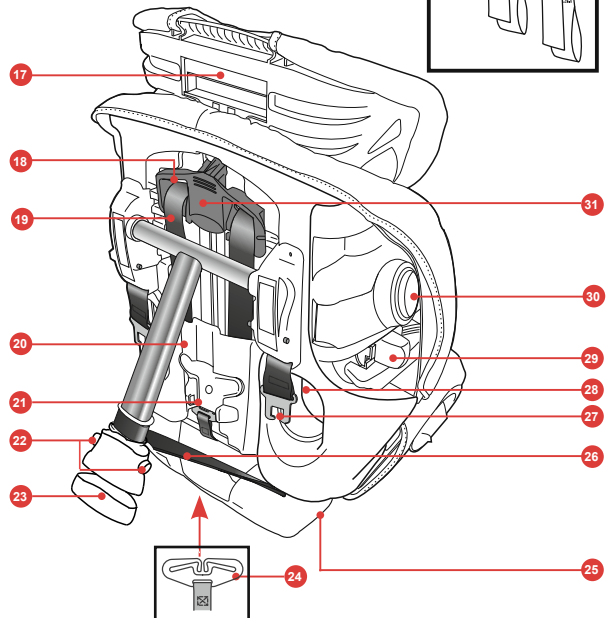
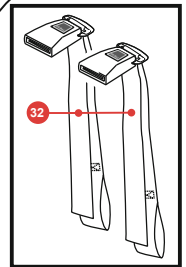
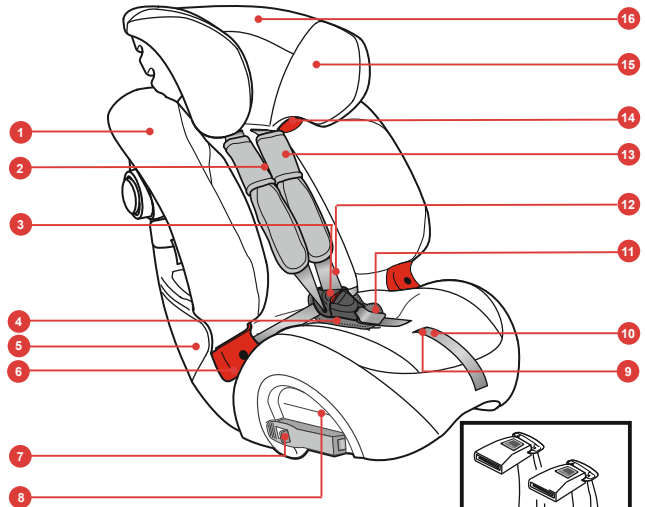

1. Het kinderzitje afstellen

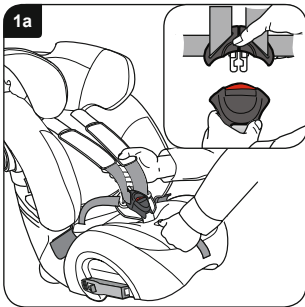

Plaats het kinderzitje op de bodem.

Druk op de verstelknop en trek tegelijk **BEIDE** schoudergordels zo ver mogelijk naar voren (**Afb. 1a**).

Maak de gordel los uit het slot (**Inlassing in Afb. 1a**).

Plaats uw kind voorzichtig in het zitje, doe de gordel om en klik het gordelslot weer vast.

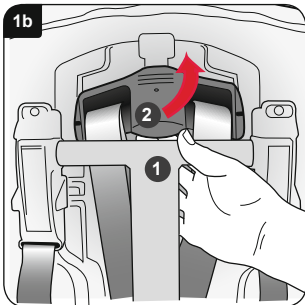

Trek het bovenste uiteinde van de steunpoot weg van de achterzijde van het kinderzitje **1** (**Afb. 1b**).

Trek de gordelverstelling omhoog en beweeg deze naar boven of naar onder, **2** zodat de gordelgleuven in de hoofdsteun ter hoogte van of enigszins boven de schouders van uw kind zitten.

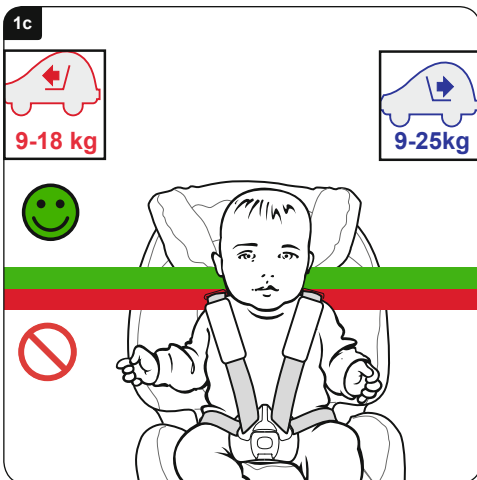

Als de hoofdsteun zich in de correcte positie bevindt, laat u het hoofdsteunverstelmechanisme los en controleert u of dit in deze stand is vergrendeld.

Als u het bovenste uiteinde van de gleuf hebt bereikt, kan uw kind het kinderzitje verder gebruiken tot zijn (haar) ooghoogte ter hoogte van de bovenkant van het zitje komt of tot uw kind meer weegt dan:

Rugwaarts gericht: 25 kg

Voorwaarts gericht: 18 kg

Gebruik de breedteverstelling (zie "Introductie inzake uw kinderzitje" op de vorige pagina), om de breedte van het kinderzitje in te stellen.



2. Inbouw van het kinderzitje (rugwaarts gericht) op een autostoel achteraan

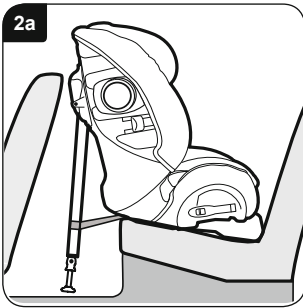

BELANGRIJK – Het kinderzitje MOET altijd met een heupgordel en een diagonale gordel worden gebruikt (goedgekeurd conform de UN-/ECE-richtlijn nr. 16 of overeenstemmende normen).

BELANGRIJK – Gebruik geen andere draagpunten dan deze beschreven in de gebruiksaanwijzing en gespecificeerd in de beveiligingsinstallatie voor kinderen.

Monteer **IN GEEN GEVAL** een kinderzitje in rugwaartse richting op een met een airbag uitgeruste autozitplaats.

Plaats het kinderzitje met de steunpoot in de kortste stand in rugwaartse richting zodanig op de autostoel, dat de schommelvoet tegen de rugzijde van autostoel ligt. Na het installeren mag de ruimte tussen het kinderzitje en de autostoel niet groter zijn dan 10 mm (**Afb. 2a**).

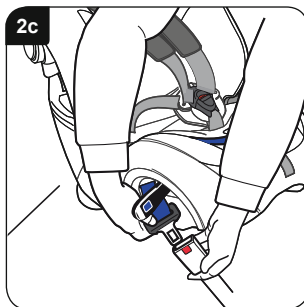
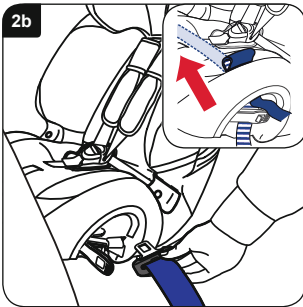

Het kinderzitje kan de er voor staande autostoel raken, maar mag er niet tegen drukken. Als het kinderzitje tegen de er voor staande autostoel komt, dient u deze zo in te stellen, dat de bestuurder of de passagier niet in een ongerieflijke positie terechtkomt. Als dit niet lukt, probeert u een andere positie van het kinderzitje in de auto.

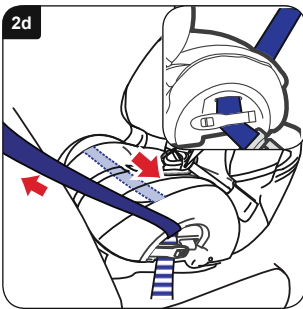

Open de beide sluitingen. Trek voldoende heupgordel- en diagonale gordel-lengte uit (**ca. 600-900mm**). Leid de gordel door de geleiding van de gordelsluiting aan de tegengestelde zijde van het slot en in de gordeltunnel (**Afb. 2b**). Er zijn twee toegangsgleuven in de bekleding van het zitje, om het invoeren van de gordel door de gordeltunnel en onder de bekleding van het zitje te vergemakkelijken (**Inlassing in Afb. 2b**).

Leid de gordel van het zitje door de gordeltunnel, maak deze vast op de andere zijde en steek de gordeltong in het slot (**Afb. 2c**).

Trek de losse gordel van het zitje door het kinderzitje, om er voor te zorgen dat deze gordel niet verdraaid is. Als de gordel strak zit, sluit u de sluiting op de zijde van de gordelsluiting en let u er op, dat de heupgordel en de diagonale gordel daardoor geborgd zijn (**Inlassing in Afb. 2d**).

Sluit het gordelslot op de andere zijde en let er op, dat enkel de heupgordel daardoor geborgd is (**Afb. 2d**).

Let er op, dat de beide gordelsloten vergrendeld zijn.

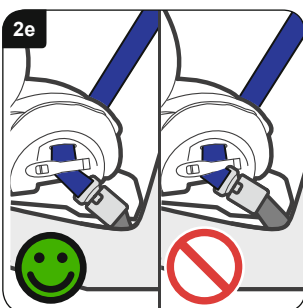

Als het gordelslot nu in de positie ligt, die met een  als verkeerd gemarkeerd is en als het zitje niet correct bevestigd kan worden (**Afb. 2e**), probeer het dan op een andere stoel in de auto.

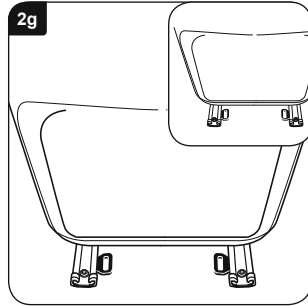
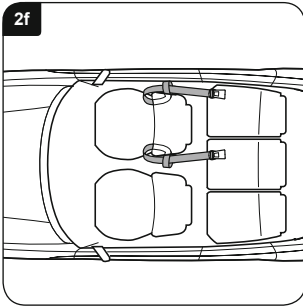

Leg de veiligheidsgordels rond de autostoel vóór het kinderzitje zoals afgebeeld (Afb. 2f).

Als uw auto een oog aan de glijrail van de stoel bezit, kan deze alternatief worden benut (Inlassing in Afb. 2g).

BELANGRIJK – Monteer de veiligheidsgordels niet met bagageriemen.

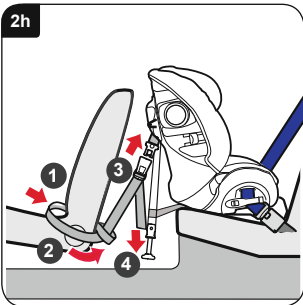

Wind de lusuiteinden van de veiligheidsgordels rond de voorste stoel en terug zoals afgebeeld 1 (Afb. 2h). Leid de uiteinden van de veiligheidsgordels naar de buitenzijde van de autostoel en geleid ze door de lussen 2.

Als de steunpootbeugels naar voor wijzen en de gordels niet verdraaid zijn, klikt u het gordelslot van de veiligheidsgordel vast in de tongen aan de zijden van het kinderzitje 3. Span de veiligheidsgordels aan, door de losse uiteinden gelijkmatig naar beneden te trekken 4.

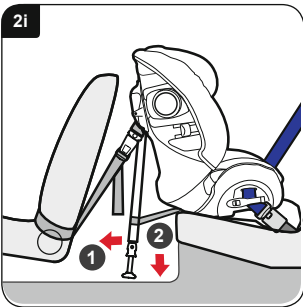

Trek de steunpoot zo ver mogelijk weg van de rugzijde van het kinderzitje 1 (Afb. 2i). Laat de steunpoot tot op de bodem zakken en houd daarbij de correcte hoek aan 2. Verschuif de steunpoot en let er op, dat de steunpoot geborgd is.

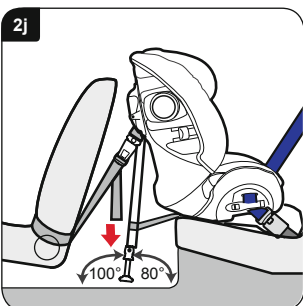

Let tenslotte er op, dat de veiligheidsgordels volledig zijn aangespannen, door de losse uiteinden naar beneden te trekken (Afb. 2j). De steunpoot moet op vaste bodem steunen en niet op de deksels van opbergvakjes of dergelijke en wel met een hoek van 100° ten opzichte van de horizontale stand (Afb. 2j). Gebruik de gradenboog op de laatste pagina van deze gebruiksaanwijzing om de hoek van de steunpoot ten opzichte van de bodem te controleren.

Controleer of het kinderzitje vast gemonteerd is, door het naar voor en naar achter en heen en weer te bewegen. Staat het los of bevindt de steunpoot zich niet in een hoek van 100° ten opzichte van de vloer, dan moet u het opnieuw monteren, zodat het in de correcte hoek vastzit.

Plaats uw kind in het zitje zoals weergegeven op Afb. 5f + 5g.

3. Inbouw van het kinderzitje (rugwaarts gericht) op een stoel achteraan in het midden

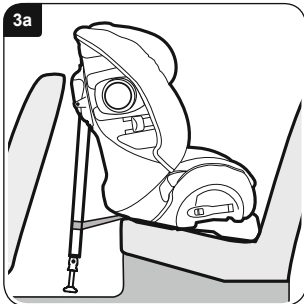

BELANGRIJK – Het kinderzitje MOET altijd met een heupgordel en een diagonale gordel worden gebruikt (goedgekeurd conform de UN-/ECE-richtlijn nr. 16 of overeenstemmende normen).

BELANGRIJK – Gebruik geen andere draagpunten dan deze beschreven in de gebruiksaanwijzing en gespecificeerd in de beveiligingsinstallatie voor kinderen.

Monteer **IN GEEN GEVAL** een kinderzitje in rugwaartse richting op een met een airbag uitgeruste passagiersstoel.

Regel de steunpoot op de kortste lengte af en plaats het kinderzitje in rugwaartse richting centraal in het midden tussen de bestuurders- en passagiersstoel en wel met de schommelvoet geleund tegen de rug van de voorste stoel (**Afb. 3a**).

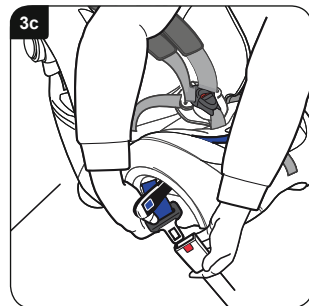
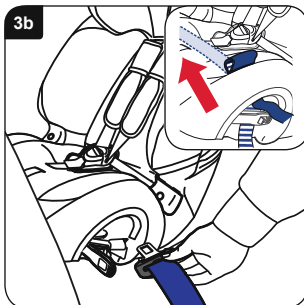

Open de beide sluitingen. Trek voldoende heupgordel- en diagonale gordel-lengte uit (**ca. 600-900 mm**). Leid de gordel door de geleiding van de gordelsluiting aan de tegengestelde zijde van het slot en in de gordeltunnel (**Afb. 3b**). Er zijn twee toegangsgleuven in de bekleding van het zitje, om het invoeren van de gordel door de gordeltunnel en onder de bekleding van het zitje te vergemakkelijken (**Inlassing in Afb. 3b**).

Leid de gordel van het zitje door de gordeltunnel, maak deze vast op de andere zijde en steek de gordeltong in het slot (**Afb. 3c**).

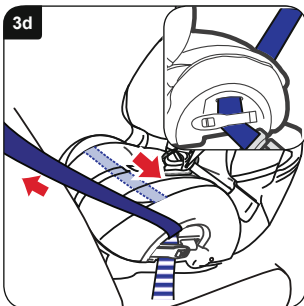

Trek de losse gordel van het zitje door het kinderzitje, om er voor te zorgen dat deze gordel niet verdraaid is. Als de gordel strak zit, sluit u de sluiting op de zijde van de gordelsluiting en let u er op, dat de heupgordel en de diagonale gordel daardoor geborgd zijn (**Inlassing in Afb. 3d**).

Sluit het gordelslot op de andere zijde en let er op, dat enkel de heupgordel daardoor geborgd is (**Afb. 3d**).

Let er op, dat de beide gordelsloten vergrendeld zijn.

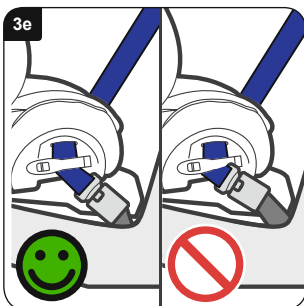

Als het gordelslot nu in de positie ligt, die met een  als verkeerd gemarkeerd is en als het zitje niet correct bevestigd kan worden (**Afb. 3e**), probeer het dan op een andere stoel in de auto.

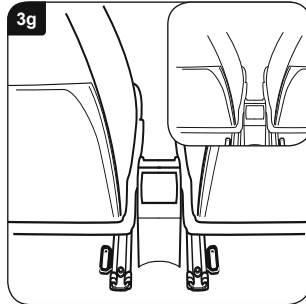
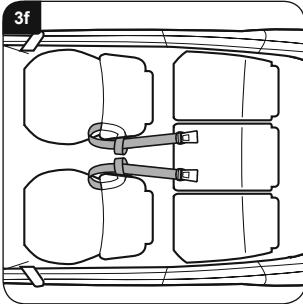

Leg telkens een veiligheidsgordel zowel rond de bestuurdersstoel alsook rond de passagiersstoel zoals afgebeeld op **(Afb. 3f)**.

Als uw auto een oog aan de glijrail van de stoel bezit, kan deze alternatief worden benut **(Inlassing in Afb. 3g)**.

BELANGRIJK – Monteer de verankeringsgordels niet met bagageriemen.

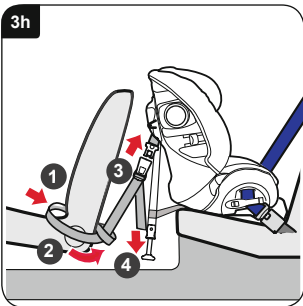

Wind de lusuiteinden van de veiligheidsgordels rond de voorste stoel en terug zoals afgebeeld **1 (Afb. 3h)**. Leid de uiteinden van de veiligheidsgordels naar de buitenzijde van de autostoel en geleid ze door de lussen **2**.

Als de steunpootbeugels naar voor wijzen en de gordels niet verdraaid zijn, klikt u het gordelslot van de veiligheidsgordel vast in de tongen aan de zijden van het kinderzitje **3**. Span de veiligheidsgordels aan, door de losse uiteinden gelijkmatig naar beneden te trekken **4**.

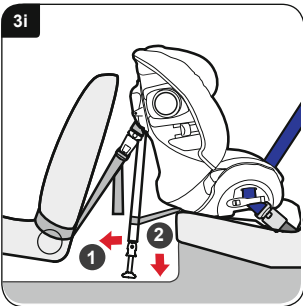

Trek de steunpoot zo ver mogelijk weg van de rugzijde van het kinderzitje **1 (Afb. 3i)**. Laat de steunpoot tot op de bodem zakken en houd daarbij de correcte hoek aan **2**. Verschuif de steunpoot en let er op, dat de steunpoot geborgd is.

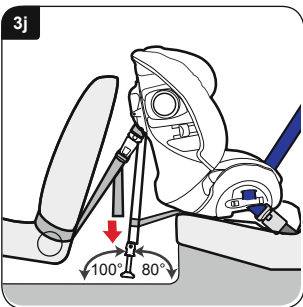

Let tenslotte er op, dat de veiligheidsgordels volledig zijn aangespannen, door de losse uiteinden naar beneden te trekken **(Afb. 3j)**. De steunpoot moet op vaste bodem steunen, met een hoek van 100° ten opzichte van de horizontale stand **(Afb. 3j)**. Ze mag niet op de deksels van opbergvakjes of dergelijke steunen. Gebruik de hoekmeter op de laatste pagina van deze gebruiksaanwijzing om de hoek van de steunpoot ten opzichte van de bodem te controleren.

Controleer of het kinderzitje vast gemonteerd is, door het naar voor en naar achter en heen en weer te bewegen. Staat het los of bevindt de steunpoot zich niet in een hoek van 100° ten opzichte van de vloer, dan moet u het opnieuw monteren, zodat het in de correcte hoek vastzit.

Plaats uw kind in het zitje zoals weergegeven op **Afb. 5f + 5g**.

4. Inbouw van het kinderzitje (rugwaarts gericht) op een stoel vooraan

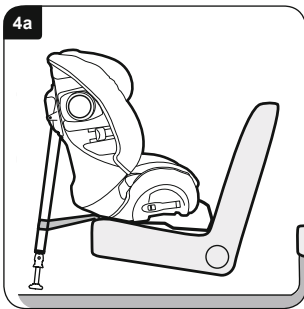

BELANGRIJK – Het kinderzitje MOET altijd met een heupgordel en een diagonale gordel worden gebruikt (goedgekeurd conform de UN-/ECE-richtlijn nr. 16 of overeenstemmende normen).

BELANGRIJK – Gebruik geen andere draagpunten dan deze beschreven in de gebruiksaanwijzing en gespecificeerd in de beveiligingsinstallatie voor kinderen.

Monteer **IN GEEN GEVAL** een kinderzitje in rugwaartse richting op een met een airbag uitgeruste autostoel.

Schuif de voorste stoel naar achter, om plaats te maken voor het kinderzitje, maar slechts zo ver, dat de er achter zittende passagier nog comfortabel kan zitten.

Plaats het kinderzitje met de steunpoot in de kortste stand in rugwaartse richting zodanig op de autostoel, dat de schommelvoet tegen de rugzijde van autostoel ligt (Afb. 4a).

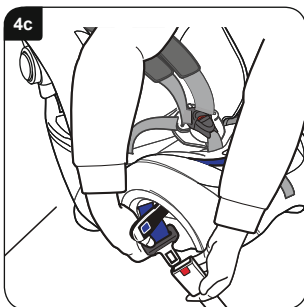
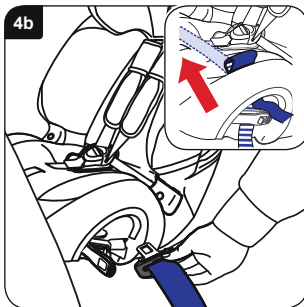

BELANGRIJK – **IN GEEN GEVAL** het kinderzitje op het dashboard of tegen de voorruit laten steunen.

Open de beide sluitingen. Trek voldoende heupgordel- en diagonale gordel-lengte uit (ca. 600-900mm). Leid de gordel door de geleiding van de gordelsluiting aan de tegengestelde zijde van het slot en in de gordeltunnel (Afb. 4b). Er zijn twee toegangsgleuven in de bekleding van het zitje, om het invoeren van de gordel door de gordeltunnel en onder de bekleding van het zitje te vergemakkelijken (Inlassing in Afb. 4b).

Leid de gordel van het zitje door de gordeltunnel, maak deze vast op de andere zijde en steek de gordeltong in het slot (Afb. 4c).

Trek de losse gordel van het zitje door het kinderzitje, om er voor te zorgen dat deze gordel niet verdraaid is. Als de gordel strak zit, sluit u de sluiting op de zijde van de gordelsluiting en let u er op, dat de heupgordel en de diagonale gordel daardoor geborgd zijn (Inlassing in Afb. 4d).

Sluit het gordelslot op de andere zijde en let er op, dat enkel de heupgordel daardoor geborgd is (Afb. 4d).

Let er op, dat de beide gordelsloten vergrendeld zijn.

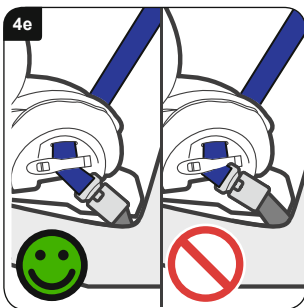
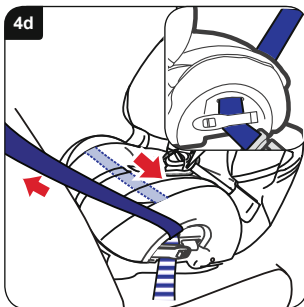

Als het gordelslot nu in de positie ligt, die met een  als verkeerd gemarkeerd is en als het zitje niet correct bevestigd kan worden (Afb. 4e), probeer het dan op een andere stoel in de auto.

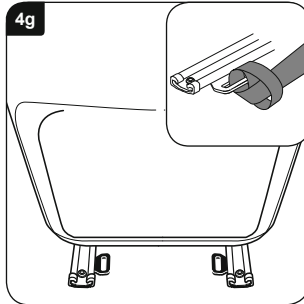
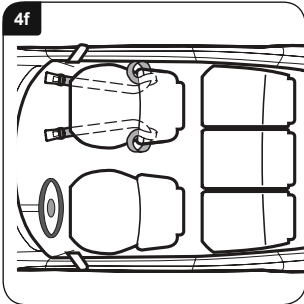

Leg de veiligheidsgordel rond de passagiersstoel zoals afgebeeld op **(Afb. 4f)**.

Als uw auto een oog aan de glijrail van de stoel bezit, kan deze alternatief worden benut **(Inlassing in Afb. 4g)**.

BELANGRIJK – Monteer de veiligheidsgordels niet met bagageriemen.

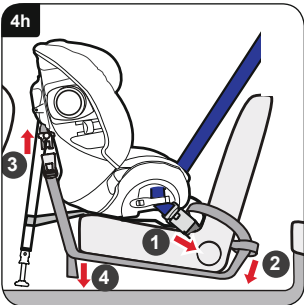

Wind de lusuiteinden van de veiligheidsgordels rond de voorste stoel en terug zoals afgebeeld **1 (Afb. 4h)**. Leid de uiteinden van de veiligheidsgordels naar de buitenzijde van de autostoel en geleid ze door de lussen **2**.

Geleid de aanspanuiteinden onder het zitje. Als de steunpootbeugels naar voor wijzen en de gordels niet verdraaid zijn, klikt u het gordelslot van de veiligheidsgordel vast in de tongen aan de zijden van het kinderzitje **3**. Span de veiligheidsgordels aan, door de losse uiteinden gelijkmatig naar beneden te trekken **4**.

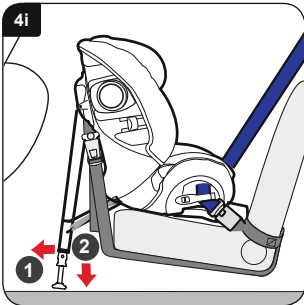

Trek de steunpoot zo ver mogelijk weg van de rugzijde van het kinderzitje **1 (Afb. 4i)**. Laat de steunpoot tot op de bodem zakken en houd daarbij de correcte hoek aan **2**. Verschuif de steunpoot en let er op, dat de steunpoot geborgd is.

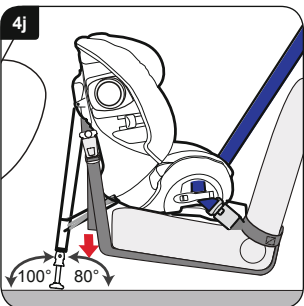

Let tenslotte er op, dat de veiligheidsgordels volledig zijn aangespannen, door de losse uiteinden naar beneden te trekken **(Afb. 4j)**. De steunpoot moet op vaste bodem steunen en niet op de deksels van opbergvakjes of dergelijke en wel met een hoek van 100° ten opzichte van de horizontale stand **(Afb. 4j)**. Gebruik de gradenboog op de laatste pagina van deze gebruiksaanwijzing om de hoek van de steunpoot ten opzichte van de bodem te controleren.

Controleer of het kinderzitje vast gemonteerd is, door het naar voor en naar achter en heen en weer te bewegen. Staat het los of bevindt de steunpoot zich niet in een hoek van 100° ten opzichte van de vloer, dan moet u het opnieuw monteren, zodat het in de correcte hoek vastzit.

Plaats uw kind in het zitje zoals weergegeven op **Afb. 5f + 5g**.

5. Inbouw van het kinderzitje (voorwaarts gericht) met gordel van het zitje

9-18 kg groep 1 (ca. 9 maanden – 4 jaar)

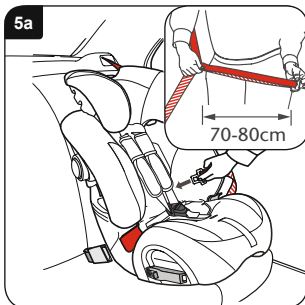

BELANGRIJK – Het kinderzitje MOET altijd met een heupgordel en een diagonale gordel worden gebruikt (goedgekeurd conform de UN-/ECE-richtlijn nr. 16 of overeenstemmende normen).

BELANGRIJK – Gebruik geen andere draagpunten dan deze beschreven in de gebruiksaanwijzing en gespecificeerd in de beveiligingsinstallatie voor kinderen.

Berg de steunpoot weg in de daarvoor voorziene bergruimte.

Plaats het kinderzitje voorwaarts gericht in uw auto. Voor een gemakkelijkere toegang tot het kinderzitje, draait u dit naar u toe. Houd de heupgordel en de diagonale gordel samen en trek de gordel van het zitje er uit, zoals getoond (**Inlassing in Afb. 5a**).

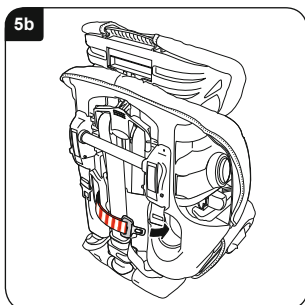

BELANGRIJK – De gordel mag nooit verdraaid zijn.

Trek de veiligheidsgordel rond de voorzijde van het kinderzitje door de eerste geleidingsgleuf naar de rugzijde van het zitje op het afgebeelde punt (**Afb. 5a**).

BELANGRIJK – U mag de rode diagonale geleiding aan de hoofdsteun niet gebruiken.

Neem de gordel vast en geleid deze door de tweede geleidingsgleuf (**Afb. 5b**).

Praktische tip – Als de gordel te kort is, moet u de diagonale gordel waarschijnlijk vóór de montage achter de hoofdsteun trekken.

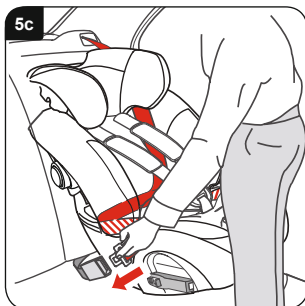

Trek de losse gordel van de autostoel naar de voorzijde van het kinderzitje en bevestig deze gordel in de sluiting (**Afb. 5c**).

Let er op, dat de gordel niet verdraaid is en dat de heupgordel over beide rode heupgordelgeleidingen loopt. Let er op, dat de diagonale gordel aan de rugzijde van de kuip van het kinderzitje achter de hoofdsteun ligt.

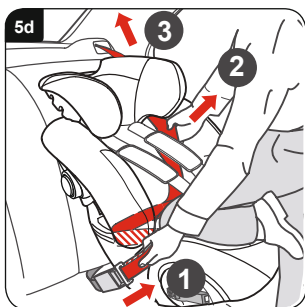

Druk het kinderzitje met uw volledig lichaamsgewicht in de stoel van uw auto en bevestig het in navolgende volgorde.

Trek en houd de diagonale gordel **1** in positie **2**, om losse plaatsen uit te schakelen en trek aan de gordel om deze aan te spannen **3** (**Afb. 5d**).

Controleer het zitje door stevig aan de gordel te trekken. Het mag slechts weinig of helemaal niet bewegen kunnen worden. Als het kinderzitje nog los staat, moet u de bevestigingsvolgorde herhalen.



5e

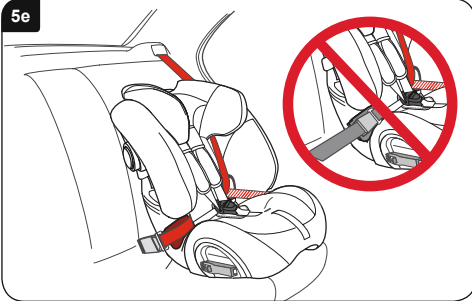

BELANGRIJK – Controleer de positie van de gordelsluiting en let er op, dat de gordel, **NIET** de gordelsluiting het kinderzitje in positie houdt (**Afb. 5e**).

Als de gordelsluiting van het zitje niet correct zit, probeer dan een andere zitpositie.

In geval van twijfel neemt u contact op met de klantenservice via **tel.: +49 (0) 8221 3670 -199/-299** of via e-mail naar **service.de@britax.com** of bezoekt u de website op **www.britax.com**.

5f

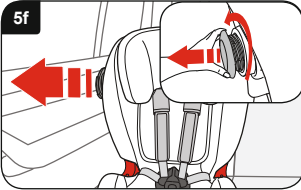

Draai de SICT linksom (naar de kant van de dichtstbijzijnde deur) er uit tot hij op 5 mm afstand van de deur is of maximaal is uitgedraaid (**Afb. 5f**).

5g



Plaats uw kind in het kinderzitje en doe het de gordel aan. Let er op, dat de gordel niet verdraaid is. Trek de gordel aan, door de verstelriem naar voor te trekken.

BELANGRIJK – De heupgordel dient zo ver mogelijk naar voor en zo laag mogelijk over de heupen van het kind te liggen.

Let tenslotte er op, dat de schouderkussentjes op de schouders van uw kind naar beneden zijn getrokken (**Afb. 5g**).

6. Inbouw van het kinderzitje (voorwaarts gericht) met gordel voor volwassene

15-25 kg groep 2 (ca. 4-6 jaar)

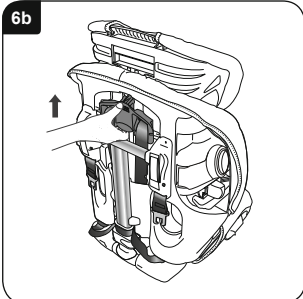
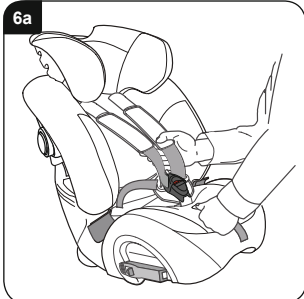

Het kinderzitje afstellen

Om de gordel van het kinderzitje af te nemen, plaatst u het kinderzitje op de vloer.

Druk op de verstelknop en trek tegelijk **BEIDE** schoudergordels zo ver mogelijk naar voren (**Afb. 6a**).

Draai het zitje om. Hef het gordelverstellingsmechanisme aan de achterzijde van het zitje omhoog en schuif dit naar boven, totdat de schoudergordelgleuven in de hoofdsteun in de bovenste positie zijn. (**Afb. 6b**).

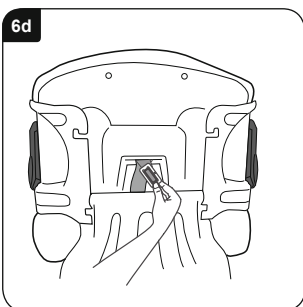
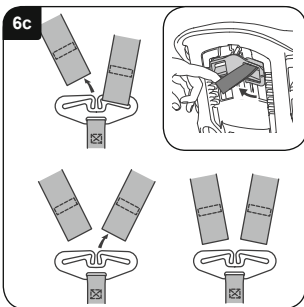

Haak de beide schoudergordels uit de beugel aan de achterzijde van het kinderzitje (**Afb. 6c**), leg de beugel op het onderste gedeelte van de kuip ① (**Afb. 6g**).

Neem de schouderkussentjes van de bevestigingen ervan af (**Inlassing in Afb. 6c**). Trek de beide schoudergordels en de schouderkussentjes door naar de voorzijde van het zitje en verwijder de schouderkussentjes van de schoudergordels.

Leg het kinderzitje op de rugzijde. Neem de verstelgordel af van de beugel van de kruisgordel. Draai de beugel zo, dat deze door de kruisgordel gaat en druk deze op de voorzijde van het zitje (**Afb. 6d**).

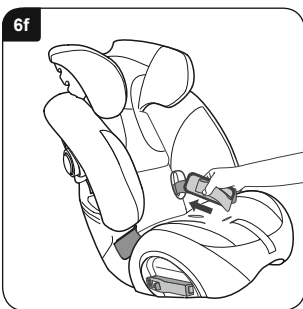
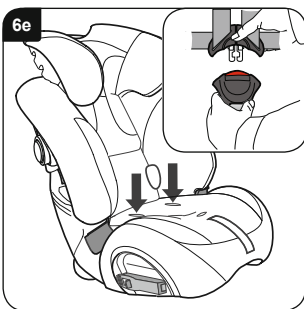

Plaats het kinderzitje overeind en maak de gordel los uit het slot (**Inlassing in Afb. 6e**). Druk de gordelbeugel en de slottongen onder de bekleding door de openingen voor de heupgordel (**Afb. 6e**).

Breng de beugel, gordelriemen en schouderkussentjes in de elastische opvanggordels (**Afb. 6f**). Schuif de verstelgordels door de uitsparing in de bekleding.

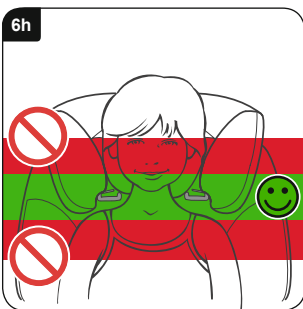
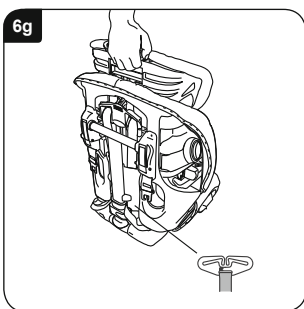

Laat het zitje steunen en klem het verstelmecanisme van de hoofdsteun vast aan de rugzijde van de hoofdsteun (**Afb. 6g**). Controleer of de schouderkussentjes zijn verwijderd, zoals getoond in (**Afb. 6c**) hierboven.

Hef de hoofdsteun zo ver omhoog tot het hoofd in het midden gepositioneerd is (**Afb. 6h**). Als de hoofdsteun zich in de correcte positie bevindt, laat u het hoofdsteunverstellingsmechanisme los en controleert u of de hoofdsteun is vergrendeld.

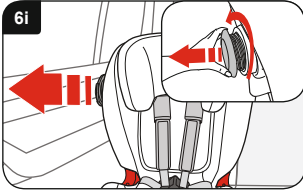

Draai de SICT linksom (naar de kant van de dichtstbijzijnde deur) er uit tot hij op 5 mm afstand van de deur is of maximaal is uitgedraaid (**Afb. 6i**).

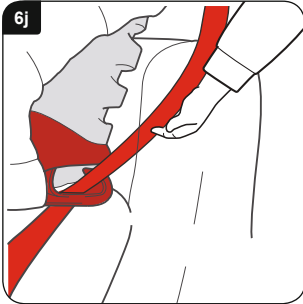

Inbouw van het kinderzitje

BELANGRIJK – Het kinderzitje MOET altijd met een heupgordel en een diagonale gordel worden gebruikt (goedgekeurd conform de UN-/ECE-richtlijn nr. 16 of overeenstemmende normen).

BELANGRIJK – Gebruik geen andere draagpunten dan deze beschreven in de gebruiksaanwijzing en gespecificeerd in de beveiligingsinstallatie voor kinderen.

Plaats het kinderzitje voorwaarts gericht in uw auto.

Leid het diagonaal gedeelte van de gordel door de donkerrode bovenste gordelgeleiding aan de **ANDERE** zijde van het gordelslot (**Afb. 6j**).



Trek de gordel dwars over het kind en maak de gordel vast (**Afb. 6k**). Het schootgedeelte dient op de rode schootgordelgeleidingen aan beide zijden van het kinderzitje te liggen. Let er op, dat de gordel niet verdraaid is en niet los zit.

BELANGRIJK – De heupgordel dient zo ver mogelijk naar voor en zo laag mogelijk over de heupen van het kind te liggen.

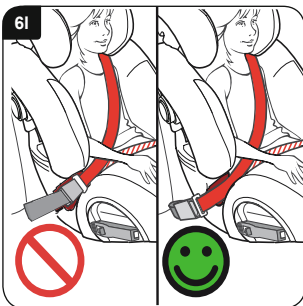

BELANGRIJK – Controleer de positie van het gordelslot en let er daarbij op, dat het niet rond het kinderzitje op de rode heupgordelgeleiding is getrokken (**Afb. 6l**).

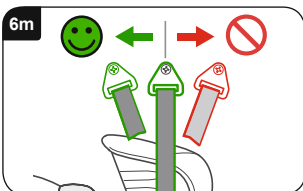

Controleer de positie van het bovenste gordelverankeringspunt in uw auto (**Afb. 6m**). Als dit verankeringspunt vóór het kinderzitje ligt, mag het niet worden gebruikt. Probeer dan een andere plaats in het voertuig.



Følg denne brugsanvisning nøje. Hvis dette sæde ikke er mojetteret sikkert og dit barn ikke er korrekt fastspændt, er dit barn og andre passagerer udsat for en alvorlig sikkerhedsrisiko i tilfælde af en ulykke.

Læs denne brugsanvisning grundigt, **INDEN** montering af barnesædet.

Hampshire Trading Standards Authority (handelsmyndigheden i det engelske amt Hampshire) og Britax anbefaler at undlade køb og salg af brugte barnesæder. Bortskaf venligst dit barnesæde sikkert og miljørigtigt. Sæl g det ikke og giv det ikke videre.

Efter en ulykke skal barnesæde og sele udskiftes. Også selv om de ser ubeskadigede ud, kan dit barnesæde og selen ved efterfølgende ulykke ikke mere være tilstrækkelig.

Intet barnesæde er udbrudssikkert

Selesystemer kan ikke være fuldstændig "barnesikre"; de overholder dog de restlige krav i Europæisk Norm ECE R44. Selen skal altid være anbragt og indstillet korrekt, og barnet skal være opdraget til at beholde selen på.

Pleje af dit barnesæde

Mad- og drikkevarerester kan komme ind i seleslåsen. Det kan medføre fejlfunktion af seleslåse – de falder ikke i hak. Rengør seleslåse med varmt vand (**III. A og B**).

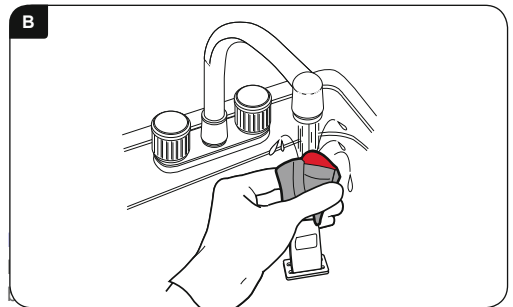
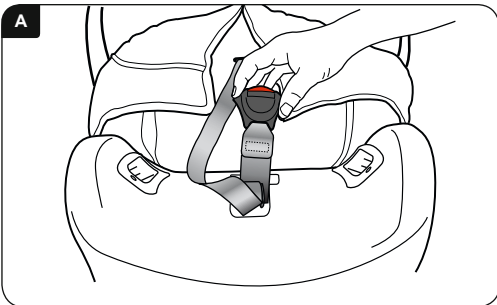

Betræk må **IKKE** tørres maskinelt, men skal centrifugeres og herefter tørre.

Rengøring af sele og sædeskål

Rengøres med svamp og benyt KUN håndvaskesæbe og varmt vand.

Ved rengøring må **INGEN** sele eller dele af seler eller sædet afmonteres eller forsøges afmonteret.

Benyt **INGEN** opløsningsmidler, kemiske rengøringsmidler eller flydende rengøringsmidler, da disse kan skade selen og sædet.

Sædedele må **IKKE** smøres eller indfedtes.

Betræk aftagelse og anbringelse

Tryk på selejusteringsknap og træk med hånden under brystpude **BEGGE** skulderseler så langt frem som muligt.

Træk bøjen bag sædet frem og frigør begge skulderseler.

Træk betræk af overkant af sædet og bring, som vist, selen til sædets forside (**III. 6c**). Låsen løsnes og pude aftages ved at løsne krogen og båndet. Træk brystpolstringerne af skulderselerne. Træk betrækket forsigtigt af sædet, og frigør skulderseler, bæltesele og justeringssele gennem åbning i betrækket.



Betrækket monteres i omvendte rækkefølge.
Observer at selen ikke drejes.

VIGTIGT – Betræk og brystpolstring er sikkerhedsdele.
Benyt **ALDRIG** barnesædet uden disse dele.
Udsæt ikke dit barns sikkerhed for fare ved brug af
udskiftningsbetræk fra andre producenter. Det kan
medføre at dit barn ikke længere er beskyttet bedst
muligt.

Udskiftningsbetræk kan levers fra din Britax-Römer
forhandler, eller kontakt Britax-Römer kundeservice på
tlf: **+49 (0) 8221 3670 -199/-299** .

Garanti

Alle produkter fra Britax-Römer er konstrueret og testet
med omhu. Skulle dit produkt udvise en fejl i materialer
eller forarbejdning indleveres det til forhandleren. Vi vil,
efter vort skøn, enten udføre en gratis reparation eller
udskite produktet med et tilsvarende eller lignende.

Kvittering skal forevises ved garantikrav. Af
garantigrunde anbefaler vi at du opbevarer din kvittering
og hæfter den på brugsanvisningen der opbevares i
sædet.

Britax-Römer påtager sig ingen hæftelse for skader der
er opstået som følge af misbrug eller neglekt.
Denne garanti kan ikke overdrages og gælder derfor
ikke for produkter der er købt brugt.

Dine retslige rettigheder er ikke påvirket af denne
garanti.

I tvivlstilfælde gælder

at ikke alle barnesæder passer til alle biler. For
rådgivning om evt. begrænsning ved brug i din bil kan
du besøge vores website på www.britax.com eller ring til
vores kundeservice på tlf: **+49 (0) 8221 3670 -199/-299**
eller send en email til service.de@britax.com.

Advarsel

9-25 kg Gruppe 1-2 (ca. 9 måneder – 6 år)



LIVSFARE!

Barnesædet må **ALDRIG** anvendes bagudrettet i en bil med airbag.

Barnesædet må **ALDRIG** benyttes fremadrettet i en bil med airbag, medmindre producenten har bekræftet sikkerheden.

Barnesædet på **IKKE** benyttes på sideværts eller baglæns rettede bilsæder.

Benyt INGEN underlag som puder eller tæppe til løft af barnesædet på bilsædet. Ved en ulykke kan selen på dit barnesæde ikke beskytte dit barn bedst muligt.

Barnesædet må **IKKE** benyttes hjemme. Det er ikke konstrueret for brug i hjemmet og må kun benyttes i din bil.

Forsøg **IKKE** at adskille barnesædet, at forandre det eller montere dele eller ændre seler eller bilens seler eller benytte andet end foreskrevet. Den officielle godkendelse er ikke længere gyldig hvis der er udført ændringer.

Du må **IKKE** foretage ændringer på barnesædet; dette skal ske hos producenten.

Lad **ALDRIG** børn være alene i bilen, heller ikke i kort tid.

Lad **IKKE** løse objekter, som bagage eller bøger ligge bag i bilen. Løse genstande skal sikres da de kan flyve omkring ved en pludselig opbremsning og medføre alvorlige skader. Store, tunge objekter udgør en særlig risiko.

Sammenklappelige bilsæder må **IKKE** efterlades uden at være i hak. Ved en pludselig opbremsning kan et løst sæde skade dit barn alvorligt.

Lad **IKKE** barnet lege med barnesædet eller indstille det.

OPBEVAR denne brugsanvisning på et let tilgængeligt sted.

TILDÆK barnesædet når bilen er parkeret i solen. Beslag kan blive varme ved solindfald og betrækket kan bleges.

CHECK at barnesædet ikke klemmes af klapbart sæde eller bildør.

CHECK at sele er tilpasset i henhold til barnets tøj inden kørsel – Når selen passer ved vintertøj kan den være for løs ved sommertøj.

Barnesædet **OPBEVARES PÅ ET SIKKERT STED** når det ikke benyttes. Læg ingen tunge ting i barnesædet og opbevar det ikke på varmelegemer eller i direkte sollys.

Barnesædet **SIKRES** altid, også når det ikke lige benyttes af barnet.

VÆR OPMÆRKSOM PÅ at alle personer i bilen benytter sikkerhedssele.

Selv om Britax-Römer ved udvikling af nye produkter er opmærksom på at barnesædet kommer i kontakt med autosæder, hæfter Britax-Römer på ingen måde for skader på autosæder eller seler.

OBS!:

Bagudrettet brug

Barnesæde**SKAL** altid benyttes med bækken- og diagonalsele (godkendt efter UN-/ECE direktiv nr. 16 eller tilsvarende normer).

Fremadrettet brug

Barnesæde**SKAL** altid benyttes med bækken- og diagonalsele (godkendt efter UN-/ECE direktiv nr. 16 eller tilsvarende normer).

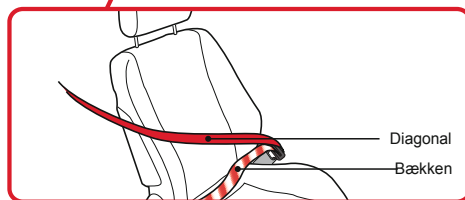
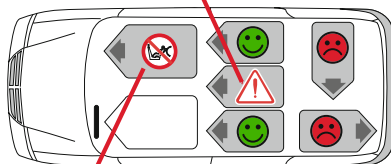
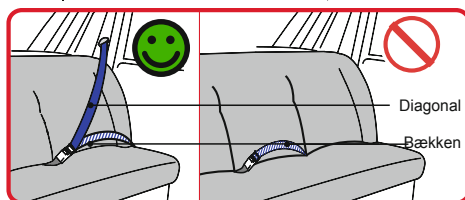

Indføring i dit nye barnesæde

9-25 kg Gruppe 1-2 (ca. 9 måneder – 6 år)



1. Sædebetræk
2. Opbevaringsrum for brugsanvisning (bag betræk)
3. Selelås
4. Komfortpuder
5. Brugeranvisning
6. Bækkensele (fremad rettet brug)
7. Lås
8. Seletunnel indføring (bagud rettet brug)
9. Selejusteringsknap
10. Selejusteringsbånd
11. Skridtbøjle
12. Sele
13. Brystpolstring
14. Øvre seleføring (15-25 kg, fremadrettet brug)
15. Hovedstøttebetræk
16. Justerbar hovedstøtte
17. Hovedstøttejustering (15-25 kg, fremadrettet)
18. Seleslids
19. Selebånd
20. Selesikring
21. Bøjle og støttebensopbevaring
22. Oplåseknap for støtteben
23. Støtteben
24. Bøjle (under sæde)
25. Vippefod – (for bagud rettet brug)
26. Støttebensholder
27. Selelåsetunge
28. Sædesele føringslids (fremadrettet brug)
29. Breddejustering
30. SICT
31. Selehøjde / hovedstøtter-justering (selejusteringsstykke)
32. Holdesele

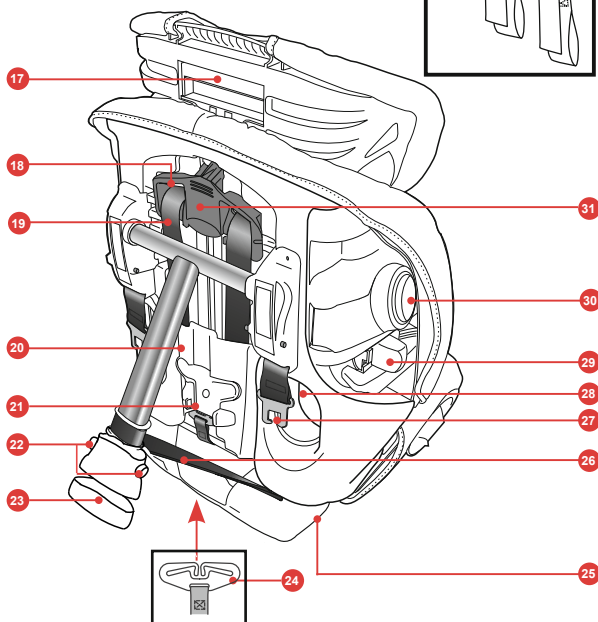
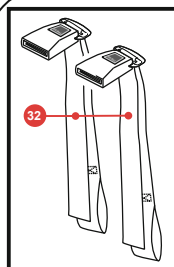
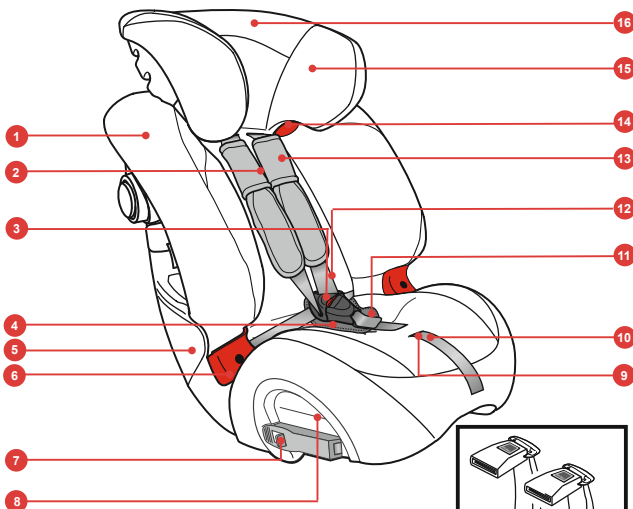

1. Indstilling af autostolen

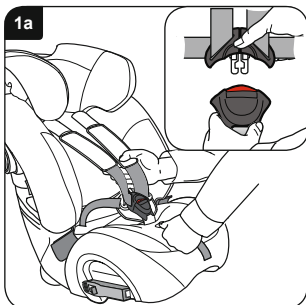

Stil autostolen på jorden.

Tryk på justeringsknappen og træk samtidig **BEGGE** skulderseler så langt frem som muligt (**III. 1a**).

Selæe løsnes fra lås (**Indlæg i ill. 1a**).

Anbring forsigtigt barnet i sædet, fastspænd selen og lås selen igen.

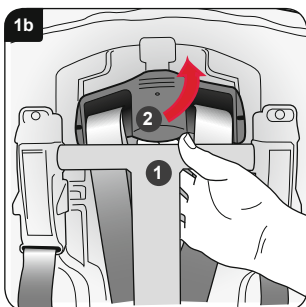

Træk øvre ende af støttebenet fra bagsiden af barnesædet. **1** (**III. 1b**).

Løft selejustering og bevæg den op eller ned, **2** så seleslids i hovedstøtte er anbragt på højde med eller lidt over skuldrene på barnet.

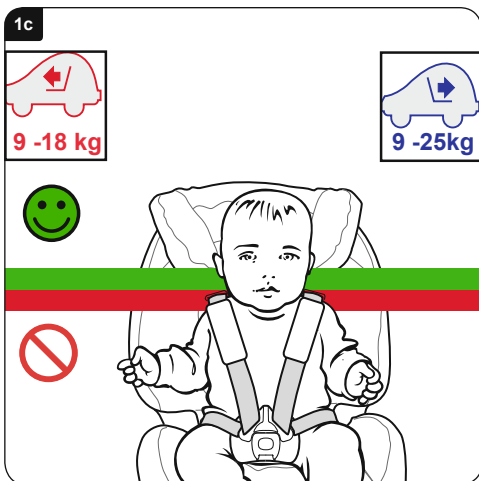

Når hovedstøtten er i rette position slippes hovedstøttejustering og det kontrolleres at den er faldet i hak.

Når den øvre kant af slidsen er nået kan barnet stadig benytte barnesædet indtil øjenhøjde er på højde med sædeoverklant eller til barnet vejer mere end:

Bagudvendt: 25 kg

Fremadvendt: 18 kg

Benyt breddejustering (se "Indføring i dit barnesæde" på forrige side) til justering af bredde på dit barnesæde.



2. Montering af barnesædet (bagudrettet) på et bagsæde

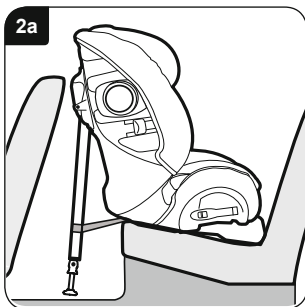

VIGTIGT-Barnesæde**SKAL** altid benyttes med bækken- og diagonalsele (godkendt efter UN-/ECE direktiv nr. 16 eller tilsvarende normer).

VIGTIGT – Benyt ikke andre bærepunkter end de der er beskrevet i brugsanvisning og markeret i barneholdeanordning.

Barnesædet må **ALDRIG** anvendes bagudrettet i en bil med airbag.

Anbring barnesædet med støttebeben i korteste position bagudrettet på autosædet så vippefod ligger mod bagsiden af autosædet. Efter indføring må mellemrum mellem barnesæde og autosæde ikke overstige 10 mm (**III. 2a**).

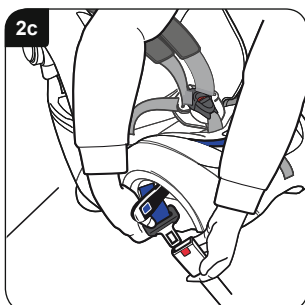
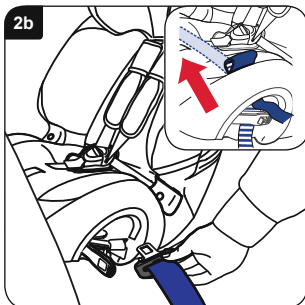

Barnesædet kan berøre det foranliggende sæde men må ikke trykke imod det. Berører barnesædet det foranliggende sæde skal det indstilles så fører eller passager ikke kommer i en ubekvem position. Hvis dette ikke er muligt forsøges en anden placering af barnesædet.

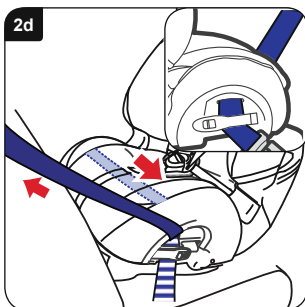

Begge låse åbnes. Træk tilstrækkelig bækken- og diagonalsele ud (**ca. 600-900 mm**). Før selen gennem selelåseføring på modsatte side af låsen og ind i seletunnel (**III. 2b**). Der er to adgangsslidser for at lette indføringen af selen i tunnelen og under sædebetrækket (**Indlæg i III. 2b**).

Før sædesele gennem seletunnel, fastgør den på den anden side og før seletunge i låsen (**III. 2c**).

Træk den løse sædesele gennem barnesædet for at sikre at sædesele ikke er drejet. Når selen er stram lukke slåsen på siden af selelås og det observeres at bækken- og diagonalsele er sikret (**indlæg i III. 2d**).

Luk selelås på den anden side og observer at kun bækkensele er sikret (**III. 2d**).

Vær opmærksom på at begge selelåse er i hak.

Ligger selelås nu i den position der er markeret med som forkert, og kan  sædet ikke fastgøres korrekt (**III. 2e**) forsøges på et andet sæde i bilen.

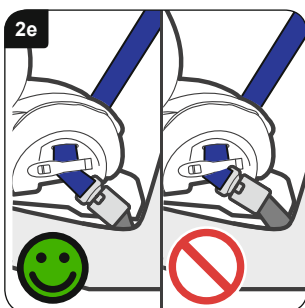

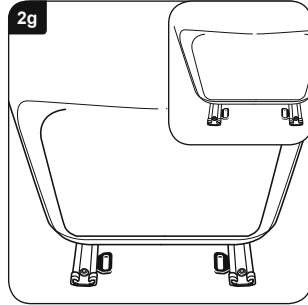
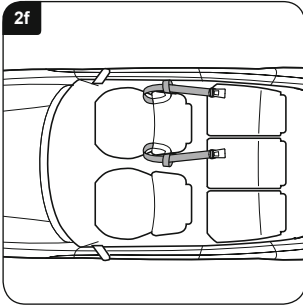

Før holdesele omkring autosæde foran barnesæde som vist (III. 2f).

Hvis din bil har en øsken på glideskinen på sædet kan den alternativt benyttes (indlæg i III. 2g).

VIGTIGT – Monter ikke holdesele med bagageremme.

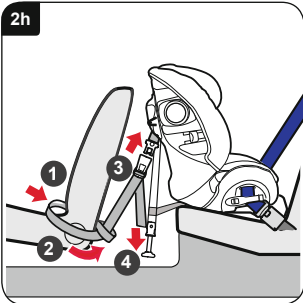

Før enderne af holdesele om forsæde og tilbage som vist **1** (III. 2h). Før enden af holdesele til yderside af autosæde og før den gennem løkkerne **2**.

Hvis en støttebensbøjle peger fremefter og selen ikke er drejet, falder selslås på holdesele i hak i tungen på siden af barnesædet **3**. Spænd holdesele ved at trække enderne ligeligt nedad **4**.

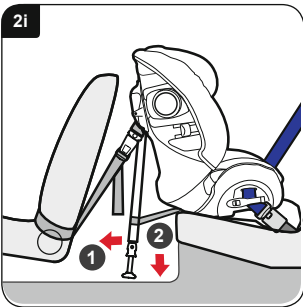

Træk støtteben så langt væk fra bagsiden af barnesædet som muligt **1** (III. 2i). Sænk støtteben til jorden, hold den korrekte vinkel ved **2**. Forskyd støtteben og vær opmærksom på at støttebenet er sikret.

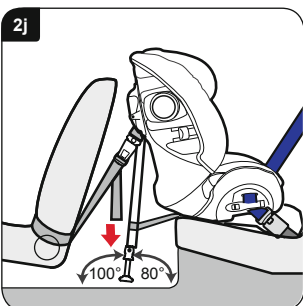

Vær opmærksom på at holdesele er helt trukket ind ved at trække de løse ender nedad (III. 2j). Støtteen skal støtte på fast underlag og ikke på klapper på handskerum eller lignende, og med en vinkel på 100° til horisontal (II. 2j). Brug vinkelmåler på sidste side i brugsanvisning til at kontrollere vinkel på støttebenet.

Kontroller om barnesædet er fast monteret ved at bevæge det frem og tilbage. Er det løst eller står støtteben ikke i en vinkel på 100° mod gulvet, skal det monteres igen i den rigtige vinkel.

Anbring dit barn i sædet i henhold til III. 5f + 5g.

3. Montering af barnesædet (bagudrettet) på et bagsæde i midten

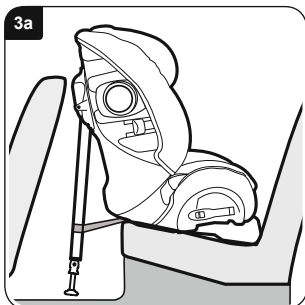

VIGTIGT-BarnesædeSKAL altid benyttes med bækken- og diagonalsele (godkendt efter UN-/ECE direktiv nr. 16 eller tilsvarende normer).

VIGTIGT – Benyt ikke andre bærepunkter end de der er beskrevet i brugsanvisning og markeret i barneholdeanordning.

Barnesædet må **ALDRIG** anvendes bagudrettet i en bil med airbag.

Anbring støtteben i korteste længde og anbring barnesædet bagudrettet centralt i midten mellem fører- og passagersæde, og med vippefod mod ryggen på forsædet (**III. 3a**).

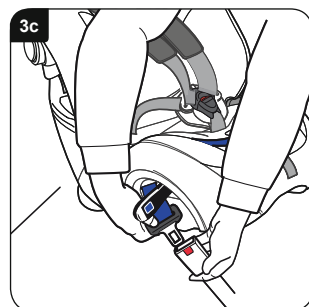
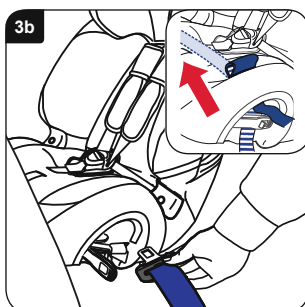

Begge låse åbnes. Træk tilstrækkelig bækken- og diagonalsele ud (**ca. 600-900 mm**). Før selen gennem seletåseføring på modsatte side af låsen og ind i seletunnel (**il. 3b**). Der er to adgangsslidser for at lette indføringen af selen i tunnelen og under sædebetrækket (**Indlæg i III. 3b**).

Før sædesele gennem seletunnel, fastgør den på den anden side og før seletunge i låsen (**III. 3c**).

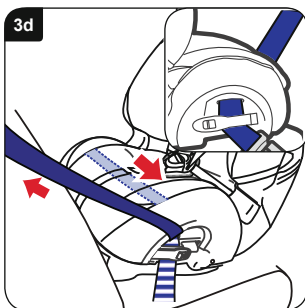

Træk den løse sædesele gennem barnesædet for at sikre at sædesele ikke er drejet. Når selen er stram lukke slåsen på siden af seletås og det observeres at bækken- og diagonalsele er sikret (**indlæg i III. 3d**).

Luk seletås på den anden side og observer at kun bækkensele er sikret (**III. 3d**).

Vær opmærksom på at begge seletåse er i hak.

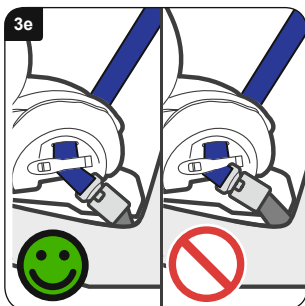

Ligger seletås nu i den position der er markeret med som forkert, og kan **⊘** sædet ikke fastgøres korrekt (**III. 3e**) forsøges på et andet sæde i bilen.

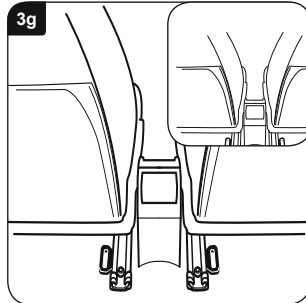
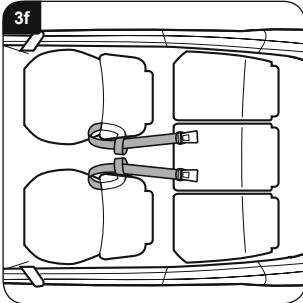

Læg en holdesele omkring førersæde og en omkring passagersæde som vist i (III. 3f).

Hvis din bil har en øsken på glideskinnen på sædet kan den alternativt benyttes (indlæg i III. 3g).

VIGTIGT – Monter ikke holdesele med bagageremme.

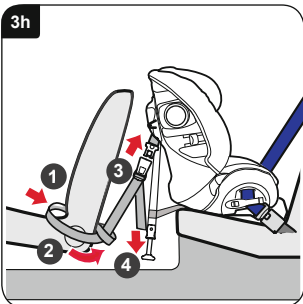

Før enderne af holdesele om forsæde og tilbage som vist **1** (III. 3h). Før enden af holdesele til yderside af autosæde og før den gennem løkkerne **2**.

Hvis en støttebensbøjle peger fremefter og selen ikke er drejet, falder selelås på holdesele i hak i tungen på siden af barnesædet **3**. Spænd holdesele ved at trække enderne ligeligt nedad **4**.

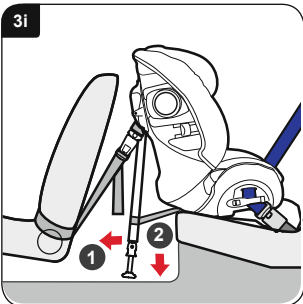

Træk støtteben så langt væk fra bagsiden af barnesædet som muligt **1** (III. 3i). Sænk støtteben til jorden, hold den korrekte vinkel ved **2**. Forskyd støtteben og vær opmærksom på at støttebenet er sikret.

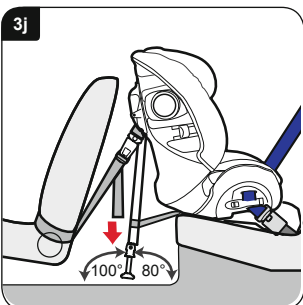

Vær opmærksom på at holdesele er helt trukket ind ved at trække de løse ender nedad (III. 3j). Støtteben skal støtte på fast underlag og ikke på klapper på handskerum eller lignende, og med en vinkel på 100° til horisontal (II. 3j). Brug vinkelmåler på sidste side i brugsanvisning til at kontrollere vinkel på støttebenet.

Kontroller om barnesædet er fast monteret ved at bevæge det frem og tilbage. Er det løst eller står støtteben ikke i en vinkel på 100° mod gulvet, skal det monteres igen i den rigtige vinkel.

Anbring dit barn i sædet i henhold til III. 5f + 5g.

4. Montering af barnesædet (bagudrettet) på et forsæde

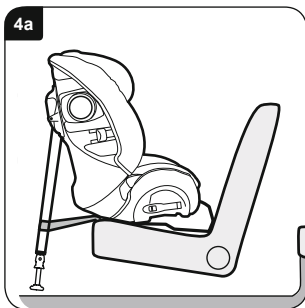

VIGTIGT-BarnesædeSKAL altid benyttes med bækken- og diagonalsele (godkendt efter UN-/ECE direktiv nr. 16 eller tilsvarende normer).

VIGTIGT – Benyt ikke andre bærepunkter end de der er beskrevet i brugsanvisning og markeret i barneholdeanordning.

Barnesædet må **ALDRIG** anvendes bagudrettet i en bil med airbag.

Skyd forsædet tilbage for at skabe plads til barnesædet, men kun så meget at den passager der sidder bagved kan sidde bekvemt.

Anbring barnesædet med støtteben i korteste position bagudrettet på autosædet så vippefod ligger mod bagsiden af autosædet. (II. 4a).

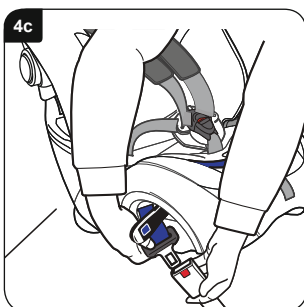
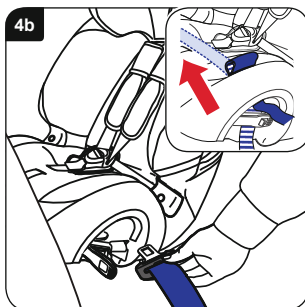

VIGTIGT – Støt **ALDRIG** barnesædet på instrumentbord eller forrude.

Begge låse åbnes. Træk tilstrækkelig bækken- og diagonalsele ud (ca. 600-900 mm). Før selen gennem seletåseføring på modsatte side af låsen og ind i seletunnel (II. 4b). Der er to adgangsslidser for at lette indføringen af selen i tunellen og under sædebetrækket (Indlæg i III. 4b).

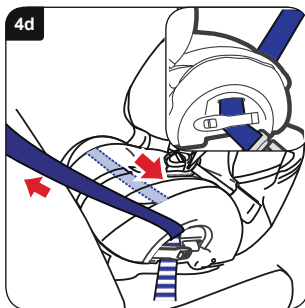



Før sædesele gennem seletunnel, fastgør den på den anden side og før seletunge i låsen (III. 4c).

Træk den løse sædesele gennem barnesædet for at sikre at sædesele ikke er drejet. Når selen er stram lukke slåsen på siden af seletåse og det observeres at bækken- og diagonalsele er sikret (Indlæg i III. 4d).

Luk seletåse på den anden side og observer at kun bækkensele er sikret (III. 4d).

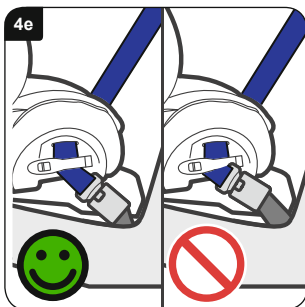
Vær opmærksom på at begge seletåse er i hak.



Ligger seletåse nu i den position der er markeret med som forkert, og kan  sædet ikke fastgøres korrekt (III. 4e) forsøges på et andet sæde i bilen.

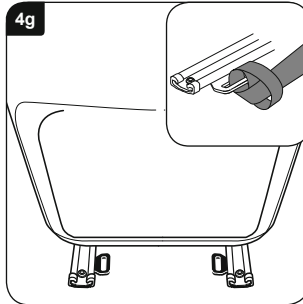
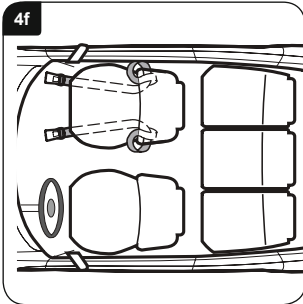

Læg holdesele omkring passagersæde soom ist i (III. 4f).

Hvis din bil har en øsken på glideskinnen på sædet kan den alternativt benyttes (indlæg i III. 4g).

VIGTIGT – Monter ikke holdesele med bagageremme.

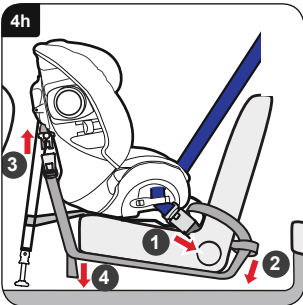

Før enderne af holdesele om forsæde og tilbage som vist **1** (III. 4h). Før enden af holdesele til yderside af autosæde og før den gennem løkkerne **2**.

Før spændeenderne under sædet. Hvis en støttebensbøjle peger fremefter og selen ikke er drejet, falder seletås på holdesele i hak i tungen på siden af barnesædet **3**. Spænd holdesele ved at trække **4** enderne ligeligt nedad.

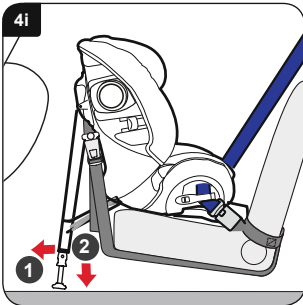

Træk støtteben så langt væk fra bagsiden af barnesædet som muligt **1** (III. 4i). Sænk støtteben til jorden, hold den korrekte vinkel ved **2**. Forskyd støtteben og vær opmærksom på at støttebenet er sikret.

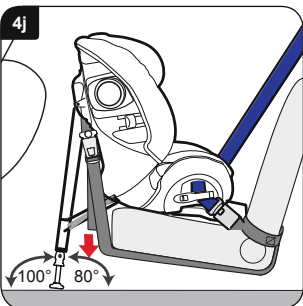

Vær opmærksom på at holdesele er helt trukket ind ved at trække de løse ender nedad (III. 4j). Støtteben skal støtte på fast underlag og ikke på klapper på handskerum eller lignende, og med en vinkel på 100° til horisontal (III. 4j). Brug vinkelmåler på sidste side i brugsanvisning til at kontrollere vinkel på støttebenet.

Kontroller om barnesædet er fast monteret ved at bevæge det frem og tilbage. Er det løst eller står støtteben ikke i en vinkel på 100° mod gulvet, skal det monteres igen i den rigtige vinkel.

Anbring dit barn i sædet i henhold til III. 5f + 5g.

5. Montering af barnesædet (fremadrettet) med seler

9-18 kg gruppe 1 (ca. 9 måneder – 4 år)

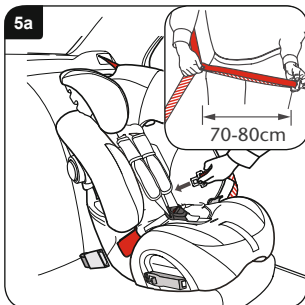

VIGTIGT-BarnesædeSKAL altid benyttes med bækken- og diagonalsele (godkendt efter UN-/ECE direktiv nr. 16 eller tilsvarende normer).

VIGTIGT – Benyt ikke andre bærepunkter end de der er beskrevet i brugsanvisning og markeret i barneholdeanordning.

Opbevar støtteben i rummet til formålet.

Anbring barnesædet fremadrettet i bilen. For enkel adgang til barnesædet drejes det udad. Hægt bækken- og diagonalsele sammen og træk sædesele ud som vist (**indlæg i III. 5a**).

VIGTIGT – Sele må ikke drejes.

Træk sikkerhedssele omkring forside af barnesædet gennem første slids til bagsiden af sædet på viste punkt (**III. 5a**).

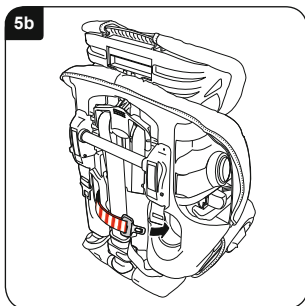

VIGTIGT – Benyt ikke den røde diagonalføring på hovedstøtte.

Tag selen og før den gennem den anden slids (**III. 5b**).

Praktisk tip – Når selen er kort skal diagonalselen muligvis trækkes ud fra bag hovedstøtten.

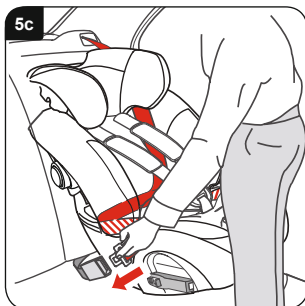

Træk den løse autosele til forside af barnesædet og fastgør selen i låsen (**III. 5c**).

Sørg for at selen ikke drejes og at bækkensele løber over de to røde bækkenseleføringer. Vær opmærksom på at diagonalsele ligger på bagsiden af barnesædeskålen bag hovedstøtten.

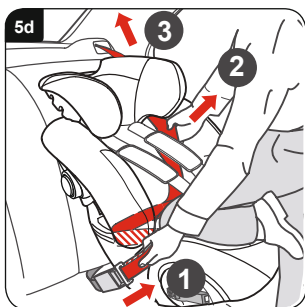

Tryk barnesædet ned i sædet med hele din vægt og fastgør det i følgende rækkefølge.

Træk og hold diagonalsele **1** in position **2**, for at undgå løse steder og træk selen for at spænde den **3** (**III. 5d**).

Kontroller sædet ved fast træk i sele. Den må ikke kunne bevæge sig eller kun en lille smule. Hvis barnesædet stadig er løst skal fastgørelsen gentages.



5e

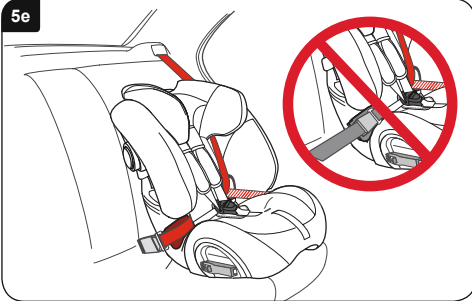

VIGTIGT – kontroller position for selelås og at selen **IKKE** selelås holder barnesædet i position (**il. 5e**).

Når selelås på sædet ikke sidder rigtigt forsøges en anden sædeposition.

I tvivlstilfælde kontaktes kundeservice på Tlf: **+49 (0) 8221 3670 -199/-299** eller på email **service.de@britax.com** eller besøg os på **www.britax.com**.

5f

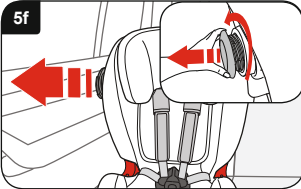

Drej SICT ud mod urets retning (på den side der vender mod bildøren), indtil den har en afstand på 5 mm til bildøren eller er drejet så meget ud som muligt (**III. 5f**).

5g



Anbring barnet i barnesædet og anbring selen. Sørg for at selen ikke drejes. Træk i selen ved at trække justeringsremme fremad.

VIGTIGT – Bækkensel skal ligge længst muligt fremme og nede over bækken på barnet.

Sørg for at brystpolstring er trukket ned over barnets bryst (**III. 5g**).

6. Montering af barnesædet (fremadrettet) med seler for voksne

15-25 kg gruppe 2 (ca. 4 – 6 år)

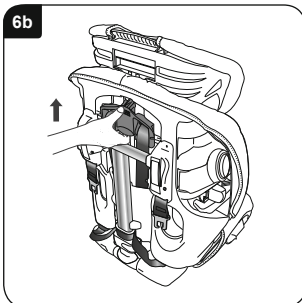
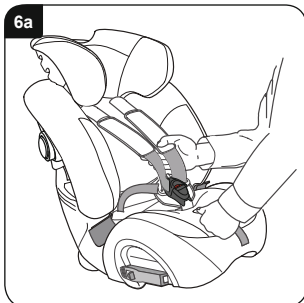

Indstilling af autostolen

For aftagning af sele på barnesædet anbringes barnesædet på gulvet.

Tryk på justeringsknappen og træk samtidig **BEGGE** skulderseler så langt frem som muligt (III. 6a).

Drej sædet. Løft selejustering på bagsiden af sædet og skyd den frem, indtil skulderseleslids i hovedstøtten er i øverste position. (III. 6b).

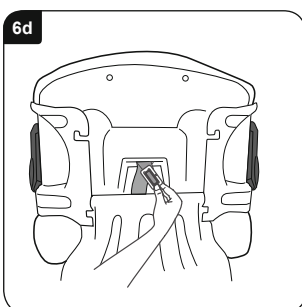
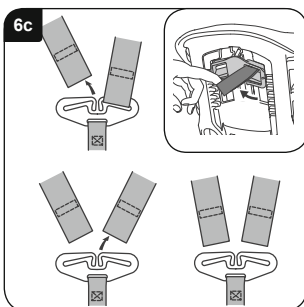

Hægt begge skulderseler af bøjle på bagsiden af barnesædet (III. 6c), læg bøjle på nedre del af skålen **1** (III. 6g).

Tag brystpolstring af fastgørelsen (indlæg i III. 6c). Træk begge skulderseler og brystpolstring til forside af sæde og tag brystpolstring af skulderseler.

Læg barnesædet på bagsiden. Tag indstillingssele af bøjlen for skridtsele. Drej bøjle så den passer gennem skridtsele og tryk den i sædets forside (III. 6d).

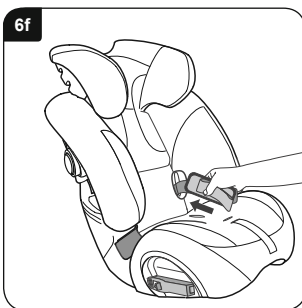
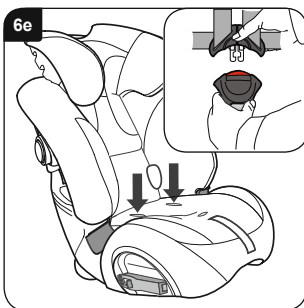

Stil barnesædet oprejst og fjern sele fra lås (indlæg i III. 6e). Tryk selebøjle og låsetunger under betræk gennem bækkenselehuller (III. 6e).

Bring skål, seler og brystpolstring i elastisk aflægning (III. 6f). Træk selerne gennem åbningen i betrækket.

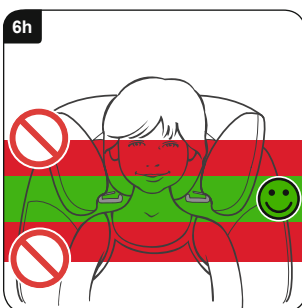
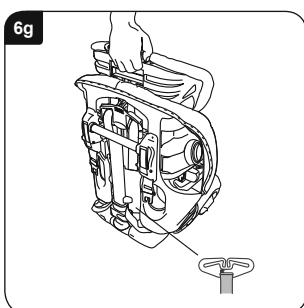

Støt sædet og pres hovedstøttejustering på bagsiden af hovedstøtte (III. 6g).

Kontroller om brystpolstring er aftaget, som i (II. 6c) øverst.

Løft hovedstøtte indtil hovedet er i midten (III. 6h). Når hovedstøtten er i rette position slippes hovedstøttejustering og det kontrolleres at den er faldet i hak.

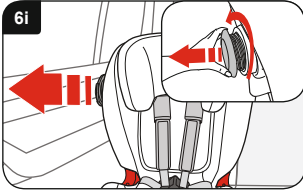

Drej SICT ud mod urets retning (på den side der vender mod bildøren), indtil den har en afstand på 5 mm til bildøren eller er drejet så meget ud som muligt (**III. 6i**).

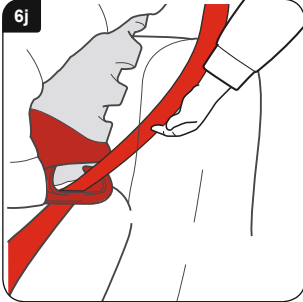

Montering af barnesædet

VIGTIGT-BarnesædeSKAL altid benyttes med bækken- og diagonalsele (godkendt efter UN-/ECE direktiv nr. 16 eller tilsvarende normer).

VIGTIGT – Benyt ikke andre bærepunkter end de der er beskrevet i brugsanvisning og markeret i barneholdeanordning.

Anbring barnesædet fremadrettet i bilen.

Før den diagonale del af selen gennem mørkerøde øvre seleføring på den **ANDEN** side af seletås (**III. 6j**).



Træk sele på tværs over barnet og fastgør den (**III. 6k**). skøddelen skal ligge på røde skødseleføring på begge sider af barnesædet. Sørg for at selen ikke drejes eller er løs.

VIGTIGT – Bækkensele skal ligge længst muligt fremme og nede over bækken på barnet.

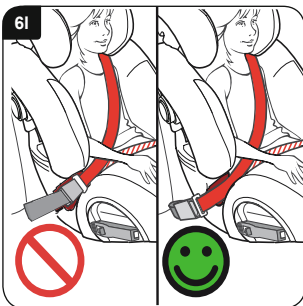

VIGTIGT – Kontroller position på seletås og sørg for at den ikke er trukket omkring barnesædet i røde bækkenseleføring (**III. 6l**).

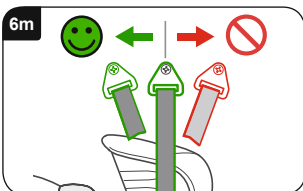

Kontroller position på øvre sædeseleforankring i bilen (**III. 6m**). Hvis dette forankringspunkt ligger foran barnesædet må det ikke benyttes. Forsøg et andet sted i bilen.

ES

Montaje del pie de apoyo - guía angular

Utilice esta guía angular para controlar el ángulo entre el pie de apoyo y el suelo del vehículo.

PT

Montagem da perna de apoio - Modelo angular

Utilize este modelo angular para o ângulo entre a perna de apoio e o chão do veículo.

IT

Montaggio gamba di sostegno - angolo campione

Utilizzate questo angolo campione per controllare l'angolo tra la gamba di sostegno e il pavimento dell'auto.

RU

Монтаж на опорния крак - ъглов образец

Използвайте този ъглов образец, за да контролирате ъгъла между опорния крак и пода на автомобила.

NL

Steunpootmontage - hoekvoorbeeld

Gebruik dit hoekvoorbeeld om de hoek tussen de steunpoot en de vloer van de auto te controleren.

CZ

Montáž podpírné nohy - předloha úhlu

Použijte tuto předlohu úhlu ke kontrole úhlu mezi podpírnou nohou a podlahou vozidla.

SI

SI - Montaža oporne noge - kotni pripomoček

Kotni pripomoček uporabite za preverjanje kota med oporno ного in dnom vozila.

PL

Montaż podpory - szablon katowy

Proszę użyć tego szablonu katowego aby sprawdzić kąt między podporą a podłogą pojazdu.

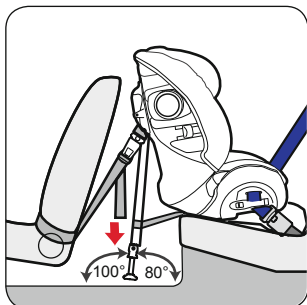

ES Ángulo del pie de apoyo#
 PT Ângulo da perna de apoio
 IT Angolo della gamba di sostegno
 RU Ёгъл на опорния крак
 NL Steunpoothoek
 PL Kąownik podporowy
 CZ Úhel podpírné nohy
 SI Kot oporne noge

100° (± 5°)

80° (± 5°)



**BRITAX RÖMER
Kindersicherheit GmbH**

Theodor-Heuss-Straße 9
D-89340 Leipheim
Deutschland

T.: +49 (0) 8221 3670 -199
F.: +49 (0) 8221 3670 -210
E.: service.de@britax.com
www.britax.com

BRITAX EXCELSIOR LIMITED

1 Churchill Way West
Andover
Hampshire SP10 3UW
United Kingdom

T.: +44 (0) 1264 333343
F.: +44 (0) 1264 334146
E.: service.uk@britax.com
www.britax.com